

#04(08) | 2018

СЕТЕВОЕ ИЗДАНИЕ | ISSN 2587-6791

МЕЖДУНАРОДНЫЙ НАУЧНО-ПРАКТИЧЕСКИЙ ЖУРНАЛ

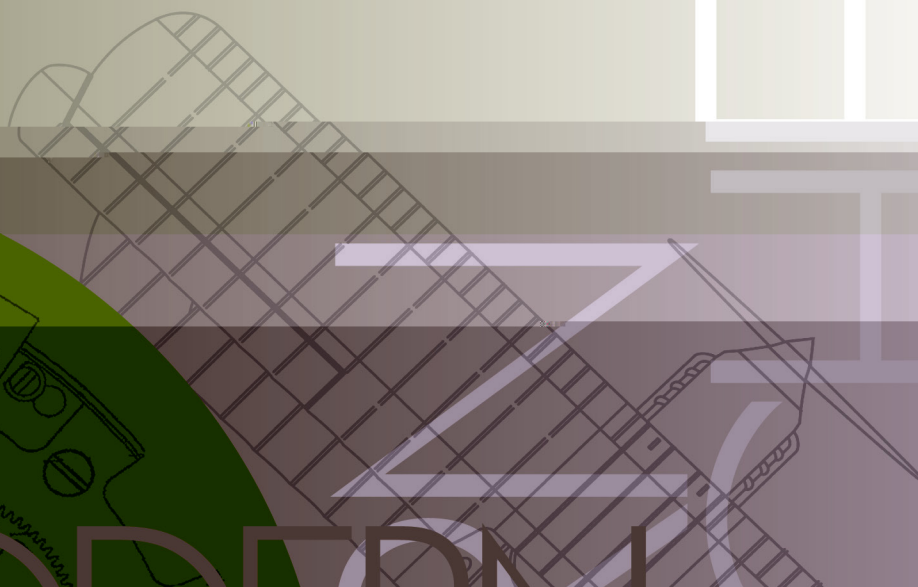

МАШИНОСТРОЕНИЕ СОВРЕМЕННЫЕ ДОСТИЖЕНИЯ RESEARCH

ЦНИК

ЦЕНТР
НАУЧНЫХ
ИССЛЕДОВАНИЙ
И КОНСАЛТИНГА

ISSN 2587-6791

СОВРЕМЕННЫЕ ИССЛЕДОВАНИЯ

4 (8) / 2018

4 (8) / 2018

Учредитель сетевого издания

(. . . ,)

.

:

Radek Novák,

Н.В. Мингалев,

А.В. Азархин,

Е.В. Фоменко,

А.А. Ермошкин,

А.Д. Цой,

М.Ю. Иванов,

М.В. Шингарева,

: Р.О. Летфуллин

.

СОДЕРЖАНИЕ

ЭКОНОМИЧЕСКИЕ НАУКИ

АГЛЕТДИНОВА, Э.Р., ЗАМАНОВА Н.А.

ГАЛИН И.Р., ЗАМАНОВА Н.А.

ГВОЗДКОВА В.С., ПОНОМАРЕВА А.А., БУБИН М.Н.

ЗУФАРОВА Г.А.

ЗУФАРОВА Г.А.

ИЖГУЗИНА С.В.

ИМОДИНОВ Х.С.

КРАСЕВИЧ Н.И.

КУКУШКИНА О.А.

КУРБОНОВА С.Б.

ЛУКЪЯНОВА Д.С., ЗАМАНОВА Н.А.

МАМАНАЗАРОВ Т.

МАХМУДОВ С., АЙКРАМОВ Б.

МАХСУТАЛИЕВ А., МИРЗАКАРИМОВ М., СОЛИЕВА Н.

НУРИЕВА Р.Р., ЗАМАНОВА Н.А.

ПРОЖОГА В.П.

САПЕГА А.О., РЫБАЛЬЧЕНКО Н.Л.

СОЛОМАТИН Е.А., ЗАМАНОВА Н.А.

ТЕДЕЕВА М.А.

ФОМЕНКО О.В., УЛЫБИНА Л.К.

ЭРГАШЕВ И., ИБОДОВ А., ХОЛМАТОВ Ж.

ЭРГАШЕВ И., ИБОДОВ А., ЖАББОРОВ Х.

KOSIMOVA N.

ПЕДАГОГИЧЕСКИЕ НАУКИ

ГУМУРЗАКОВ Д.У., ЗАМАНОВА Н.А.

ДАРЕНСКИХ В.А., ВАЛИЕВА Л.Э., ДУДИНА Е.И.

ДЕНЕГУБОВА О.С., РЕДЕЛЬ Л.В.

ЗАЛЬВИНОВА О.Б.

ИВАНОВ А.Л., КАБИНОВА О.А.

ЛАПЕНКОВА В.В., РЕДЕЛЬ Л.В.

ЛИДЖИЕВА Б.Э.

МАКАРОВА Е.В.

МУЗРАЕВА Б.Б.

САИДОВА С.М., КАСЫМОВ Ю.Ю.

САИДОВА С.М., ТИЛЛАБАЕВА Ф.А.

ТИЛЛАБАЕВА Ф.А.

ЧОМАЕВА М.З., БЕКМАМБЕТОВА С.С.

ЧОМАЕВА М.З., БЕКМАМБЕТОВА С.С.

ШАРАФУТДИНОВА Г.Г., СЕЙДАЛЫЕВА А.С.

ЮРИДИЧЕСКИЕ НАУКИ

ЗУБКОВА О.Ю.

ИВАНОВА К.А.

КУРМАЕВ Г.Ф.

КУШКУЛОВА А.Д., ИБАЕВА У.А.

МУЗАФАРОВ Т.Н., ЗАМАНОВА Н.А.

ПОЙМАНОВА Л.А.

ТЕХНИЧЕСКИЕ НАУКИ

ВОЛКОВ Р.М.

ЗАЙНУЛЛИН Р.И., ЗАМАНОВА Н.А.

ИСМАИЛОВ А., НАЗАРОВ О., ХАСАНОВ Г.

КИНЬЯКАЕВ М.В., ЗАМАНОВА Н.А.

КОЗЛОВА А.М., ЗАМАНОВА Н.А.

КОЗЛОВА К.М., ЗАМАНОВА Н.А.

МУРАКАЕВ Р.Р., ЗАМАНОВА Н.А.

НАЗАРОВ О., ХАСАНОВ Г.

НОВИК Ю.С.

САФИУЛЛИНА Л.Р., ЗАМАНОВА Н.А.

СОРИН А.В., КОКУЕВ А.Г., ВАСИЛЬЕВ Т.Р.

ТУГАНОВА Л.Р., ЗАМАНОВА Н.А.

ХИСМАТУЛЛИНА Г.З., ЗАМАНОВА Н.А.

ШАКИРЬЯНОВ А.В., ЗАМАНОВА Н.А.

..... 155

ЭКОНОМИЧЕСКИЕ НАУКИ

УДК 69:657

© . . . , 2018

бакалавр 4 курса факультета природопользования и строительства

© . . . , 2018

к.с.-х.н., доцент, кафедры "Кадастра недвижимости и геодезии"

Башкирский государственный аграрный университет

г. Уфа, Россия

Ключевые слова:

УДК 332.6

© . . . , 2018

бакалавр 4 курса факультета природопользования и строительства

© . . . , 2018

к.с-х.н., доцент, кафедры "Кадастра недвижимости и геодезии"

Башкирский государственный аграрный университет

г. Уфа, Россия

Ключевые слова:

-
-
-

-
-

-

-
-
-

УДК 658.15

© . . . , 2018

студент

© . . . , 2018

студент

© . . . , 2018

Кандидат географических наук, доцент

Финансовый университет при Правительстве РФ (Челябинский филиал)

г. Челябинск, Россия

Ключевые слова

УДК: 361- (575. 112)

© . . . , 2018

к.э.н. доцент кафедры "Экономика сельского хозяйства"

Андижанский сельскохозяйственный институт

г. Андижан, Узбекистан

Ключевые слова:

-
-

-
-
-

-
-
-
-
-

УДК: 361- (575. 122)

© . . . , 2018

к.э.н. доцент кафедры "Экономика сельского хозяйства"

Андижанского сельскохозяйственного института

г. Андижан, Узбекистан

Ключевые слова:

-
-
-
-
-

Ключевые слова:



Рис. 1.

KPI



Рис. 2.

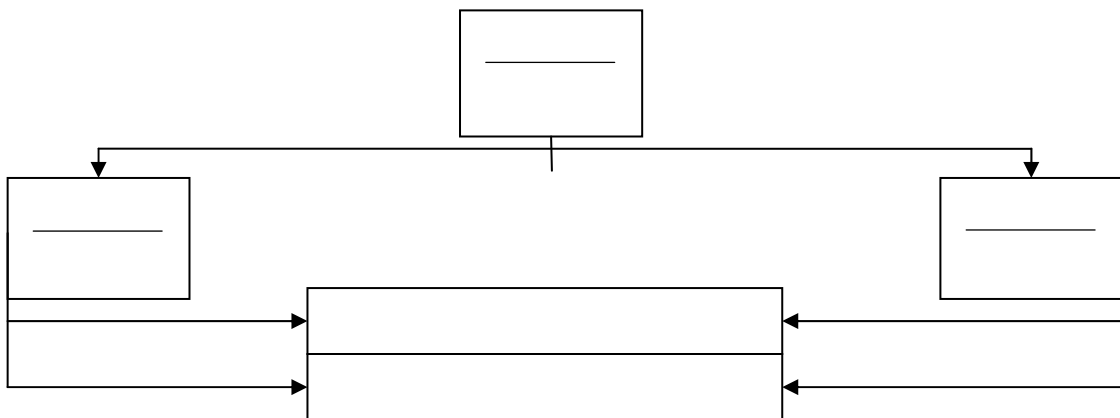

Рис. 3.

KPI

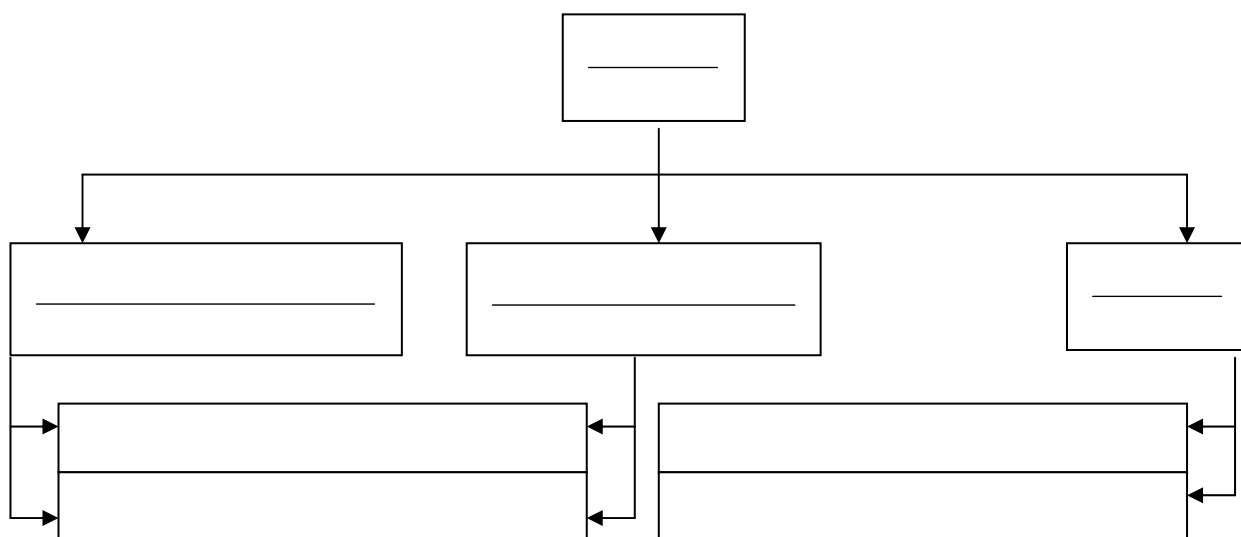
-
-
-
-
-
-

УДК 2964

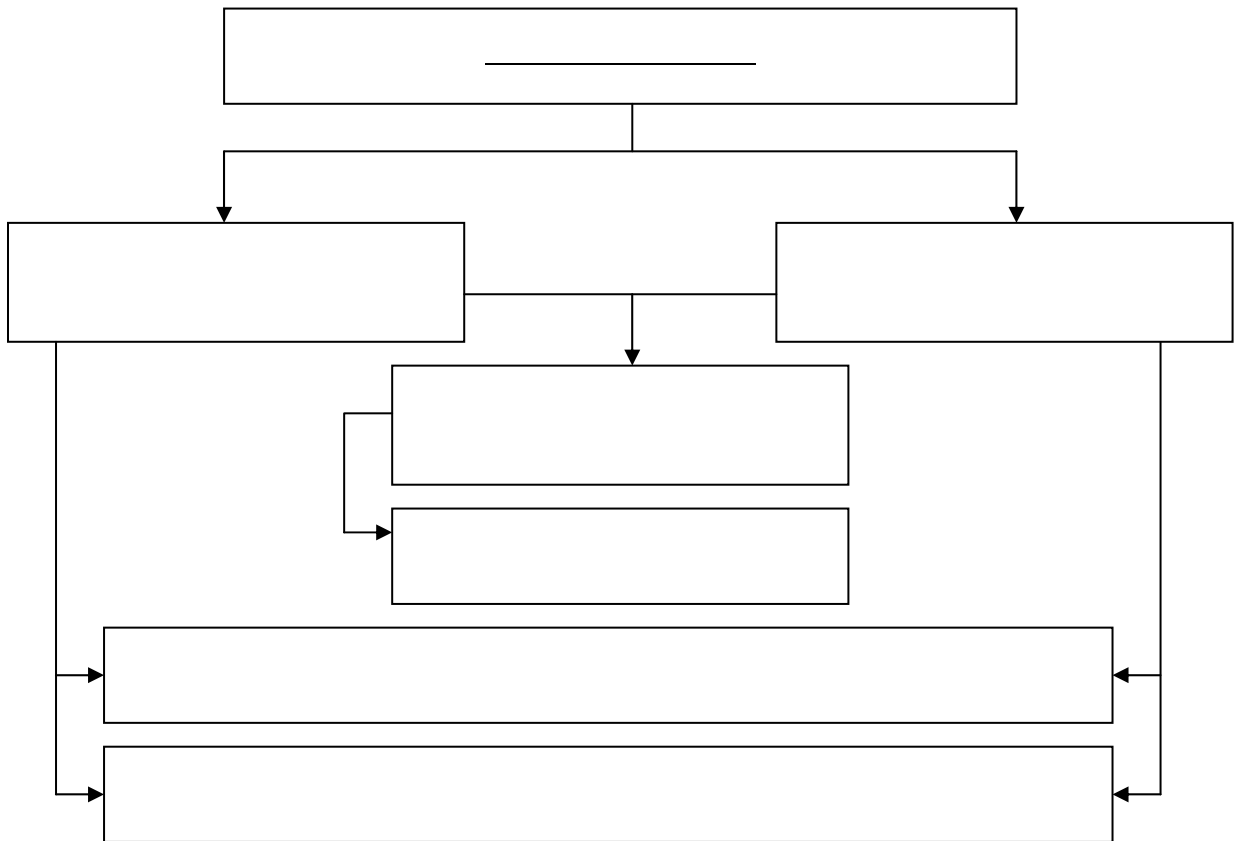
© . . . , 2018

старший преподаватель кафедры "Бухгалтерский учёт
и аудит в сельском хозяйстве"

Андижанский сельскохозяйственный институт
г. Андижан, Узбекистан

Ключевые слова:

УДК 2964

© . . . , 2018

студент

Научный руководитель

. . .

кандидат экономических наук, доцент

ХТИ - филиал СФУ

г. Абакан, Россия

:

Ключевые слова:

-
-
-
-

УДК 331.56

© . . . , 2018

студент

ФГБОУ ВО "Самарский государственный
социально-педагогический университет"

г. Самара, Россия

Ключевые слова:



Рис.

2007-2017 .

,
, 0 . -
.

УДК 336

© . . . , 2018
магистрант
УрГЭУ
г. Екатеринбург, Россия

Ключевые слова:

УДК 332.6

© . . . , 2018

бакалавр 4 курса факультета природопользования и строительства

© . . . , 2018

к.с.-х.н., доцент, кафедры "Кадастра недвижимости и геодезии"

Башкирский государственный аграрный университет

г. Уфа, Россия

Ключевые слова:

-
-
-

УДК 2964

© . , 2018

старший преподаватель кафедры "Бухгалтерский учет
и аудит в сельском хозяйстве"

© . , 2018

студент

Андижанский сельскохозяйственный институт

г. Андижан, Узбекистан

Ключевые слова:

-
-
-
-
-
-
-
-
-
-

-
-
-
-
-
-
-
-

-
-
-
-
-
-

УДК 5.33 (338)

© . , 2018
доцент кафедры "Менеджмент в сельском хозяйстве"

© . , 2018
студент

© . , 2018
магистр
Андижанский сельскохозяйственный институт
г. Андижан, Узбекистан

Ключевые слова:

•

•

•

-

-

УДК 631.45:502.654(470.57)

© . . . , 2018

бакалавр 4 курса факультета природопользования и строительства

© . . . , 2018

к.с.-х.н., доцент, кафедры "Кадастра недвижимости и геодезии"

Башкирский государственный аграрный университет

г. Уфа, Россия

Ключевые слова:

•

•

•

•

•

УДК 331.45

© . . . , 2018

студент

ПГСХА

г. Уссурийск, Россия

Ключевые слова:

УДК 312

© . . . , 2018

студент

© . . . , 2018

ст. преподаватель кафедры бухгалтерского учета,

анализа, аудита и статистики

Барановичский государственный университет

г. Барановичи, Беларусь

Ключевые слова:

Таблица 1

,

2010 2016

			1	
				(-)

Таблица 2

7 ()

	2010	2011	2012	2013	2014	2015	2016

Таблица 3

(; 2016 -)

	2010	2012	2013	2014	2015	2016

УДК 332.234.4:631.1(470.57)

© . . . , 2018

бакалавр 4 курса факультета природопользования и строительства

© . . . , 2018

к.с-х.н., доцент, кафедры "Кадастра недвижимости и геодезии"

Башкирский государственный аграрный университет

г. Уфа, Россия

Ключевые слова:

УДК 330

© . . . , 2018
студент
МГЛУ
г. Москва, Россия

Ключевые слова:

УДК 368.2

© . . . , 2018
студент

© . . . , 2018
профессор, д.э.н. кафедры Финансов
Кубанский Государственный
Аграрный Университет имени И.Т. Трубилина
г. Краснодар, Россия

Ключевые слова:

-
-
-

-
-
-

						Таблица 1	
				2016 .			
	/		,	,			
			.	.	,%		,%

УДК: 361- (570. 122)

© . , 2018

ассистент кафедры "Экономика сельского хозяйства"

© . , 2018

студент

© . , 2018

студент

Андижанский сельскохозяйственный институт

г. Андижан, Узбекистан

Ключевые слова:

УДК 2964

© . , 2018

ассистент кафедры "Экономика сельского хозяйства"

© . , 2018

студент

© . , 2018

студент

Андижанский сельскохозяйственный институт

г. Андижан, Узбекистан

Ключевые слова:

•

•

•

•

•

УДК:576.035

© N. Kosimova, 2018

assistant of the Chair "Physical Culture and Sport"

Andijan Agricultural Institute

Andijan, Uzbekistan

TO A QUESTION OF PROBLEMS OF THE ARAL SEA. ECONOMIC AND SOCIAL SITUATION

Keywords:

References

ПЕДАГОГИЧЕСКИЕ НАУКИ

УДК 911:37

© . . . , 2018

бакалавр 4 курса факультета природопользования и строительства

© . . . , 2018

к.с-х.н., доцент, кафедры "Кадастра недвижимости и геодезии"

Башкирский государственный аграрный университет

г. Уфа, Россия

Ключевые слова:

•

•

•

•

•

•

УДК 330

© . . . , 2018

студент

Калмыцкий государственный университет

им. Б.Б. Городовикова

г. Элиста, Россия

Ключевые слова:

-
-
-
-
-

-
-
-
-
-

-

-

-

-

-

-

•

•

УДК 364.044.43

© . . . , 2018

*к.психол.н., полковник медслужбы
доцент кафедры психотерапии и сексологии*

© . . . , 2018

*преподаватель
ФГБОУ ДПО "Российская медицинская академия непрерывного
профессионального образования"
г. Москва, Россия*

-

Ключевые слова:

УДК 53

© . . . , 2018

студент

© . . . , 2018

к. ф.-м.н, доцент

ФГБОУ ВО "Хакасский государственный
университет им. Н.Ф. Катанова"

г. Абакан, Россия

Ключевые слова:

n

λ

УДК 37.013.21

© . . . , 2018

студент

Калмыцкий государственный университет

им. Б.Б. Городовикова

г. Элиста, Россия

Ключевые слова:

•

•

-
-
-
-
-

УДК 1751

© . . . , 2018

студент 2 курса магистратуры

ФГАОУ ВО "Северо-Кавказский федеральный университет"

г. Ставрополь, Россия

Ключевые слова:

УДК 330

© . . . , 2018

студент

Калмыцкий государственный университет

им. Б.Б. Городовикова

г. Элиста, Россия

-

Ключевые слова:

УДК 1751

© . . . , 2018

доцент кафедры "Узбекского языка, педагогики и психологии"

© . . . , 2018

ст. преподаватель кафедры "Узбекского языка, педагогики и психологии"

Андижанский сельскохозяйственный институт

г. Андижан, Узбекистан

Ключевые слова:

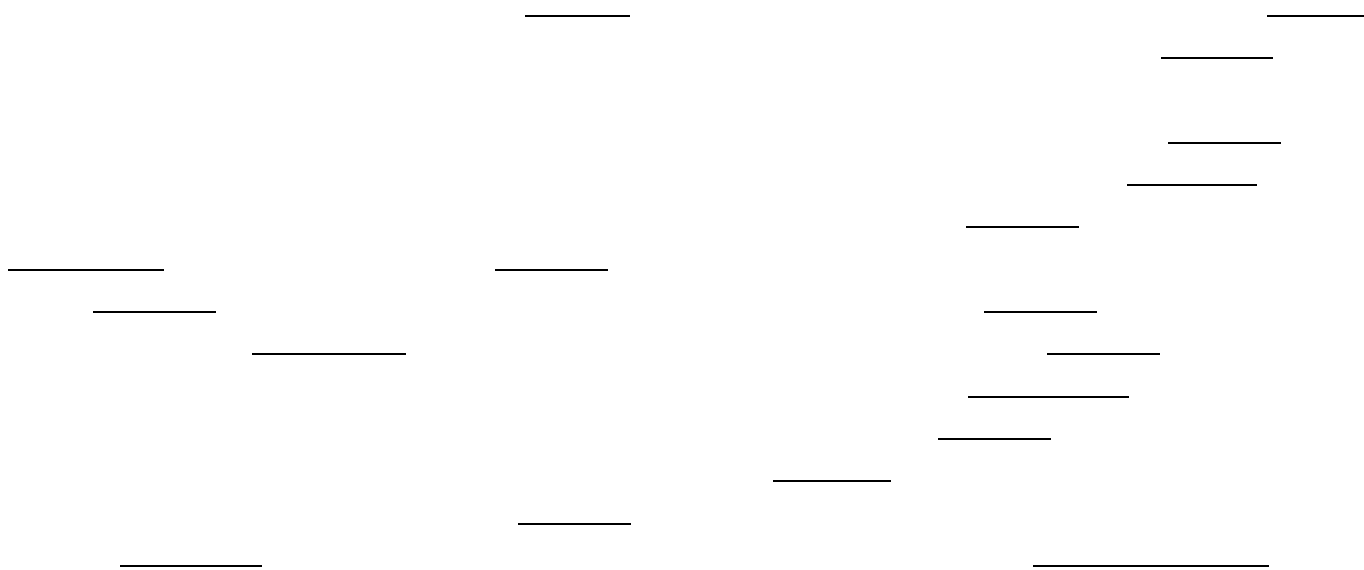

С

УДК 433

© . . . , 2018

ассистент кафедры "Узбекского языка, педагогики и психологии"

Андижанский сельскохозяйственный институт

г. Андижан, Узбекистан

,

Ключевые слова:

" , , ,
• , • " "

УДК 376.3

© . . . , 2018

бакалавр 3 курса кафедры дефектологии

© . . . , 2018

бакалавр 3 курса кафедры дефектологии

Научный руководитель

. . .

кандидат педагогических наук

Северо-Кавказский федеральный университет

г. Ставрополь, Россия

Ключевые слова:

УДК 376.4

© . . . , 2018

© . . . , 2018

Северо-Кавказский Федеральный Университет
г. Ставрополь, Россия

Ключевые слова:

УДК 371.315

© . . . , 2018

© . . . , 2018

*бакалавр 2 курса факультета педагогки и психологии
Стерлитамакский филиал Башкирского государственного университета
г. Стерлитамак, Россия*

Ключевые слова:

ЮРИДИЧЕСКИЕ НАУКИ

УДК-342.92

© . . . , 2018

*студент заочного отделения магистратуры
Приволжский филиал Федерального государственного
бюджетного образовательного учреждения высшего образования
"Российский государственный университет правосудия"
г. Нижний Новгород, Россия*

Ключевые слова:

УДК 347

© . . . , 2018

магистрант

БУ ВО ХМАО-Югры "Сургутский
государственный университет"

г. Сургут, Россия

:

Ключевые слова:

-
-
-
-

УДК 343.985

© . . . , 2018

бакалавр 1 курса института права

Научный руководитель

. . .

Самарский государственный экономический университет

г. Самара, Россия

Ключевые слова:

УДК 34

© . . . , 2018
студент

© . . . , 2018
студент

Научный руководитель

. . .

преподаватель

"Волгоградский государственный университет"

г. Волгоград, Россия

:

Ключевые слова:

-
-
-

УДК 631.1(470.57)

© . . . , 2018
студент

© . . . , 2018
кандидат сельскохозяйственных наук
БГАУ
г. Уфа, Россия

Ключевые слова:

-
-
-
-
-
-
-
-
-
-

УДК 343.721

© . . . , 2018

ассистент кафедры уголовного права

Юридический институт, Иркутский государственный университет

г. Иркутск, Россия

Ключевые слова:

ТЕХНИЧЕСКИЕ НАУКИ

УДК 69.057.51

© . . . , 2018

магистрант

ФГБОУ ВО Вологодский Государственный Университет

г. Вологда, Россия

Ключевые слова:

Таблица 1

	, /	, / 2*

Таблица 2

			, (.)

Таблица 3

-
- -
 -
 -
 -



Рис.

Таблица 4

	'	-	, F	-, / **	%
/					

-
-
-
-

-
-
-
-
-
-



УДК 621.08(07)

© . , 2018

к.е.н, доцент кафедры "Энергетика сельского хозяйства
и общетехнических дисциплин"

© . , 2018

ассистент кафедры "Энергетика сельского хозяйства
и общетехнических дисциплин"

© . , 2018

студент

Андижанский сельскохозяйственный институт

г. Андижан, Узбекистан

Ключевые слова:

Протекание электрического разряда в диэлектрической жидкой среде

Первая стадия.



Рис. 1.

р

Вторая стадия.

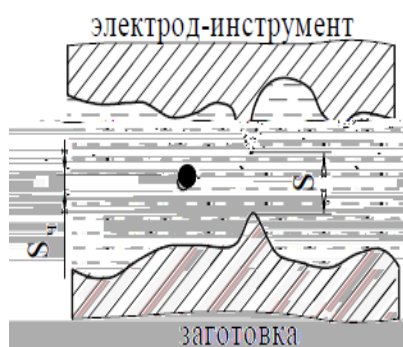

Рис. 2.

Третья стадия.

УДК 1683

© . . . , 2018
студент

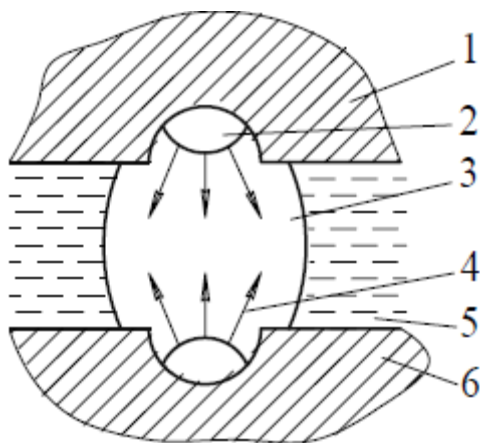
© . . . , 2018
канд. с.-х. наук, доц.

ФГБОУ ВО "Башкирский государственный
аграрный университет"
г. Уфа, Россия

Ключевые слова:



Рис.

—

УДК 332.6

© . . . , 2018

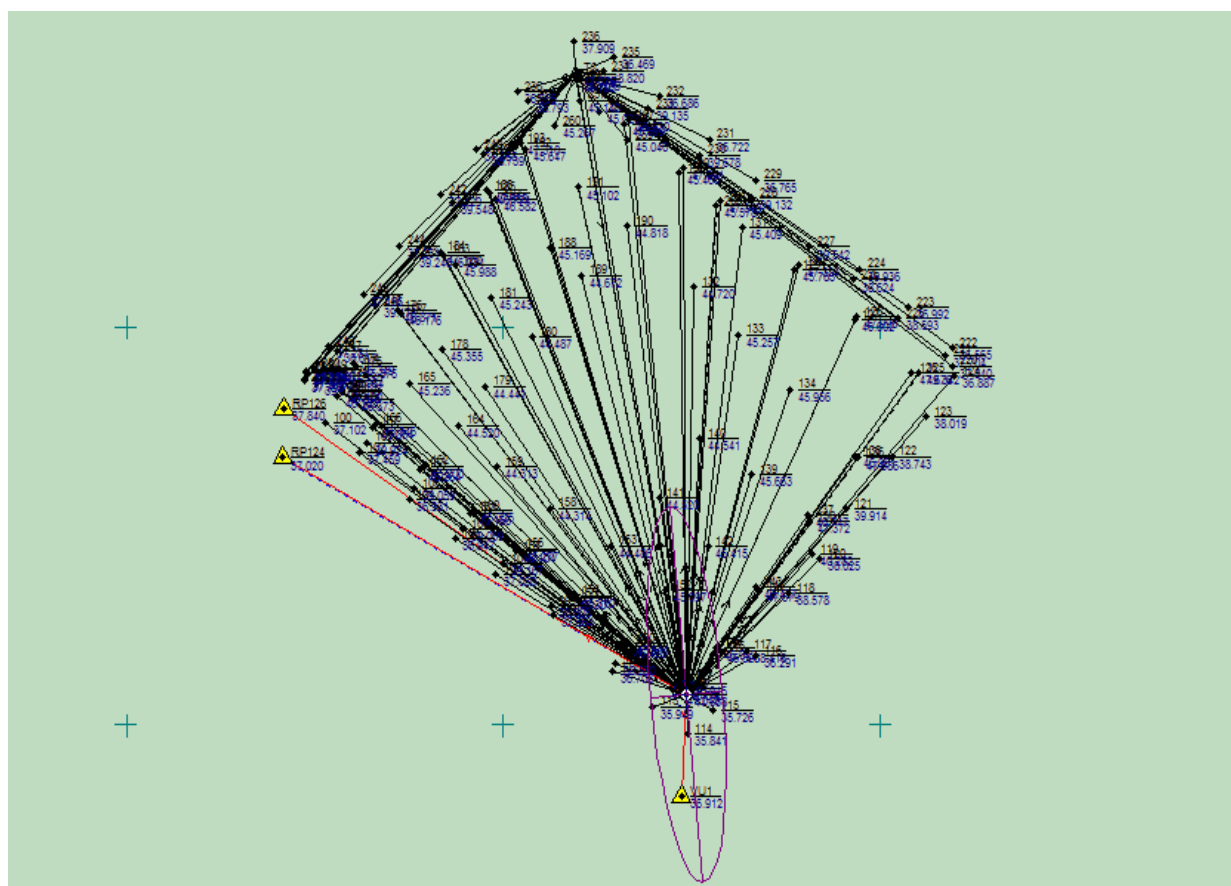
бакалавр 4 курса факультета природопользования и строительства

© . . . , 2018

к.с-х.н., доцент, кафедры "Кадастра недвижимости и геодезии"

Башкирский государственный аграрный университет

г. Уфа, Россия

Ключевые слова:

УДК 332.6

© . . . , 2018

бакалавр 4 курса факультета природопользования и строительства

© . . . , 2018

.с-х.н., доцент, кафедры "Кадастра недвижимости и геодезии"

Башкирский государственный аграрный университет

г. Уфа, Россия

-

Ключевые слова:

Ключевые слова:

-
-
-

[]



Рис. 1.

[]

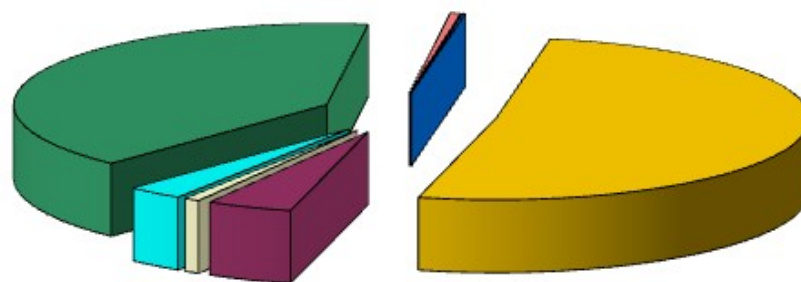

- Земли сельскохозяйственного назначения - 7319,6 тыс.га (51,2%)
- Земли населенных пунктов - 630,9 тыс.га (4,4%)
- Земли промышленности, транспорта и иного назначения - 112,2 тыс.га (0,8%)
- Земли особо охраняемых территорий- 412 тыс.га (2,9%)
- Земли лесного фонда - 5720,6 тыс.га (40,0%)
- Земли водного фонда - 77,9 тыс.га (0,5%)
- Земли запаса - 21,5 тыс.га (0,2%)

Рис. 2.

[]

[]

[]

[]

[]

-
-
-
-

УДК 621.09(07)

© . , 2018

ассистент кафедры "Энергетика сельского хозяйства
и общетехнических дисциплин"

© . , 2018

Андижанский сельскохозяйственный институт
г. Андижан, Узбекистан

-

Т

Ключевые слова:

Электроэрозионная обработка материалов



Рис. 1.



Рис. 2.

) ,)

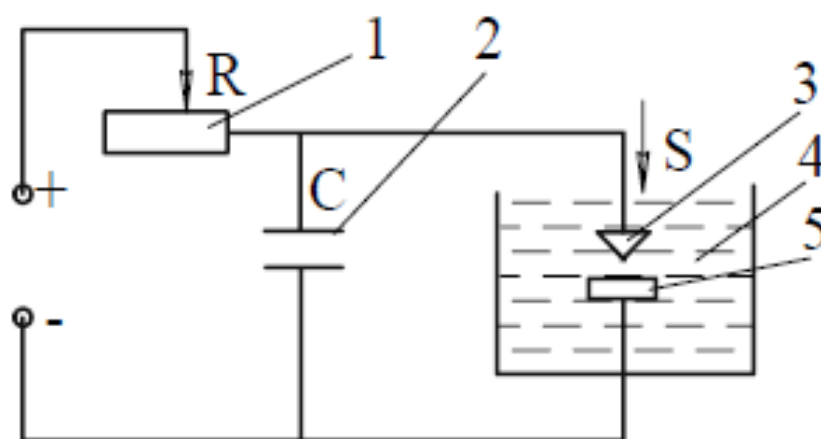
б)
:

1. Копирование

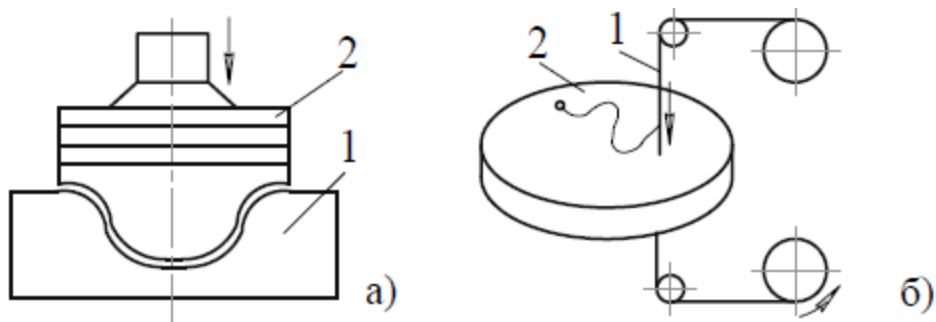
2. Профильная вырезка.

Таблица 1

	14%	37%	80%

Таблица 2

, ²	, ²

Таблица 3

[5]

/		, .



Рис. 3D

УДК 528.9

© . . . , 2018

бакалавр 4 курса факультета природопользования и строительства

© . . . , 2018

к.с.-х.н., доцент кафедры "Кадастра недвижимости и геодезии"

Башкирский государственный аграрный университет

г. Уфа, Россия

?

Ключевые слова:

-
-
-
-
-
-

-
-
-

-

-
-
-
-

УДК 681.5

© . . . , 2018

аспирант 3 курса кафедры "Автоматика и управление"

© . . . , 2018

к.т.н., доцент кафедры "Автоматика и управление"

© . . . , 2018

аспирант 4 курса кафедры "Автоматика и управление"

ФГБОУ ВО "Астраханский Государственный

Технический Университет"

г. Астрахань, Россия

Ключевые слова:



Рис.

[2]

УДК 004.9:528.9

© . . . , 2018

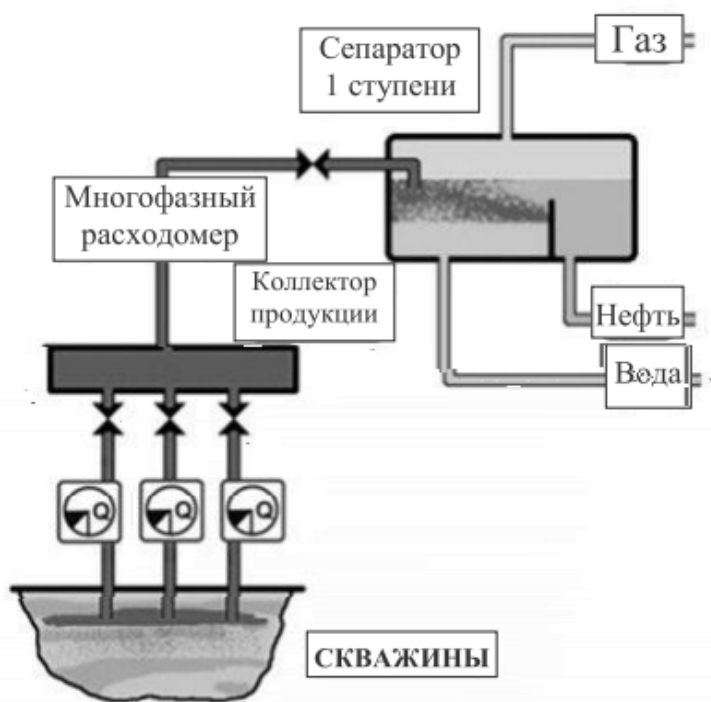
бакалавр 4 курса факультета природопользования и строительства

© . . . , 2018

к.с.-х.н., доцент кафедры "Кадастра недвижимости и геодезии"

Башкирский государственный аграрный университет

г. Уфа, Россия

Ключевые слова:



Рис.

MapInfo

УДК 528.9

© . . . , 2018

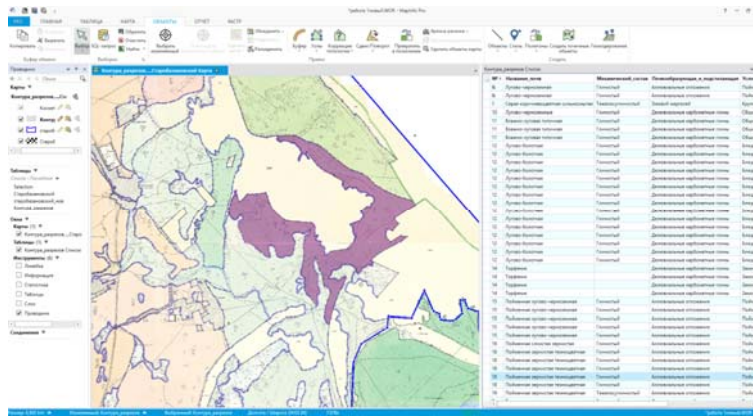
бакалавр 4 курса факультета природопользования и строительства

© . . . , 2018

к.с.-х.н., доцент кафедры "Кадастра недвижимости и геодезии"

Башкирский государственный аграрный университет

г. Уфа, Россия

Ключевые слова:

-
-
-
-
-
-
-
-
-
-

-
-
-

УДК 528.9

© . . . , 2018

бакалавр 4 курса факультета природопользования и строительства

© . . . , 2018

к.с.-х.н., доцент кафедры "Кадастра недвижимости и геодезии"

Башкирский государственный аграрный университет

г. Уфа, Россия

.

Ключевые слова:

SUMMARIES

ECONOMIC SCIENCES

© E.R. Agletdinova, N.A. Zamanova, 2018

TECHNICAL INVENTORY OF REAL ESTATE OBJECTS

Keywords:

© I.R. Galin, N.A. Zamanova, 2018

PREPARATION OF THE TECHNICAL PLAN OF REAL ESTATE OBJECTS

Keywords:

© V.S. Gvozdikova, A.A. Ponomareva, M.N. Bubin, 2018

MODERN CONCEPT OF ESTIMATION OF COMPANY BUSINESS EFFICIENCY

Keywords:

FACTORS AFFECTING EFFECTIVE EMPLOYMENT OF POPULATION

Keywords:

© G.A. Zufarova, 2018

HUMAN CAPITAL AND MARKET EDUCATIONAL SERVICES

Keywords:

© S.V. Izhguzina, 2018

**APPLICATION OF FOREIGN EXPERIENCE IN CALCULATION
OF INDICATORS OF EFFICIENCY OF TRADE ACTIVITY**

Keywords:

© X.S. Imodinov, 2018

**RELATIONSHIP OF THE FINANCIAL SYSTEM
AND OF THE FINANCIAL MARKET IN THE CONDITIONS
OF MARKET ECONOMY**

Keywords:

© N.I. Krasevich, 2018

**SMALL BUSINESS IN THE RUSSIAN FEDERATION:
FACTORS AND TENDENCIES OF DEVELOPMENT**

Keywords:

© O.A. Kukushkina, 2018

PECULIARITIES OF UNEMPLOYMENT IN RUSSIA

Keywords:

© S.B. Kurbonova, 2018

AGENCY PROBLEM AND CORPORATE MANAGEMENT IN RUSSIA

Keywords:

© D.S. Lukyanova, N.A. Zamanova, 2018

CARRYING OUT INVENTORY OF LANDS

Keywords:

**ECONOMIC ESSENCE OF PROFIT AND PECULIARITIES
OF ITS FORMATION IN MODERN CONDITIONS**

Keywords:

© S. Mahmudov, B. Akramov, 2018

**IMPORTANCE AND TASKS OF ACCOUNTING AND ANALYSIS
OF PAYMENTS WITH PERSONNEL FOR PAYMENT OF LABOR**

Keywords:

© A. Mahsutaliyev, M. Mirzakarimov, 2018

ORGANIZATION OF MARKETING SERVICE IN TRADE

Keywords:

© R.R. Nurieva, N.A. Zamanova, 2018

**PRESERVATION AND RESTORATION OF THE BROKEN LANDS
IN THE REPUBLIC OF BASHKORTOSTAN**

Keywords:

CONCEPT OF LABOR PROTECTION

Keywords:

© A.O. Sapega, N.L. Rybalchenko, 2018

**THE ANALYSIS OF STATISTICAL DATA OF THE STANDARD OF LIVING
OF THE POPULATION IN REPUBLIC OF BELARUS**

Keywords:

© E.A. Solomatin, N.A. Zamanova, 2018

INVENTORY OF AGRICULTURAL LAND REPUBLICS BASHKORTOSTAN

Keywords:

COMPETITION ADVOCACY. EXAMPLE OF SPAIN

Keywords:

© O.V. Fomenko, L.K. Ulybina, 2018

**INSURANCE OF ENTREPRENEURIAL RISK
AS A BASIS INSURANCE TYPE OF INVESTMENT RISKS**

Keywords:

© I. Ergashev, A. Ibodov, J. Holmatov, 2018

THE SITUATION OF INVESTMENTS AND ITS ECONOMIC SENSE

Keywords:

© I. Ergashev, A. Ibodov, H. Zhabborov, 2018

**MAIN DIRECTIONS OF FORMATION OF THE RESOURCE BASE
OF COMMERCIAL BANKS**

Keywords:

© N. Kosimova, 2018

**TO A QUESTION OF PROBLEMS OF THE ARAL SEA. ECONOMIC
AND SOCIAL SITUATION**

Keywords:

PEDAGOGICAL SCIENCES

© D.U. Gumurzakov, N.A. Zamanova, 2018

PHYSICAL GEOGRAPHY AS A SCIENCE

Keywords:

© V.A. Darenskih, L.E. Valiyeva, E.I. Dudina, 2018

ETHICAL EDUCATION STATE AND MUNICIPAL EMPLOYEES

Keywords:

© O.S. Denegubova, L.V. Redel, 2018

INTERMEDIATE RELATIONS IMPLEMENTATING IN PHYSICS AND BIOLOGY DURING STUDYING THE THEME "MAGNETIC FIELD" IN SECONDARY SCHOOL

Keywords:

© O.B. Zalvinova, 2018

FORMS AND METHODS OF GROUP WORK WITH PUPILS

Keywords:

© A.L. Ivanov, O.A. Kabinova, 2018

SOCIO-PSYCHOLOGICAL AND EDUCATIONAL COMPONENTS OF A COMPREHENSIVE REHABILITATION DESIGN OF THE REHABILITATION CENTER

Keywords:

© V.V. Lapenkova, L.V. Redel, 2018

**STUDYING OF OPTICAL SPECTRA OF ATOMIC GASES
IN THE LABORATORY WORKSHOP ON PHYSICS
AT COMPREHENSIVE SCHOOL**

Keywords:

© B.E. Lidzhiyeva, 2018

COOPERATION AND RIVALRY AS TYPES OF INTERACTION

Keywords:

© E.V. Makarova, 2018

**LINGUISTIC ANALYSIS OF ART TEXT AT LESSONS
OF RUSSIAN LANGUAGE IN HIGH SCHOOL AS A WAY
OF REALIZATION OF INTERSUBJECT LINKS**

Keywords:

© M.Z. Chomayeva, S.S. Bekmambetov, 2018

Research supervisor

V.A. Kalashnikova

**FEATURES OF ORAL SPEECH
OF HEARING-IMPAIRED PRESCHOOL CHILDREN**

Keywords:

© M.Z. Chomayeva, S.S. Bekmambetov, 2018

**FEATURES OF ATTENTION AT CHILDREN
WITH THE DELAY OF MENTAL DEVELOPMENT**

Keywords:

© G.G. Sharafutdinova, A.S. Seidaliyeva, 2018

**METHODOLOGICAL ADVICE AT LEARNING
OF YOUNG SCHOOLCHILDREN TO SOLVING THE PROBLEMS**

Keywords:

JURISPRUDENCE

© O.Yu. Zubkova, 2018

FEATURES OF PRODUCTION OF ADMINISTRATIVE DETENTION

Keywords:

© K.A. Ivanova, 2018

AGENCY CONTRACT: PROBLEMS OF QUALIFICATION AND LAW REGULATION

Keywords:

© G.F. Kurmayev, 2018

Research supervisor

D.A. Karev

THE PSYCHOLOGY OF CONFRONTATION

Keywords:

© A.D. Kushkulova, U.A. Ibayeva, 2018
Research supervisor
M.G. Martirosyan

**CHILDREN'S OPERATION OF WORK: LEGAL COMPARISON
OF STANDARDS OF THE LEGISLATION
OF THE RUSSIAN FEDERATION AND JAPAN**

Keywords:

© T.N. Muzafarov, N.A. Zamanova, 2018

**EXPECTED AND PLANNED DOCUMENTS ON USE
AND PROTECTION OF LANDS IN RB**

Keywords:

© L.A. Poymanova. 2018

**COMPARATIVE ANALYSIS OF THE REGULATION OF FRAUD
IN THE BANKING SPHERE UNDER RUSSIAN
AND FOREIGN CRIMINAL LAW**

Keywords:

TECHNICAL SCIENCES

© R.M.Volkov, 2018

**ASSESSMENT OF RATIONALITY OF USE OF THE FIXED TIMBERING
FROM EXPANDED POLYSTYRENE AT THE DEVICE
OF THE PROTECTING DESIGNS**

Keywords:

© R.I. Zainullin, N.A. Zamanova, 2018

GIS - TECHNOLOGIES IN CARTOGRAPHY

Keywords:

© A. Ismoilov, O. Nazarov, G. Khasanov. 2018

**ELECTROPHYSICAL AND ELECTROCHEMICAL METHODS
OF MATERIAL PROCESSING IN PRODUCTION**

Keywords:

© M.V. Kinyakayev, N.A. Zamanova, 2018

TOPOGRAPHIC SURVEY SHOOTING OF SAND IN THE QUARRY

Keywords:

© A.M. Kozlova, N.A. Zamanova, 2018

CARTOGRAPHY IN THE SYSTEM OF SCIENCES

Keywords:

© K.M. Kozlova, N.A. Zamanova, 2018

**GENERAL RULES OF READING TOPOGRAPHIC MAPS FOR QUICK
AND FIGHTING ACTIVITY OF SECURITY SERVICE**

Keywords:

© R.R. Murakayev, N.A. Zamanov, 2018

**FORECASTING, RECLAMATION OF DISTURBED LANDS
IN THE REPUBLIC OF BELARUS**

Keywords:

**ELECTRIC EARTHING PROCESSING - MODERN TECHNOLOGY
OF MECHANICAL PROCESSING OF CONSTRUCTION MATERIALS**

Keywords:

© Y.S. Novik, 2018
Research supervisor
O.A. Gubeladze

**PROSPECTS OF USING LASER SCANNING FOR THE SURVEY
OF ARCHITECTURAL HERITAGE MONUMENTS**

Keywords:

© L.R. Safiullina, N.A. Zamanova, 2018

**WHY THEMATIC CARDS AND ATLASES OF THE STATE AND USE
OF LANDS CARRY TO LAND MANAGEMENT DOCUMENTATION?**

Keywords:

4 (8) / 2018

Экспертный совет

