

#05(09) | 2018

СЕТЕВОЕ ИЗДАНИЕ | ISSN 2587-6791

МЕЖДУНАРОДНЫЙ НАУЧНО-ПРАКТИЧЕСКИЙ ЖУРНАЛ

С
И
И

МАШИНЫ
СОВРЕМЕННЫЕ
ИССЛЕДОВАНИЯ
RESEARCH

ЦНИИ



ЦЕНТР
НАУЧНЫХ
ИССЛЕДОВАНИЙ
И КОНСАЛТИНГ

12+

ISSN 2587-6791

СОВРЕМЕННЫЕ ИССЛЕДОВАНИЯ

№ 5 (9) / 2018

2018

332.122, 332.143, 336.14, 336.12, 339.13, 657:330.522.2, 338, 311.2, 339.13, 33, 339.1, 005.6, 343.535, 33, 361- (570. 122), 336.77.01, 331.526, 331.56, 338, 5.33(338), 339.137.22, 334, 33, 338, 314.7, 331, 33, 338, 338.121, 658, 330.101.22, 37,37, 37, 37, - 159.99, 159.9, 512, 1751, 796/799, 37.015.4, - 796.05, - 37.015.31, 377.1, - 37.015.31, - 159.954.5, 37, 376, 376.3, 376.3, 342.9, 342.92, 342.951, 347, 349.2, 378.378.4, 21474, 69.033.2, 694.142.5, 699.8, 624.074, 65.011.5, 624.042.7, 624.15, 661.170, 621.09(07), 621.09(07), 62-97/-98, 62-52, 52.08, 1418, 574.34, 316.3, 616.314.17-008.1, 37, 576.8.097.3, 811.57, 159.9, 616.053.9:618.2, 004.021, 7.067, 9.930, 433, 301

5 (9) / 2018

12

Учредитель сетевого издания

" "

(. . .)

:

Radek Novák, Mgr at Mgr

(. . .);

A.B. Азархин, . . . ,

(. . .);

A.A. Ермошкин, . . .

(. . .);

M.Ю. Иванов, - . . . ,

(. . .);

H.B. Мингалев, . . .

(. . .);

E.B. Фоменко, . . . ,

(. . .);

A.Д. Цой, . . . ,

(. . .);

M.B. Шингарева, . . . ,

(. . .)

: *P.O. Летфуллин*

. - 2018. - 5 (9). - 299 .

332.122, 332.143, 336.14, 336.12, 339.13, 657:330.522.2, 338, 37, 331, 311.2, 339.13, 33, 339.1, 005.6, 343.535, 33, 361- (570. 122), 336.77.01, 331.526, 331.56, 338, 5.33(338), 339.137.22, 334, 33, 338, 314.7, 33, 338, 338.121, 658, 330.101.22, 37, 37, 37, - 159.99, 159.9, 512, 1751, 796/799, 37.015.4, - 796.05, - 37.015.31, 377.1, - 37.015.31, - 159.954.5, 37, 376, 376.3, 376.3, 342.9, 342.92, 342.951, 347, 349.2, 378.378.4, 21474, 69.033.2, 694.142.5, 699.8, 624.074, 65.011.5, 624.042.7, 624.15, 661.170, 621.09(07), 621.09(07), 62-97/-98, 62-52, 52.08, 1418, 574.34, 316.3, 616.314.17-008.1, 576.8.097.3, 811.57, 159.9, 433, 301, 37, 616.053.9:618.2, 004.021, 7.067, 9.930,

(<http://elibrary.ru/>)

455-11/2017 14

2017 .

MODERN RESEARCHES

5 (9) / 2018

Scientific and Practical journal
Online edition
Monthly edition

Founder
Limited Liability Company
"Center of Scientific Researches and Consulting"

Chief Editor
(President of the Editorial Board)
Yu.P. Grabozdin, Candidate of Economics

Editorial Board:

Radek Novák, Mgr at Mgr
(Prague, the Czech Republic);

A.V. Azarkhin, Candidate of Economic Sciences
(Samara, Russia);

A.A. Ermoshkin, Candidate of Engineering Sciences
(Samara, Russia);

M.Yu. Ivanov, Dr. of Economics, Associate Professor
(Samara, Russia);

N.V. Mingalev, Candidate of Economic Sciences
(Samara, Russia);

E.V. Fomenko, Candidate of Economic Sciences,
Associate Professor (Samara, Russia);

A.D. Tsoi, Candidate of Engineering Sciences,
Associate Professor (Syzran, Russia);

M.V. Shingareva, Candidate of Pedagogic Sciences,
Associate Professor (Samara, Russia)

Executive Secretary: *R.O. Letfullin*

Modern researches. - 2018. - 5 (9). - 299 .

Full-text access to articles of the journal is available on the journal's website and on the website of the Scientific Electronic Library (<http://elibrary.ru/>) under contract No. 455-11 / 2017 of November 14, 2017.

СОДЕРЖАНИЕ

ЭКОНОМИЧЕСКИЕ НАУКИ

<i>АБЫШЕВА К.В., ПАЛЬЦЕВ А.С.</i>	18
<i>АКСИНЬИНА Д.А.</i>	22
<i>АЛЕЩЕНКО К.Э.</i>	27
<i>БАНДУРА Д.И., ЖИДИК К.С., РЫБАЛЬЧЕНКО Н.Л.</i>	33
<i>БАЧУРИНА А.В.</i>	37
<i>БОНДАРЬ А.В., САРКИСЯН И.В., РЫБАЛЬЧЕНКО Н.Л.</i>	42
<i>БУРТОВАЯ М.В., ГЛУЩЕНКО А.В.</i>	44
<i>ГОВОРОВА Т.С.</i>	47
<i>ГОРДЫМОВА К.И.</i>	52
<i>ГОЦКО Т.Г., ЖИХАР В.А., РЫБАЛЬЧЕНКО Н.Л.</i>	56
<i>ГОЦКО Т.Г., ЖИХАР В.А., ГРОМОВА И.В.</i>	59
<i>ЕРБОЛ ЛЕЙЛА, ТИЛЕК ЛЕЙЛА</i>	62
<i>ЖИХАР В.А., САПЕГА А.О., СОЛОВЕЙ Е.В.</i>	64
<i>ИЕВЛЕВА Н.В., ТУМАШИК И.В., ГЕТМАНОВА М.В.</i>	67
<i>ИМОМОВ Р.</i>	71

КОВАЛЕНКО П.А. 74
КУДЕЛКО А.Ю., СЕДЕЛЬНИКОВА А.Н. 77
ЛАТЫПОВА Э.Х. 80
ЛАТЫПОВА Э.Х. 83
ЛАТЫПОВА Э.Х. 85
МАЙБОРОДА Р.С. 87
МАХСУТАЛИЕВ А., МИРЗАКАРИМОВ М., СОЛИЕВА Н. 92
МЕЛЬНИКОВА С.А. 95
МИРОНОВ С.А. 98
ПЕРЕПЕЧКО О.В. 101
РУБЦОВА Ю.А. 106
САПЕГА А.О., КОЗИЧ Э.В. 109
САПЕГА А.О., КОЗИЧ Э.В. 112
СИДОР А.В., ОСИЙЧУК О.В., ТОЛКАЧ А.Г. 115
СУТЯГИНА И.С. 117
СЫРУГИНА Т.С. 121
ФАТКУЛЛИНА Э.И. 125
ШМАТКОВ Р.Н., ЧАМЯН К.Р., СУДАРУШКИН И.П. 128

ПЕДАГОГИЧЕСКИЕ НАУКИ

БЕКМАМБЕТОВА С.С., ЧОМАЕВА М.З.	131
БЕКМАМБЕТОВА С.С., ЧОМАЕВА М.З.	133
БЕКМАМБЕТОВА С.С., ЧОМАЕВА М.З.	136
БЕКМАМБЕТОВА С.С., ЧОМАЕВА М.З.	139
БЕМБЕТОВА Б.С.	142
БУРАЕВА И.М.	144
ДЫНДА Л.Н.	147
ЖАББОРОВА С.Т.	151
КУДАШОВА Е.С.	154
ЛИДЖИЕВА О.А.	157
ЛУЧКОВСКАЯ Е.А.	160
МАРГАЕВА Э.В.	163
МОСКВИНА Е.А.	166
ОЧИРОВА И.А.	168
ТЮРБЕЕВА Д.С., ШАЛЬБЕКОВА А.А.	170
ЧИРЯЕВА Б.М.	172

ЧОМАЕВА М.З., БЕКМАМБЕТОВА С.С.	
.....	174
ЧОМАЕВА М.З., БЕКМАМБЕТОВА С.С.	
(3)	176
ЧОМАЕВА М.З., БЕКМАМБЕТОВА С.С.	
3	178
KUSAINOVA B.M., SEIFULLINA B.S.	
Problems of the competence of teaching polylingual.....	180

ЮРИДИЧЕСКИЕ НАУКИ

АЛЛАГУЖИН И.К.	
.....	182
АЛМАКАЕВ Д.Н., В.А. КРИВОЗУБОВ	
.....	185
ДЕНЕКИЕВ М.Р.	
.....	188
МАХМУДОВА З.Г.	
.....	191
САРКИСЯН И.В., ЖИХАР В.А., ДЗИК И.Р.	
.....	194
ФРОЛОВ И.Ю.	
.....	196

ТЕХНИЧЕСКИЕ НАУКИ

БАБИН М.В.	
-208	199
ВИНТЕР А.В., КУШАРИНА В.К., ШАРШУН С.С.	
.....	202
ВИНТЕР А.В., КУШАРИНА В.К., ШАРШУН С.С.	
.....	204
ВИНТЕР А.В., КУШАРИНА В.К., ШАРШУН С.С.	
" "	206

Содержание

<i>ВИНТЕР А.В., КУШАРИНА В.К., ШАРШУН С.С.</i>	208
<i>ВИНТЕР А.В., КУШАРИНА В.К., ШАРШУН С.С.</i>	210
<i>ВИНТЕР А.В., КУШАРИНА В.К., ШАРШУН С.С.</i>	212
<i>ВИНТЕР А.В., КУШАРИНА В.К., ШАРШУН С.С.</i>	214
<i>ВИНТЕР А.В., КУШАРИНА В.К., ШАРШУН С.С.</i>	216
<i>КРЕЙМЕР А.В., ИВАНОВ П.С.</i>	218
<i>НАЗАРОВ О., ХАСАНОВ Г., ХУРБОЕВ М.</i>	223
<i>НАЗАРОВ О., ХАСАНОВ Г., ХУРБОЕВ М.</i>	227
<i>НЕЧАЕВ Д.А.</i>	232
<i>ТИМОШЕНКО М.Д., КРЕЙМЕР А.В., ЕЛИСЕЕВА А.В., ИЛЬИНЫХ Д.О., РОВКИН А.М.</i>	234
<i>ШКИРЬЯТОВ Р.С., КИРИЛЬЧИК Л.Ф.</i>	242
<i>SOSNOVSKAYA M. Yu.</i> Development IT-infrastructure events identification system based on system log parsing and analysis	245

АРХИТЕКТУРА

<i>ЧЕРВОТЕНКО А.А.</i>	248
------------------------	-----

БИОЛОГИЧЕСКИЕ НАУКИ

<i>ИЗЕНЕВА С.В.</i> <i>Paramecium Caudatum</i>	251
---	-----

СОЦИОЛОГИЧЕСКИЕ НАУКИ

ИВАНОВ П.С., КРЕЙМЕР А.В.

..... 254

МЕДИЦИНСКИЕ НАУКИ

АБАСНИЯ С.Р.

- 259

БЕКМАМБЕТОВА С.С., ЧОМАЕВА М.З.

..... 262

САДУЛЛАЕВ О.К., КАРИМОВ Р.О.

..... 265

ЮСУПОВА З.К., СОБИРОВ Э.Ж.

..... 269

ФИЛОЛОГИЧЕСКИЕ НАУКИ

СЕДОВА П.В.

..... 273

ФИЛОСОФСКИЕ НАУКИ

**КРЕЙМЕР А.В., МУРИН П.В., ИВАНОВ П.С.,
ИГИСЕНОВ Б.К., ТИМОШЕНКО М.Д.**

..... 276

ИНФОРМАЦИОННЫЕ ТЕХНОЛОГИИ

ДОЛГУШИНА Е.Б.

..... 280

ИСТОРИЧЕСКИЕ НАУКИ

ТУРСУНОВ Б.

..... 282

ШУКБАРОВ Д.Т.

..... 286

ПСИХОЛОГИЧЕСКИЕ НАУКИ

КУЛМУРЗИНА Г.К., ЯКОВЛЕВА О.В.

" "..... 291

УРМАН А.В.

" - "..... 294

IMOMOV R.	
Improvement of audit in conditions of modernization of agriculture	71
KOVALENKO P.A.	
Fuzzy sets as an instrument for assessing the efficiency of investment projects.....	74
KUDELKO A.YU., SEDELNIKOVA A.N.	
Bankruptcy of enterprises in the Republic of Belarus	77
LATYPOVA E.H.	
Credits: essence, functions, principles.....	80
LATYPOVA E.H.	
Features of labour market	83
LATYPOVA E.H.	
Theoretical bases of unemployment.....	85
MAIBORODA R.S.	
Preconditions of formation of system of controlling in the enterprise	87
MAHSUTALIYEV A., MIRZAKARIMOV M., SOLIEVA N.	
Peculiarities of innovative potential in the conditions of modernization of the national economy.....	92
MELNIKOVA	

FATKULLINA E.I.

Managerial analysis of the efficiency of use of material resources 125

SHMATKOV R.N., CHAMYAN K.R., SUDARUSHKIN I.P.

Action of the law of demand in modern economic conditions 128

PEDAGOGICAL SCIENCES

BEKMAMBETOVA S.S., CHOMAEVA M.Z.

The relationship of fine motor skills and speech of children with ONR 131

BEKMAMBETOVA S.S., CHOMAEVA M.Z.

Inclusive culture in modern society..... 133

BEKMAMBETOVA S.S., CHOMAEVA M.Z.

Peculiarities of time perception in children of preschool age with mental retardation..... 136

BEKMAMBETOVA S.S., CHOMAEVA M.Z.

The development of coherent speech in preschool children with hearing impairment..... 139

BEMBETOVA B.S.

Influence of the family on the formation of the personality of the child..... 142

BURAEV I.M.

Features of development of attention of younger schoolchildren..... 144

DYNDA L.N.

The role of logical thinking in forming algebraic representations of young schoolchildren..... 147

JABBOROVA S.T.

The importance of education and education in history the Middle Asia..... 151

KUDASHOVA E.S.

Comparative characteristics of crossfit and circular training system..... 154

LIDZHIEVA O.A.

Identification of interrelation of conformism of teenagers and the status in educational group 157

LUCHKOVSKAYA E.A.

Strike as a means of physical education 160

MARGAEVA E.V.

Communication in Pedagogics..... 163

MOSKVINA E.A.

Use of the electronic educational environment of the YSPU for the study of disciplines by students of the profile direction "safety of vital activity - physical culture" 166

Contents

TECHNICAL SCIENCES

BABIN M.V. Amkodor-208 hydrostatic transmission upgrade	199
VINTER A.V., KUSHARINA V.K., SHARSHUN S.S. Prefabricated buildings for the arctic regions	202
VINTER A.V., KUSHARINA V.K., SHARSHUN S.S. Effect of wood moisture on the work of nailing compounds.....	204
VINTER A.V., KUSHARINA V.K., SHARSHUN S.S. Introduction of "green" technologies during reconstruction and restoration.....	206
VINTER A.V., KUSHARINA V.K., SHARSHUN S.S. Investigation of stress-strain state lens-block-truss.....	208
VINTER A.V., KUSHARINA V.K., SHARSHUN S.S. Mechanization of processes in construction	210
VINTER A.V., KUSHARINA V.K., SHARSHUN S.S. Applications of green building technologies	212
VINTER A.V., KUSHARINA V.K., SHARSHUN S.S. Adjustment of stress-strain state by the method of draft of supports.....	214
VINTER A.V., KUSHARINA V.K., SHARSHUN S.S. Accounting for the joint work of building and soil structures	216
KREYMER A.V., IVANOV P.S. Physical methods of obtaining nanopowers.....	218
NAZAROV O., KHASANOV G., KHURBOEV M. Modern technology of mechanical treatment, metalworking machines - high performance of perfection	223
NAZAROV O., KHASANOV G., KHURBOEV M. Technological characteristics of electroerozional processing of materials	227
NECHAEV D.A. Main directions of improvement of the environmental management system at the objects and enterprises of the oil and gas complex	232
TYMOSHENKO M.D., KREYMER A.V., ELISEEVA A.V., ILYINIKH D.O., ROVKIN A.M. Improving the performance of machine tools with numerical control.....	234
SHKIRYATOV R.S., KIRILCHIK L.F. The possibilities of using laser scanning in geodesy.....	242
SOSNOVSKAYA M. Yu. Development it-infrastructure events identification system based on system log parsing and analysis	245

ARCHITECTURE

CHERVOTENKO A.A. The problems of modern civil construction in the Russia	248
--	-----

BIOLOGICAL SCIENCES

IZENEVA S.V.

Investigation of oil pollution impacts for freshwater infusions *Paramecium Caudatum*..... 251

SOCIOLOGICAL SCIENCES

IVANOV P.S., KREYMER A.V.

Modern Russian society and the challenges of globalization: the political, legal and social aspects 254

MEDICAL SCIENCES

ABASNIYA S.R.

The identification of connection of parodontitis and diseases of vascular system 259

BEKMAMBETOVA S.S., CHOMAEVA M.Z.

Cochlear implantation in the rehabilitation of persons with hearing impairment..... 262

SADULLAYEV O.K., KARIMOV R.O.

Analysis of achievements and problems of vaccination..... 265

YUSUPOVA Z.K., SOBIROV E.ZH.

Peculiarities of clinical manifestations of gynecological diseases in elderly and senior age with accompanying diseases 269

PHILOLOGICAL SCIENCES

SEDOVA P.V.

Comparison of the expression of hardness and softness of consonants in Russian and Malayalam 273

PHILOSOPHICAL SCIENCES

KREYMER A.V., MURIN P.V., IVANOV P.S.,

IGISENOV B.K., TIMOSHENKO M.D.

Historical trends in the relationship of art and religion 276

INFORMATION TECHNOLOGY

DOLGUSHINA E.B.

Semantic refinement of the decision tree..... 280

HISTORICAL SCIENCES

TURSUNOV B.

From history and experience in student training in Andizhan state pedagogical institute
of languages in Republic of Uzbekistan 282

SHUKBAROV D.T.

Falsification of the historical events of the great patriotic war in textbooks
of Ukraine's history. Legal aspects of falsification 286

PSYCHOLOGICAL SCIENCES

KULMURZINA G.K., IAKOVLEVA O.V.

"Family conflicts and methods of their correction" 291

URMAN A.V.

"Psychological content of child-parent relations in families with children with disabilities" 294

© . . . , 2018
студент

© . . . , 2018
студент

Научный руководитель

. . .
к.э.н., доцент

Кузбасский государственный
технический университет имени Т.Ф. Горбачева
г. Кемерово, Россия

2

Ключевые слова:

2

Ключевые слова:

" ()"

()

300 000 ()

() [9].

3

() [9].

?

[2; 3].

2-

5

2.
(90% " " 50%).

3.

[5]:

1.

2.

3.

1. , . . // . - 2016. - 28. []. - : <https://moluch.ru/archive/132/37030/> (: 17.04.2018).
2. , . . // - []. - : <http://finzz.ru/modeli-bankrotstva-zarubezhnyx-predpriyatij-4-mda-modeli.html> (: 15.04.2018).
3. , . . (mda-) // - []. - : <http://finzz.ru/modeli-prognozirovaniya-bankrotstva-rossijskix-predpriyatij-mda-modeli.html> (: 15.04.2018).
4. . . . : []. - : <https://cyberleninka.ru/article/v/bankrotstvo-predpriyatij-prichiny-i-metody-prognozirovaniya> (: 16.04.2018).

			80 %
			50 % - 79 %
			< 50 %
			=1
			0,5-1
			< 0,5
			> 1,5
			1-1,5
			< 1
		/	
			0,5-1
			< 0,5
		>10 %	
		0 - 10 %	
		< 0 %.	
		< 0,25 %	
		0,25-0,5 %	
		>0,5%	

- 10 , - 6 , : - 2 .
 - 30 (10 3), 10 -
 ; 3 - ,
 - 6 (2 3), 2 - -
 ; 3 - -
 .
 :

- - 26 - 30 ;
- - 14 - 25 ;
- - 6 - 13 . [4]

Э
К
О
Н
О
М
И
Ч
Е
С
К
И
Е

Н
А
У
К
И

Таблица 3

	2015 .	2016 .	2017 .
, %	51,50	49,70	18,10
/	2,01	2,20	114,80
	4,10	5,40	1,30
	0,65	0,67	0,68
	0,96	0,97	0,98
	1,83	1,75	1,75
/	1,86	2,18	5,29
, %	110,37	140,28	98,71
, %	1,02	1,07	0,57

" - " 2015-2017 .

(4).

Таблица 4

	2015 .	2016 .	2017 .
, %	6()	10()	10()
/	10()	10()	10()
	10()	10()	10()
	26	30	30
	6()	6()	6()
	6()	6()	6()
	10()	10()	10()
	22	22	22
/	10()	10()	10()
, %	10()	10()	2()
, %	2()	2()	2()
	22	22	14
	70()	74()	66()

2015-2017 .

[1-4].

1) () -
);
2) (.);
3) , -
;
4) ;
5) ;
6) (. , , , -
(. .) -
7) ;
8) (. , , -
) ;
9) , " "). , (. -
, " ") -
, - () -
, () . -
, , -
[2]. , -
, 2005 -
: 22.07.2005 . 116- " -
"; , , -
, . , 116-
1) (2018 . 3% -
13,5%);
2) 5 10 , -
;
3) , ;
4) 2018 14%, 01.01.2018 -
21%.

5) () ;
 6) " " ()
).
 ,
 30 %
 30-35 % [4, . 60].
 - 1 2018 .

Таблица 1

2018

(, 2%)	3%	01.01.2018
(, 18%)	12,5% (13,5%)	01.01.2017 01.01.2020 10
(, 2,2%)	0%	10
(, 1,5%)	0%	5
()	0%	10

2017 29 , : 7 -
 , 5 - , 14 - 3
 10
 ,
 ,
 " " , [5, . 62].
 12.12.2013, . . -
 -
 -
 ()
 31 2015 . 29 2014 . 473-
 " -
 " . - , , -
 , -
 , -
 [6, . 63].
 , - 473-
 " -

18
60 -
1) 0% 5% (0%
5%);
2) ;
3) 7,6% (- 6%, - 1,5%, - 0,1%);
4) - 0 0,8 10
(0 1 10);
5) (-
);
6) ,
7) " " (-
);
8) (.
351.5);
9) , , -
2

Таблица 2

(2%)	0%	5
(18%)	5% 10%	5 5
(2,2%)	0%	10
(1,5%)	0%	10
()	0%	10

0%	10	0%	5	
3%	2018 .			
13,5%	10	5%	5	
		10%	5	
	-	0 - 0,8	10	
		0%		
2,2%),				
(1,5%),	-	0%		
		0%		
(0-18%)		0%		
		0%		
		0%		
	14-21%	7,6%	10	
	-		-	
			-	
	"	;	-	
	"	;	-	
		;	-	
		;	-	
		"	"	

60

(2).

и, следовательно, не имеет смысла. В то же время, если бы мы рассматривали не только текущие, но и будущие периоды, то можно было бы говорить о том, что в долгосрочном периоде экономика будет развиваться в направлении, соответствующем оптимальному уровню. Однако, в данном случае мы рассматриваем только текущий период, поэтому говорить о долгосрочном развитии не имеет смысла.

1.

УДК 336.14

© . . . , 2018
студент

© . . . , 2018
студент

© . . . , 2018
старший преподаватель

Барановичский государственный университет
г. Барановичи, Республика Беларусь

Ключевые слова:

[1, . 168].

3 .

	2014 . .	2014 . %	2015 . .	2015 . %	2016 . .	2016 . %
-	21 928,0	100,00	26 632,10	100,00	28 526,30	100,00
	3 209,20	14,63	3 700,90	13,89	3 937,90	13,81
	2 165,90	9,88	2 385,00	8,95	2 566,30	9,00
	961,80	4,39	1 233,60	4,63	1 592,30	5,58

	2014 .	2014 . %	2015 .	2015 . %	2016 .	2016 . %
	1 510,80	7,15	1 665,10	6,65	1 730,40	6,33
	3 724,40	17,64	4 140,20	16,54	4 518,10	16,54
	93,00	0,44	87,90	0,35	86,00	0,31
	2 918,60	13,83	2 570,00	10,26	2 328,70	8,52
	3 152,80	14,93	3 745,30	14,96	4 224,70	15,46
	1005,7	4,76	925,9	3,70	1 041,00	3,81
	3 882,80	18,39	4 304,50	17,19	4 696,70	17,19
	1 736,70	8,22	2 211,60	8,83	2 440,40	8,93

Примечание - : [3]

2016 28 526,3 .
7,1 % (0,7%).
2016 (83,6 %) 2016
23 852,3 . . 2015 -
7,1 % (-
0,7 %). 2016 4 405,1 . . ,
2015 , 3,6 % (-
- 3,9 %). 2016
268,9 . . 2015 2,6
(- 241,2%). -
2016 91,0 % :
(34,5%), (16,5 %), -
(14,4 %), (9,7 %), (9,2 %), -
(6,7 %). 2016 :
8 235 . . (2015 13,3 %
5,1 %); 3 937,9
(6,4 %
1,3 %); 4 -
3 431,8 . . (12,4 % , 18,8 % -
, 1,2 %); 2 185,6 . . (-
12,4 %
4,3 % -); 1 592,5 . . (-
29,1 % , 19,8 % -).
57,7 %
42,3 % - [3].
2016
27 322,0 . . (9,1 % 2015 , 1,2% -

).		2016	0,2%
	2015	29,0%	.	
2016	6 901,3	25,3%		-

ANALYSIS OF REVENUES AND EXPENDITURES TO CONSOLIDATED BUDGET OF THE REPUBLIC OF BELARUS

The work is devoted to the statistical analysis of revenues and expenditures of the consolidated budget of the Republic of Belarus

Keywords: economic research, analysis.

Received for edition on 25.05.2018

Recommended for publication on 28.05.2018

УДК 336.12

© . . . , 2018

студент

ФГБОУ ВО "Российская Академия Народного Хозяйства
и Государственной Службы при Президенте Российской Федерации

Сибирский институт управления - филиал РАНХиГС"

г. Новосибирск, Россия

Ключевые слова:

() -

[1].

[3]

()

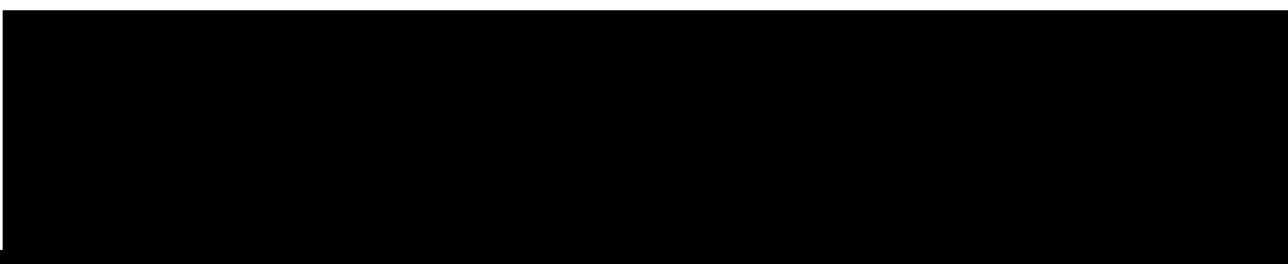

... [3]:

- 1) ...
- 2) ...
- 3) ...

Таблица 1

[1]

[4]

[2]

Таблица 2

	$= -$	1
	$= \text{---}$	0,15
	$= \text{---}$	0,1
	$= \text{---}$	0,15
	$= \frac{(4)}{(\quad)}$	0,25
	$(4) - \quad 4$ $(\quad) -$	
	$= \text{---} + \text{---}$	1
	$= \text{---}$	0,95

- 1.
- 2.
- 3.
- 4.
- 5.
- 6.
- 7.

© . . . , 2018
студент

© . . . , 2018
студент

© . . . , 2018
старший преподаватель

Барановичский государственный университет
г. Барановичи, Республика Беларусь

Ключевые слова:

" "

[1].

[2].

Youtube-

(vkontante.ru, Instagram.com, telegram.org).

().

[1].

© . . . , 2018

магистр 2 года обучения

© . . . , 2018

доктор экономических наук,

заведующий кафедрой бухгалтерского учета

и экономической безопасности

Волгоградский государственный университет

г. Волгоград, Россия

Ключевые слова:

40000 100000 . . .
257 " 256 " " , 01.01.16
100 [1]. 100 . . .
3 1 . 254 " "
[2]. 100000 ,
- 40000 . 1 2016 ,
40 100 . . .
40 . 100 . . .
" " [3]. .25

**RECOGNITION OF FIXED ASSETS AS OBJECTS REGISTERED
WITH THE TAX AND ACCOUNTING**

In the article the problem of discrepancy indicated by the tax and accounting within the cost

УДК 338

© . . . , 2018
магистрант
ФГБОУ ОГУ
г. Оренбург, Россия

Э
К
О
Н
О
М
И
Ч
Е
С
К
И
Е

Н
А
У
К
И

Ключевые слова:

В настоящее время в России наблюдается тенденция к снижению уровня жизни населения, что связано с рядом факторов, в том числе с экономическим кризисом, который начался в 2008 году. В результате этого произошло сокращение объемов производства, снижение заработной платы, рост безработицы и инфляции. Все это привело к снижению уровня жизни населения, что негативно сказывается на развитии страны в целом.

Важным фактором, влияющим на уровень жизни населения, является уровень образования. В последние годы наблюдается тенденция к снижению уровня образования населения, что связано с сокращением финансирования образования и снижением качества преподавания. Это приводит к тому, что выпускники вузов не обладают необходимыми знаниями и навыками, которые требуются на рынке труда.

В результате этого наблюдается снижение уровня жизни населения, что негативно сказывается на развитии страны в целом. Поэтому необходимо принимать меры по улучшению уровня жизни населения, в том числе по повышению уровня образования и снижению уровня безработицы.

[2].

[5].

1

[1].

1. . . . / . . . , . . . // . . . - 2016. - 2. - . 22-29.
2. . . . : . . . , 2014. 330 .
3. . . . // . . . - 2015. - 1. - . 41-53.
4. . . . // . . . : . . . - 2014. - 38 (389). - . 12-21.
5. . . . // . . . - 2017. - 13. - . 641-645.

*Статья поступила в редакцию 26.05.2018 г.
Статья рекомендована к публикации 28.05.2018 г.*

© T.S. Govorova, 2018

ESTIMATION OF ADAPTABLE OPPORTUNITIES OF THE ENTERPRISES OF MACHINE-TOOL INDUSTRY

In this article, the factors that affect the activities of machine tool enterprises are noted. The estimation of the adaptive capacity of the industry based on the method of five competitive forces of Porter.

Keywords: external environment of the enterprise, adaptation.

*Received for edition on 26.05.2018
Recommended for publication on 28.05.2018*

© . . . , 2018

студент 1 курса магистратуры
"Оренбургский государственный университет",
г. Оренбург, Россия

Ключевые слова:

[2].

- ; О

- Е Д , ,

О

Э
К
О
Н
О
М
И
Ч
Е
С
К
И
Е

Н
А
У
К
И

4. / . . . : , , , . . . // - , 2017. - 4-1(37). - . 45-48.

*Статья поступила в редакцию 01.05.2018 г.
Статья рекомендована к публикации 04.05.2018 г.*

© K.I. Gordymova, 2018

METHODICAL ASPECTS OF ANALYSIS OF MOTIVATION OF THE PERSONNEL

In this article the analysis of motivation of labor of the personnel of an industrial enterprise is considered.

Keywords: labor motivation, motivation analysis, enterprise personnel, labor productivity, industrial enterprise.

*Received for edition on 01.05.2018
Recommended for publication on 04.05.2018*

© . . . , 2018
студент

© . . . , 2018
студент

© . . . , 2018
старший преподаватель

Барановичский государственный университет
г. Барановичи, Республика Беларусь

Ключевые слова:

[1, . 97].

[3, . 123]:

1.

2.

METHODS OF STATISTICAL MEASUREMENTS IN THE ANALYSIS OF MARKETING RESEARCH DATA

The work is devoted to statistical methods, which are used in the analysis of collected information in the process of marketing research. A brief description of each of them is also presented.

Keywords: market researches, statistical methods, analysis.

Received for edition on 24.05.2018

УДК 339.13

© . . . , 2018
студент

© . . . , 2018
студент

© . . . , 2018
старший преподаватель

Барановичский государственный университет
г. Барановичи, Республика Беларусь

Ключевые слова:

1.

2.

3.

4.

© , 2018
студент

© , 2018
студент

Научный руководитель

магистр педагогических наук, преподаватель
КарГУ имени Е.А.Букетова
г. Караганда, Казахстан

Ключевые слова:

© . . . , 2018
студент

© . . . , 2018
студент

© . . . , 2018

ст. преподаватель секции физико-математических дисциплин и информатики
Барановичский государственный университет
г. Барановичи, Беларусь

Ключевые слова:



Рис. 1.



Рис. 2.

91. (51%)
\$25-100.
: 2017 28% (40%), 2016
20% (38,6%), 2015 (36,6%)
[1].

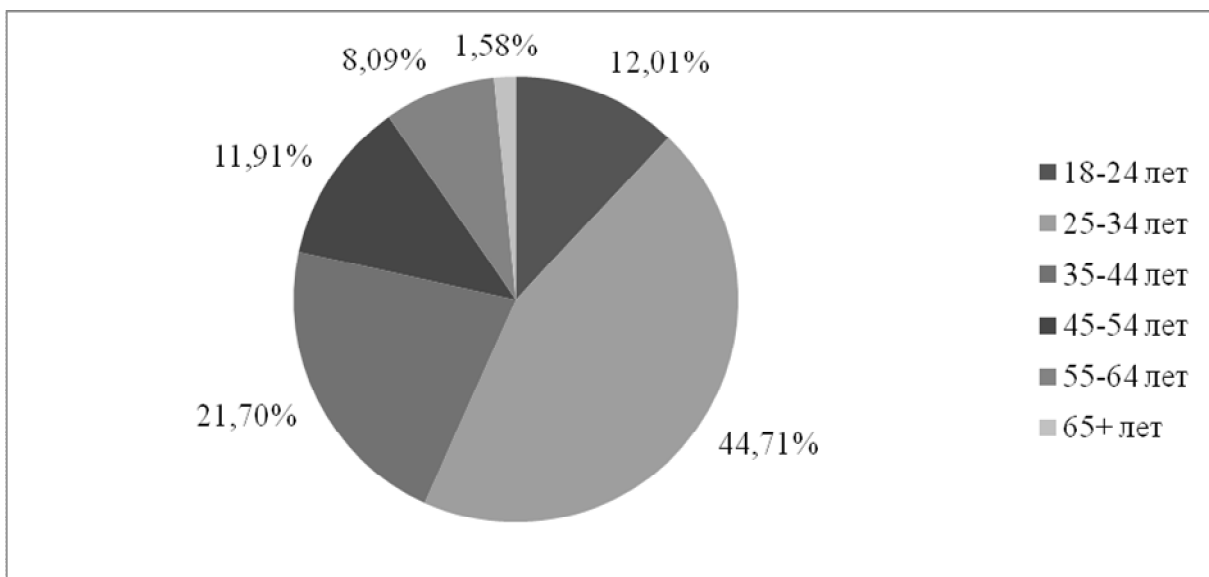
3

[3, . 41].

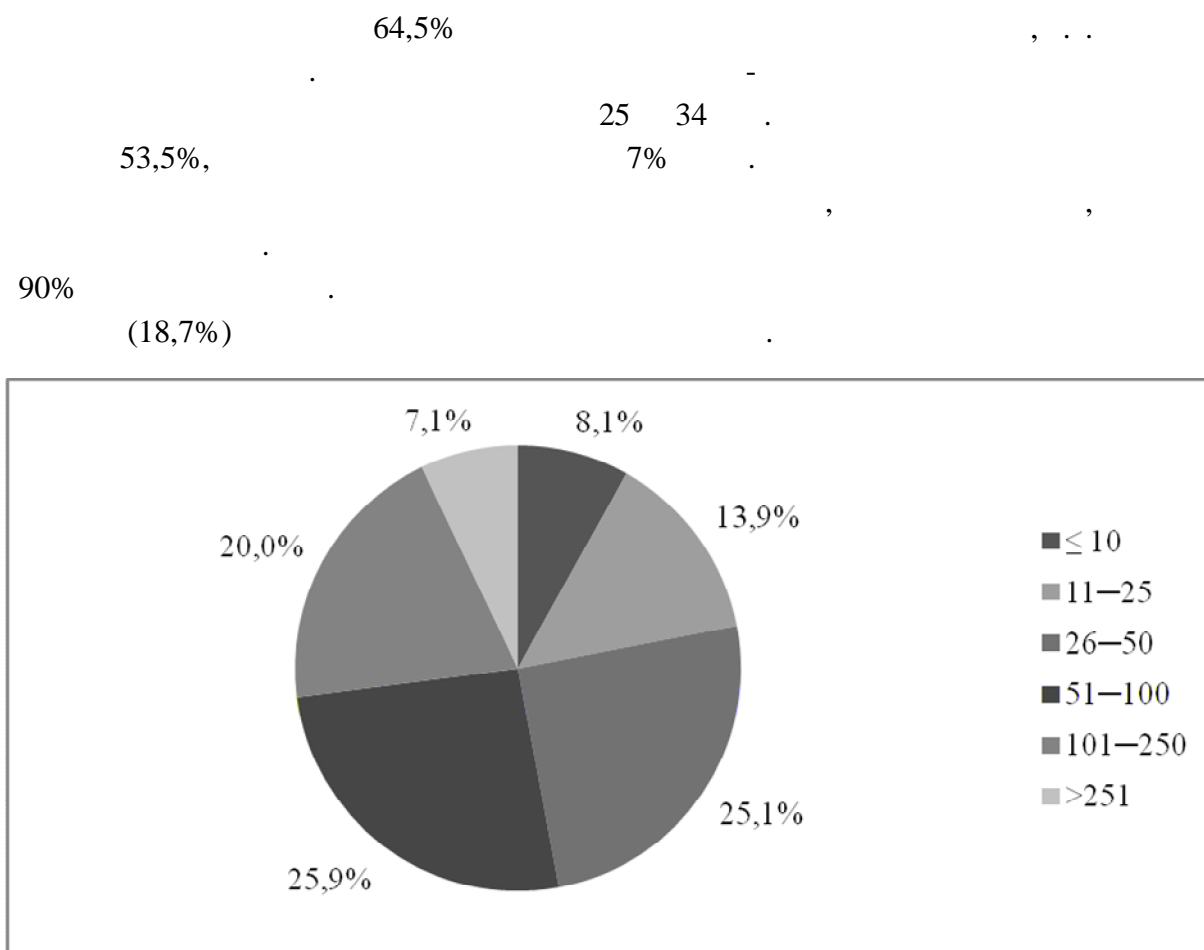
1. 2016-
2020 : , 12 . 2015 ., 14 //
: 3000 [] / " "
. . . . , 2018

В.А. Жихар, А.О. Сапега, Е.В. Соловей

© Н.В. Иевлева, И.В. Тумашик, М.В. Гетманова, 2018

к э н доцент студент

Волжский политехнический институт

филиал ФГБОУ ВО Волгоградский государственный

технический университет

г Волжский Россия

РОЛЬ АНАЛИЗА ПРИ ОЦЕНКЕ ФИНАНСОВОГО СОСТОЯНИЯ ПРЕДПРИЯТИЯ

В настоящей статье рассматривается роль и значение финансового анализа при оценке финансового состояния предприятия. Подробно описываются подходы к финансовому анализу в разрезе различных авторов.

: финансовое состояние предприятия финансовый анализ субъекты и объекты финансового анализа внешние и внутренние пользователи финансового анализа

Анализ финансового состояния является фундаментом для принятия управленческих решений и основой планирования, так как представляет собой процесс исследования и оценки положения дел на предприятии, позволяет своевременно выявить проблемы и устранить причины их появления. Являясь своеобразной характеристикой качества деятельности предприятия, он представляет интерес не только для руководства, но и для внешних пользователей. Такие субъекты рыночных отношений, как поставщики, потребители, инвесторы, банки в рамках преследуемых ими целей и интересов должны быть уверены в надежности своих контрагентов.

Анализ финансового состояния позволяет получить необходимую информацию и оценить перспективы сотрудничества с данным предприятием.

Актуальность исследования обусловлена рядом обстоятельств. Во-первых, анализ финансового состояния компании является крайне важной и актуальной проблемой как для каждого малого предприятия, так и для государства в целом. Во-вторых, развитие малого предпринимательства является одним из необходимых условий успешного развития национальной экономики. При этом выживаемость компаний в современных условиях во многом зависит от умения управленческого персонала реально оценивать финансовое состояние. Для этого требуется владение методикой анализа и диагностики деятельности организации, а также наличие соответствующего информационного обеспечения и квалифицированного персонала, способного реализовать данную методику на практике.

В широком смысле финансовый анализ может использоваться как инструмент обоснования краткосрочных и долгосрочных экономических решений, соответствующих инвестиций, средство оценки мастерства и эффективности управления, а также способ прогнозирования будущих результатов компании.

Обзор современных подходов к финансовому анализу показывает, что существует множество вариантов определения этого понятия.

По мнению одного из классиков современной аналитической науки, профессора В. В. Ковалева, существует две интерпретации основных направлений концепций финансового анализа. Первая интерпретация говорит о том, что финансовый анализ включает в себя все

разделы аналитической работы в рамках системы финансового управления связанной с финансовым управлением предприятием в контексте окружающей среды включая рынок капитала Вторая интерпретация как подчеркивает автор выражается в традиционном понимании финансового анализа который представляет собой метод оценки и прогнозирования финансового состояния компании на основе ее финансовой отчетности

Другой российский ученый И Т Балабанов раскрывает концепцию финансового анализа с двух точек зрения Первая точка зрения когда Финансовый анализ представляет собой метод оценки ретроспективного и перспективного финансового состояния хозяйствующего субъекта на основе изучения зависимости и динамики показателей финансовой информации Вторая представляет собой глубокое научно обоснованное исследование финансовых отношений и движения финансовых ресурсов в экономическом процессе Интерпретации данных определений по сути близки друг к другу

По данным Л Т Гиляровской финансовый анализ это система методов исследования хозяйственных процессов о финансовом положении предприятия и финансовых результатах его деятельности складывающейся под воздействием объективных и субъективных факторов по данным бухгалтерской отчетности и некоторых других сведений

Главная задача как внешнего так и внутреннего финансового анализа обеспечить денежные потоки для продаж с целью эффективной организации производства удовлетворения потребностей работников предприятия и его владельцев расширение и техническое перевооружение производства укрепление его конкурентных возможностей на рынке и т д

Углубленный анализ дает возможность более тщательно изучить все стороны финансового состояния компании выявить важнейшие факторы влияющие на ситуацию и предсказать ее в ближайшем будущем

Анализ финансовой отчетности это процесс организованный для изучения данных о финансовом состоянии и результатах деятельности компании для оценки перспектив ее развития

Основной целью анализа финансовой отчетности является снижение неизбежной неопределенности связанной с принятием экономических решений ориентированных на будущее

Анализ финансовой отчетности на предприятиях дает право на оценку

Имущественного положения предприятия

Бизнес риск обязательства перед третьими лицами

Достаточность капитала для текущей деятельности и долгосрочных инвестиций

Необходимость дополнительных источников финансирования

Возможность увеличения капитала

Обоснованность заимствований

Целесообразность политики распределения и использования прибыли

Рациональность инвестиционного выбора и др

Анализ финансовой отчетности является важным элементом финансового менеджмента и аудита Практически все пользователи финансовых отчетов компании применяют методы финансового анализа для принятия решений

Основной целью использования методов и приемов финансово экономического анализа является получение достоверной расширенной информации о финансовом состоянии предприятия об эффективности использования финансовых ресурсов предприятия о наличии слабых и сильных сторон в работе предприятия

В период проведения анализа приоритетными являются причины которые влекут за собой изменения в финансовом состоянии предприятия и возникает необходимость поиска решений способствующих улучшению этого состояния При этом не столь важно с помощью какого метода был получен положительный результат Главное заключается в эффективности с

Результаты анализа по финансовому состоянию предприятия адресованы различным пользователям отчетности

Все субъекты финансового анализа используют его методы для принятия решений по оптимизации своих интересов

Руководство предприятия которое является внутренним пользователем использует полученные результаты по финансовому анализу для того чтобы оценить деятельность организации в прошлом и разработать решения по улучшению финансовой политики предприятия в дальнейшем

Внешним пользователям к которым относятся партнеры инвесторы а также кредиторы нужны результаты анализа для того чтобы принять решения по приобретению инвестированию заключению длительных контрактов или расторжению сотрудничества с

Далеко не все российские предприятия применяют анализ финансового состояния на регулярной основе в качестве инструмента управления Подобная практика чаще всего характерна для крупных предприятий где развито финансовое планирование используется система бюджетирования На малых и средних предприятиях анализ как правило имеет ориентированный характер и нацелен на решение какой либо конкретной задачи Так как анализ проводится нерегулярно в таких компаниях зачастую возникает проблема связанная с нехваткой квалифицированных кадров способных провести аналитическое исследование поэтому обычно приглашаются сторонние аналитики В целом можно говорить о недостаточной развитости направления анализа финансового состояния в России Отсутствие системности при проведении анализа необходимой квалификации персонала а также полноты информации и непрерывности наблюдений по большей части не позволяет отслеживать отклонения и предупреждать вероятность возникновения неблагоприятных для предприятия ситуаций

Таким образом можно сделать вывод о том что финансовый анализ дает возможность оценивать пользователям отчетности с целью принятия дальнейших управленческих решений эффективность собственники инвестиционную привлекательность инвесторы состояние производственных и финансовых ресурсов лидеры компании

Список литературы

- Ковалев В В Финансовый анализ В В Ковалев М Финансы и статистика
Савицкая Г В Анализ хозяйственной деятельности Текст Учеб пособие е изд М
ИНФРА М с
Ивасюк Р Я Развитие информационно методического обеспечения анализа финансового состояния субъектов малого предпринимательства С
Балабанов И Т Финансовый анализ и планирование хозяйствующего субъекта И Т Балабанов е изд доп М Финансы и статистика
Гиляровская Л Т Экономический анализ учебник для вузов Л Т Гиляровская и др
Электрон текстовые данные М ЮНИТИ ДАНА

26.05.2018 .

28.05.2018 .

**THE ROLE OF ANALYSIS AT ASSESSMENT FINANCIAL CONDITION
OF THE ENTERPRISE**

Keywords:

Received for edition on 26.05.2018

Recommended for publication on 28.05.2018

СОВЕРШЕНСТВОВАНИЕ АУДИТА В УСЛОВИЯХ МОДЕРНИЗАЦИИ СЕЛЬСКОГО ХОЗЯЙСТВА

В данной научной статье отражены экономические взгляды по совершенствованию аудита в условиях модернизации сельского хозяйства а также были рассмотрены вопросы о повышении роли аудита в аграрной сфере страны

: бухгалтерский учет модернизация фермер учет отчет аудитор риск экспорт менеджмент сельского хозяйств оценка экономика

При демократизации страны и модернизации экономике создание новых форм предпринимательской деятельности в сельском хозяйстве возникает потребность в аудите. Не обходимость в услугах аудиторов обусловлена различными обстоятельствами. Руководители и специалисты сельскохозяйственных предприятий и особенно фермерских хозяйств не имеют достаточных знаний в области учета поэтому иногда приглашают аудиторов для ведения учета составления финансовой и налоговой отчетности с учетом перехода к рыночным отношениям. Для эффективного развития фермерского хозяйства аудит должен быть внутренним и внешним. Функции внутренних аудиторов включает в себя задачи контрольного характера задачи экономической диагностики выработку финансовой политики маркетинговые исследования управленческое консультирование оптимизацию расчетов при строгом соблюдении налоговых и других финансовых обязательств обеспечение руководства организаций точной и достоверной информацией для принятия решений контроль за сохранностью активов соблюдением учетной политики выполнение конкретных заданий.

В отличие от внутреннего аудита целью внешнего аудита бухгалтерской отчетности является объективная оценка достоверности полноты и точности отражения в отчетности активов обязательств финансовых результатов деятельности за определенный период проверка соответствия принятой учетной политики действующему законодательству и нормативным актам. Основные принципы и техника аудита должны быть едиными для сельскохозяйственных предприятий а методологические аспекты должны строиться с учетом особенностей национальной системы учета которая разработана с учетом особенностей экономики нашей страны. В этой связи представляется необходимой разработкой методологии аудита для фермерских хозяйств с учетом особенностей учета их в обеспечении социальной защиты населения сельской местности.

Основной целью аудита по экспорту товаров работ услуг является проверка эффективности внутреннего контроля за движением экспортных товаров сохранности товарно-материальных ценностей отправленных в порядке экспортных поставок уровня и оправданности накладных расходов по экспорту товаров в суммах и в иностранной валюте соблюдения

правил ведения бухгалтерского учета предусмотренных Положением об учете и отчетности реальности исчисленного финансового результата от экспорта товаров работ услуг

Проверяя наличие и правильность оформления контрактов аудитор должен обратить внимание на то производит ли сельскохозяйственное предприятия страхование рисков Изучение сущности валютных рисков позволяет сделать вывод о том что практически для экспортера фермера более выгодны форвардные операции так как он зная примерный график поступления платежей по контракту заключает со своим банком соглашение о переуступке ему будущих поступлений в валюте по заранее определенному курсу На финансовый результат экспортных операций оказывает влияние накладные расходы по экспорту В этой связи аудитор осуществляя проверку экспортных операций обязан проанализировать целесообразность и законность этих расходов Изучение и проверка содержания накладных расходов начинать следует со сравнительного анализа в ходе которого определяются абсолютные и относительные изменения каждой статьи накладных расходов в сравнении со сметой проверяемого периода

Одной из задач внутреннего аудита является проникновение в функции

менеджмента организационную деятельность сельскохозяйственного предприятия обеспечение информацией в качестве управленческой деятельности и предложений по ее усовершенствованию Любое предприятие в том числе и фермерское хозяйство желающее увеличить прибыль должно прогнозировать свою деятельность В процессе прогнозирования требуется эффективная обратная связь в частности получения качественных данных о результатах деятельности контроль над состоянием имущества капитала и прибыли Следовательно финансовой деятельностью фермерского хозяйства необходимо управлять Следует составлять планы своей деятельности Однако невозможно принимать какие то решения действовать когда нет средств для финансирования принятых планов Поэтому фермеры обязательно должны подготовить прогноз потока денежных средств чтобы подкрепить свои убеждения о возможности осуществить свои планы чтобы они были реальными жизненными Бухгалтерский учет внешний и внутренний аудит тесно взаимосвязаны и в новых экономических условиях развития фермерского движения их роль возрастает

Бухгалтерский учет более глубоко проникает в функции менеджмента Поэтому от того на каком уровне находится организация бухгалтерского учета и аудита насколько она позволяет обеспечить руководство и специалистов информацией для принятия управленческих решений зависит эффективность хозяйственно финансовой деятельности Чем более действенная система учета и аудита тем выше прибыль фермерского хозяйства выше все показатели эффективности деятельности его

Список литературы

Кондраков Н П Бухгалтерский учет М ИНФРА М

Ковалёв В В Сокиёев В Я Организация бухгалтерского учета на совместных предприятиях М Финансы и статистика

Суй В П Смирнова Л Р Дубровина Т А Аудит общий банковский страховой Учебник Под ред Проф В П Суй 2-е изд М ИНФРА М

26.05.2018 .

28.05.2018 .

IMPROVEMENT OF AUDIT IN CONDITIONS OF MODERNIZATION OF AGRICULTURE

Keywords:

Received for edition on 26.05.2018

Recommended for publication on 28.05.2018

НЕЧЁТКИЕ МНОЖЕСТВА КАК ИНСТРУМЕНТ ОЦЕНКИ ЭФФЕКТИВНОСТИ ИНВЕСТИЦИОННЫХ ПРОЕКТОВ

В данной работе выявлены упущения существующих методов оценки эффективности экономических проектов. На основании этого изучен механизм нечетких множеств, который позволяет оценить проект, учитывая большее количество положительных факторов и рисков.

: нечеткие множества, проект, эффективность инвестиционного проекта

На сегодняшний день разработка и реализация инвестиционных проектов являются ведущими условиями социального и экономического развития. Наиболее важным является изучение инвестиционных стратегий в значимых отраслях региональной экономики. Для предприятий, столкнувшимся с новыми для них условиями конкуренции, вопрос эффективной инвестиционной политики становится решающим.

Эффективность инвестиционного проекта (ИП) — это категория, отражающая соответствие проекта целям и интересам его участников. Осуществление эффективных проектов увеличивает поступающий в распоряжение общества внутренний валовой продукт (ВВП), который затем делится между участвующими в проекте субъектами: фирмами, акционерами и работниками, банками, бюджетами разных уровней и пр. Эффективность проекта в целом оценивается с целью определения потенциальной привлекательности проекта для возможных участников и поисков источников финансирования. Эффективность участия в проекте определяется с целью проверки реализуемости ИП и заинтересованности в нём всех его участников.

Современные методы оценки эффективности инвестиционных проектов вошли в нашу экономику в рамках Методических рекомендаций. В качестве основных показателей, используемых для расчетов эффективности ИП, рекомендуются:

- чистый доход
- чистый дисконтированный доход, чистая текущая стоимость, чистая приведенная стоимость — в зависимости от перевода
- внутренняя норма доходности
- потребность в дополнительном финансировании, другие названия: ПФ, стоимость проекта, капитал риска
- индексы доходности затрат и инвестиций
- срок окупаемости
- группа показателей, характеризующих финансовое состояние предприятия, участника проекта

Наиболее популярными показателями являются:

- чистая приведенная стоимость

- внутренняя норма рентабельности
- индекс прибыльности
- динамический срок окупаемости

Казалось бы что выделенных механизмов вычисления эффективности должно быть достаточно для охвата всей области влияния но к сожалению есть свои нюансы

Современная экономическая ситуация в большинстве развитых стран мира связана с вероятностью экономического кризиса рисками и неопределенностью Данные тенденции несут за собой необходимость в поиске способов увеличения доходности от инвестиций для дальнейшего закрепления за субъектами хозяйственной деятельности достойного места на рынке

Общим недостатком показателей эффективности ИП является требование определенности входных данных которая достигается путем применения средневзвешенных значений входных параметров ИП что может привести к получению значительно смещенных точечных оценок показателей эффективности и риска ИП Именно на данном этапе определение эффективности инвестиций может быть осуществлено при помощи механизма нечетких множеств

При помощи нечетких множеств можно формально определить неточные и многозначные нечеткие высказывания выраженные с помощью нечетких лингвистических переменных таких как низкая умеренная большая очень высокая и т п

Общее определение нечеткого множества можно выразить следующим способом

Пусть E есть множество x его элемент Тогда нечетким подмножеством или просто нечетким множеством A множества E называется множество упорядоченных пар

$$\{(x, \mu_A(x))\} \quad \forall x \in E$$

где μ_A некоторая функция из множества E в так называемое множество принадлежностей

M Функция μ_A называется функцией принадлежности

Далее в качестве множества принадлежностей будем р множество ок

В процессе расчета получается треугольное нечеткое значение показателя $NPV = NPV \quad NPV_{\text{ср}} \quad NPV$. При этом учитывать неопределенность и связанные с ней риски в ставке дисконтирования уже не представляется необходимым так как они полностью отражены в интервалах используемых показателей. Выделенный способ позволяет учитывать в расчетах аспекты не имеющие точной числовой оценки.

В заключении стоит сказать об основных преимуществах использования механизма нечетких множеств и целесообразность его применения на практике.

Используется вся доступная для пользователя информация в результате чего повышается достоверность конечных результатов и следующих за ними решений.

Нечетко интервальный метод позволяет получить ожидаемую эффективность ИП как в виде точечного значения так и в виде множества интервальных значений со своим распределением возможностей характеризующимся функцией принадлежности соответствующего нечеткого числа что позволяет оценить интегральную меру возможности получения отрицательных результатов от ИП т е степень риска ИП.

В ходе метода формируются все возможные сценарии развития ИП а не только верхняя и нижняя границы.

Не требует четкого задания функций так как в основе вычислений лежат интервалы.

Список литературы

Г С Староверова Оценка эффективности инвестиционных проектов

М Г Семененко Т В Лесина Оценка эффективности инвестиционных проектов на основе формализма нечеткой логики

В И Мельников Применение теории нечетких множеств в анализе рисков инвестиционных проектов

Основные понятия и определения теории нечетких множеств

23.05.2018 .

26.05.2018 .

© P.A. Kovalenko, 2018
Research supervisor
M.V. Pyataev

FUZZY SETS AS AN INSTRUMENT FOR ASSESSING THE EFFICIENCY OF INVESTMENT PROJECTS

Keywords:

Received for edition on 23.05.2018
Recommended for publication on 26.05.2018

БАНКРОТСТВО ПРЕДПРИЯТИЙ В РЕСПУБЛИКЕ БЕЛАРУСЬ

В данной статье рассматривается последовательность проведения процедуры банкротства в Республике Беларусь а так же представлен алгоритм нацеленный на финансовое оздоровление организации

: банкротство задолженность кредиторы дефицит финансовое оздоровление организации

Банкротство это отсутствие способности у коммерческой организации выполнить свои обязательства перед кредиторами а так же регулируемая со стороны государства процедура целью которой является освобождение предприятия от долгов которые оно не в состоянии погасить в силу отсутствия необходимых средств

О предстоящем банкротстве свидетельствует ряд характерных признаков К ним относят

- дефицит оборотного капитала
- растущие показатели дебиторской и кредиторской задолженности
- устаревание внедренных технологий
- увеличение доли заемного капитала
- несоответствие реального и прогнозируемого спроса
- обострение конкуренции потеря позиций на рынке
- утрата конкурентоспособности и риск разорения

Задолжать компания может заработную плату своим сотрудникам платежи по кредиту банку и государственному бюджету не выплатив необходимые налоги штрафы пошлины пени или другим кредиторам

В Законодательстве Республики Беларуси сказано что предприятие по решению суда может быть признана банкротом когда она не имеет возможности заплатить долги кредиторам и вернуть им вложенные средства Осуществляют данную процедуру хозяйственные суды для чего назначается управляющий аттестованный Департаментом по санации и банкротству Министерства экономики Республики Беларусь Процедура может быть осуществлена как в добровольном та и в принудительном порядке

Самый надежный способ предполагающий минимальный риск это добровольное банкротство предприятия по инициативе должника В таком случае управляющий назначается из кандидатов предложенных должником

Самый опасный для предприятия способ — это принудительное банкротство. Иницируется оно кредитором — он же подбирает возможных кандидатов на роль управляющего.

Стадии процедуры банкротства в РБ

- Учредитель/владелец принимает решение провести процедуру банкротства
- Назначение ликвидационной комиссии
- О проведении процедуры необходимо уведомить регистрирующие органы
- Комиссия осуществляет действия необходимые для прекращения деятельности фирмы: готовит ликвидационный баланс и анализирует текущее состояние баланса предприятия
- Анализ становится базой для составления и подачи в экономический суд заявления о финансовой несостоятельности фирмы. Учредителю/для УП или Общему собранию учредителей для ООО, ОАО, ЗАО, ОДО дается 5 дней на оповещение об этом работников
- Суд возбуждает дело о признании компании банкротом и назначает управляющего. Согласно белорусскому законодательству подающий заявление должен предложить список из физических лиц — кандидатов
- В отношении должника открывается конкурсное производство, о котором сообщается в СМИ
- У кредиторов есть 30 дней для предъявления своих требований к компании-банкроту
- Если факт банкротства был доказан документами, предоставленными управляющим, где содержатся все необходимые сведения о банкротстве, по истечении указанного срока суд признает субъект хозяйствования банкротом и открывает ликвидационное производство
- Удовлетворение требований кредиторов. При этом порядок погашения задолженности определяется Законом о банкротстве РБ
- Управляющий представляет итоговый отчет о ликвидации юридического лица. На его основании суд выносит постановление о завершении ликвидационного производства
- Субъект хозяйствования исключается из реестра ЕГР и получает соответствующую выписку: все задолженности списываются и считаются погашенными

Чтобы избежать банкротства предприятию необходимо придерживаться алгоритма нацеленного на финансовое оздоровление организации.

Во-первых, необходимо устранить внешние факторы, восстановить платежеспособность, усовершенствовать платежный календарь, перевести низкооборотные активы в высокооборотные, краткосрочные задолженности — в долгосрочные и т.д.

Во-вторых, реализовать локальные мероприятия по улучшению финансового состояния: погашение долгов, минимизация ресурсных затрат и т.д.

После создается стабильная финансовая база, чему способствует реализация долгосрочных методов оздоровления: укрепление позиций в перспективной рыночной нише, смена активов под новую продукцию и т.п. Эффективное управление и своевременное реагирование на негативные изменения поможет не допустить банкротства и продолжить успешное развитие бизнеса.

Список литературы

- Банкротство. Электронный ресурс
Дата доступа
Нормативные правовые акты об экономической несостоятельности (банкротстве). Электронный ресурс
Дата доступа

Банкротство должника Электронный ресурс
Дата доступа

: 25.05.2018 .

: 28.05.2018 .

© A.Yu. Kudelko, A.N. Sedelnikova, 2018

Research supervisor

I.V. Gromova

BANKRUPTCY OF ENTERPRISES IN THE REPUBLIC OF BELARUS

Keywords:

Received for edition on 25.05.2018

Recommended for publication on 28.05.2018

КРЕДИТЫ: СУЩНОСТЬ, ФУНКЦИИ, ПРИНЦИПЫ

В данной статье рассмотрена сущность кредита его функции принципы работы кредитов и оборота капитала в денежной форме

: кредит капитал принципы кредита функции кредита

В рыночной экономике деньги должны находиться в постоянном обороте совершать непрерывное обращение Временно свободные денежные средства должны незамедлительно поступать на рынок ссудных капиталов аккумулировать в кредитно финансовых учреждениях а затем эффективно пускаться в дело размещаться в тех отраслях экономики где есть потребность в дополнительных капиталовложениях

Капитал в денежной форме предоставляемый в ссуду его собственниками на условиях возвратности за плату в виде процента называется ссудным капиталом Движение этого капитала называется кредитом

В рыночной экономике широко используются кредитные отношения по этому знание теоретических основ кредита является необходимым условием для рационального использования ссуд в качестве инструмента позволяющего обеспечить удовлетворение потребностей в финансовых ресурсах с целью получения дохода

Кредит происходит от латинского *credere* - верить, доверять. В широком смысле слова и с юридической и с экономической точки зрения кредит это сделка договор между юридическими или физическими лицами о займе или ссуде Один из партнеров ссудодатель кредитор предоставляет другому ссудополучателю заемщику деньги иногда имущество на определенный срок с условием возврата эквивалентной стоимости как правило с оплатой этой услуги в виде процентов

В современных рыночных условиях все ссуды оформляются в виде денежного кредита и кредитж

- государственный денежный резерв состоящий из сумм текущих денежных ресурсов бюджета
- фонд денежных средств специально выделяемых для развития кредитных отношений
- денежные накопления населения аккумулируемые банками
- эмиссия денежных знаков осуществляемая в соответствии с потребностями роста оборота наличных денег

Как это было отмечено выше кредитные отношения обусловлены непрерывным кругом оборотом средств в хозяйстве и позволяют эффективно использовать все фонды денежных средств для нужд производства торговли и потребления. Кредит является средством межотраслевого и межрегионального перераспределения денежного капитала.

Сущность кредита выступает в трех функциях

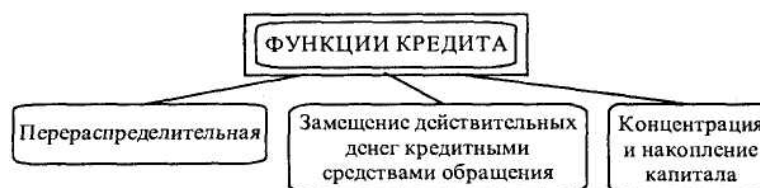

Функции кредита

Рассмотрим более подробно эти функции

Распределение денежных средств на возвратной основе. Эта функция четко проявляется в процессе предоставления на время средств предприятиям и организациям для удовлетворения их потребностей в денежных ресурсах. Таким образом, хозяйства обеспечиваются оборотным капиталом и ресурсами для инвестиций.

Создание кредитных средств обращения и замещение наличных денег. Эта эмиссионная функция проявляется в том, что в процессе кредитования создаются платежные средства, т.е. обороту предоставляются деньги как в наличной, так и в безналичной формах. Данная функция кредита обнаруживается и тогда, когда на основе замещения наличных денег происходят безналичные расчеты.

Кредитная система может создавать условия, позволяющие полнее использовать кредит для достижения поставленных целей. Банкам и заемщикам рекомендуется использовать различные виды ссуд. Выбирая конкретный вид кредита, заемщики учитывают экономическую целесообразность, выясняют, позволяет ли данная форма кредита наиболее полно использовать ссуду для повышения их деятельности.

Контроль рублем. На базе кредитных отношений строится наблюдение за деятельностью заемщиков и кредиторов, оцениваются кредитоспособность и платежеспособность хозяйствующих субъектов, контролируется соблюдение принципов кредитования. Это дает основание говорить о присущей кредиту контрольной функции. Любой кредитор через ссуду контролирует состояние заемщика, стремясь предотвратить несвоевременный возврат долга.

Кредит может быть предоставлен не только в виде прямой ссуды, обусловленной заключенным договором, но также в формах аванса, отсрочки и рассрочки оплаты товаров, если это вытекает из договора купли-продажи и не запрещено законодательными актами.

Принципами кредитования являются

- возвратность
- срочность
- обеспеченность
- целевое назначение
- платность

Когда говорят о принципах кредитования имеют в виду главные правила которые должны соблюдаться при его осуществлении Эти положения и правила определяются природой ролью функциями кредита и теми общественными условиями где они проявляются Принципы могут меняться в зависимости от конкретных условий использования кредита

Возвратность означает что средства должны быть возвращены а экономической основой возврата служат непрерывность кругооборота средств и их наличие к сроку возврата ссуды Кредит как определенная система экономических отношений отличается от других денежных отношений тем что здесь движение денег происходит на условиях возвратности Следовательно в данном принципе заключена сущность кредитных отношений ссуда возвратна и важно обеспечить возврат средств в установленный срок И в этом смысле срочность которая должна обеспечиваться в соответствии с установленными договорными рамками выступает как важнейший принцип основное условие возвратности кредита

Обеспеченность ссуд как принцип кредитной сделки показывает что имеющиеся у заемщика имущество ценности недвижимость или солидный гарант позволяют кредитору иметь уверенность в том что возврат ссуженных средств будет обеспечен в срок Данный принцип подразумевает реальное обеспечение предоставленных заемщику ссуд различными видами имущества или обязательствами сторон В качестве обеспечения своевременного возврата ссуды кредиторы по договору принимают в залог поручительство и обязательства в других формах принятых практикой

Кредитор давая ссуду под залог проверяет обеспечена ли ликвидность залогового имущества т е способность активов к превращению в деньги Проверяются также способность ценностей к длительному хранению стабильность цен на заложенное имущество издержки по хранению и реализации залога В зависимости от того насколько заложенное имущество отвечает данным требованиям определяется объем выдаваемой ссуды

Для рыночной экономики проблема возвратности кредита и его обеспечения становится особенно актуальной В связи с этим практика применения различных способов обеспечения кредитов должна расширяться и совершенствоваться Также контролирует и целевое направление ссуды что ограничивает биржевые спекуляции заемщиков и снижает риск банкротства

Список литературы

- Афанасьев М Кривоногов И Управление сбалансированностью Федерального бюджета иностранный долг перед Россией Вопросы экономики №
Бардовский В П Рудакова О В Самородова Е М Экономическая теория М ФОРУМ
Борисов Е Ф Экономическая теория М Юрайт Издат с

26.05.2018 .
28.05.2018 .

© Е.Н. Latypova, 2018

CREDITS: ESSENCE, FUNCTIONS, PRINCIPLES

Keywords:

*Received for edition on 26.05.2018
Recommended for publication on 28.05.2018*

ОСОБЕННОСТИ РЫНКА ТРУДА

В данной статье рассмотрены особенности рынка труда и его место в регулировании трудовых ресурсов

: рынок труда трудовые ресурсы условия труда

Особое место в регулировании трудовых ресурсов эффективном использовании трудового потенциала занимает рынок труда который получил развитие во всех странах мира

Рынок труда это совокупность социально трудовых отношений между покупателями и продавцами по поводу условий найма и использования рабочей силы Центральным отношением выражающим сущность данной совокупности выступает отношение по поводу обмена функционирующей рабочей силы на жизненные средства т е на реальную заработную плату номинальную зарплату с учетом цен на товары представленные в жизненных средствах Реализация этих средств происходит на основе действия механизмов спроса предложения то варной рабочей силы и жизненных средств В этом процессе участвует государство Оно устанавливает минимальную заработную плату и продолжительность рабочего дня величину по собий по безработице и некоторые другие параметры Механизм реализации социально трудовых отношений в целом выступает как государственно рыночный В результате достигается определенный баланс интересов трудящихся работодателей и государства

Рынок труда соединяет людей желающих продать свои трудовые услуги и организации которые хотят эти услуги купить для осуществления своей деятельности Последние обычно обозначаются терминами работодатели или наниматели

Круг продавцов на рынке труда чрезвычайно разнообразен В него входят и шахтер нанимающийся для добычи угля под землей и рок певец подписывающий договор на проведение концертов в лучших залах страны и ученый получающий деньги для проведения нужных заказчику исследований и министр которому государство платит жалование за руководство определенной сферой деятельности Все они предлагают на рынке труда свои трудовые услуги в надежде получить место работы где за использование этих услуг им будут платить Но успешность продаж у всех различна В причинах таких различий мы и будем разбираться анализируя работу рынка труда

Рынок труда специфичный рынок ибо сам товар труд уникален Это единственный товар который неотделим от его собственника человека При этом последний объектом купли продажи не является так как продается и покупается не работник а способность к труду В противном случае он сам был бы товаром и это означало бы что он не свободный гражданин а раб или крепостной

Для продавца труда поскольку он осуществляется трудовой процесс важна не только цена на его труд но и условия и организация труда опасности получения производственных травм степень социальной комфортности во взаимоотношениях участников совместного трудового процесса характер его взаимоотношений с руководителями и т п У носителя труда как товара свои представления о справедливости в трудовых отношениях К тому же он способен образовывать собственные организации частности профсоюзы и нерыночны

Э.Х.

ТЕОРЕТИЧЕСКИЕ ОСНОВЫ БЕЗРАБОТИЦЫ

В данной статье рассмотрены теоретическая основа безработицы ее проблемы основные характеристики безработицы

: рынок труда трудовые ресурсы безработица проблема на рынке труда

Постоянное несоответствие спроса и предложения общее свойство рыночной экономики На рынке труда это проявляется в колебании уровня безработицы

Безработицу относят к макроэкономическим проблемам потому что она

Порождается процессами происходящими в масштабах всей экономики страны

Сама оказывает влияние ощущаемое в масштабах всего хозяйства страны

Практически невозможно найти в мире страну где нет той или иной разновидности безработицы И Россия не исключение Угроза безработицы всегда стоит за плечами любого наемного работника и надо представлять откуда она возникает сколь длительной может быть и как с ней бороться Для анализа проблем безработицы необходимо прежде всего четко определить кого следует считать безработным Критерии признания человека безработным обычно устанавливаются законом или правительственными документами и могут немного различаться по странам Но как правило несколько признаков присутствуют во всех определениях это

- трудоспособный возраст то есть человек должен быть старше минимального возраста с которого законодательство разрешает работать по найму но младше возраста по достижении которого назначается пенсия по старости Следовательно подростки до трудоспособного возраста или мужчины старше лет и женщины старше лет в России не могут считаться безработными даже если они хотят работать но не могут найти место

- отсутствие у человека постоянного источника заработка в течение некоторого времени например месяца

- доказанное стремление человека найти работу например обращение его в службу занятости и посещение тех работодателей к которым его направляют на собеседование сотрудники этой службы

Учащиеся студенты пенсионеры и инвалиды учитываются в качестве безработных если они занимаются поиском работы и готовы приступить к ней

К безработным зарегистрированным в органах государственной службы занятости относятся лица не имеющие работы ищущие работу в установленном порядке получившие официальный статус безработного в органах государственной службы занятости

Таким образом к безработным в России относятся лица достигшие лет и старше которые в рассматриваемый период

- не имели работы доходного занятия

- занимались поисками работы т е обращались в государственную или коммерческую службу занятости использовали или помещали объявления в печати непосредственно обращались к администрации предприятия работодателю использовали личные связи и другие способы предпринимали шаги к организации собственного дела

- были готовы приступить к работе

Таким образом безработица является характерной чертой рыночной экономики Она должна быть поставлена в определенные рамки в пределах которых достигается режим оптимального роста и состояние экономической стабильности

Список литературы

Бутов В И Демография Учебное пособие Под ред Игнатова В Г М ИКЦ МарТ Ростов н Д

Введение в макроэкономику Учебное пособие для вузов Дорошенко М Е Куманин Г М и др Под ред Дорошенко М Е М ЮНИТИ ДАНА

Занятость населения и безработица в Республике Башкортостан в _____ году

Как не допустить безработицу в России

Калашников С Развитие рынка труда неотъемлемый элемент государственной политики Человек и труд № _____

26.05.2018 .

28.05.2018 .

© Е.Н. Latypova, 2018

THEORETICAL BASES OF UNEMPLOYMENT

Keywords:

Received for edition on 26.05.2018

Recommended for publication on 28.05.2018

Направление	Автор	Определение понятия "контроллинг"
Место контроллинга определяется в системе менеджмента для управления прибыльностью предприятия	В Б Ивашкевич	Контроллинг как систему управления процессом достижения конечных целей и результатов деятельности фирмы т е в экономическом отношении с некоторой долей условности как систему управления прибылью предприятия
Контроллинга как философия и образ мышления современного руководителя	С Г Фалько	Контроллинг как философию и образ мышления руководителей ориентированные на эффективное использование ресурсов и развитие предприятия в долгосрочной перспективе

Первые упоминания контроллинга известны с 18 века в Великобритании Контроллинг как система на предприятии рожден в конце 19 века Главной причиной рождения и формирования контроллинга как системы является промышленный рост в США в конце 18 начале 19 века который вызвал усложнение процессов учета планирования контроля и управления

В современном значении слово контроллинг стало использоваться с 19 века когда в 1901 году в США было законодательно учреждено ведомство

С г преобладает понимание контроллинга как поставщика и интерпритатора информации для руководства а также координатора оперативной деятельности организации

В г было создано Объединение контроллеров

Среди факторов неудовлетворительного управления предприятием в современных условиях можно выделить

Отсутствие планирования Руководителю всегда необходимо думать о будущем предвидеть негативные ситуации анализировать возможность влияния таких факторов как инфляция изменение процентных ставок по кредитам возникновение конкуренции и т д Отсутствие учёта подобных факторов в планировании приводит к снижению резерва времени на реорганизацию необходимую при изменениях которые можно было предвидеть заранее

Неадекватная управленческая информация Руководители получают недостаточно подробную отчётную информацию часто устаревшую или сами недостаточно разборчивы в информации которую они заказывают При этом бухучёт не оказывает необходимого влияния на принятие решений не выполняет контрольной и сигнализирующей функции Для преодоления этой проблемы необходимо создавать в системе управления предприятием такое направление как управленческий учёт который должен своевременно обеспечивать альтернативной информацией руководителей

Отсутствие анализа Как правило на предприятиях отсутствует анализ причин некачественного планирования анализ причин сбоев в производстве Для его осуществления недостаточно информации но главными причинами являются занижение значения анализа отсутствие острого делового мышления неумение использовать результаты анализа

Неудовлетворительный финансовый контроль Для всех предприятий важной задачей является своевременный контроль и улучшение показателей ликвидности рентабельности и структуры капитала Если предприятие недостаточно рентабельно то убытки подмывают его капитал и угрожают его долговременной платёжеспособности Такое предприятие рискует потерять возможность сохранения и увеличения прибыли для расширения и замены активов и не сможет обеспечить для акционеров прибыль на инвестированный капитал

В настоящее время типичными проблемами в системе управления затратами и финансовыми результатами с которыми сталкивается большинство предприятий являются

- отсутствие прозрачности системы учета затрат позволяющей установить причины их возникновения и определить их экономически оправданную величину
- недостаточный уровень ответственности и мотивации персонала на снижение уровня затрат и повышение эффективности деятельности компании
- низкая оперативность получения фактической информации о текущей деятельности филиалов и компании в целом расчеты наличие финансовых ресурсов и т п
- несовершенство с точки зрения решения управленческих задач системы внутренней финансовой отчетности
- недостаточно высокая финансовая дисциплина линейных подразделений
- недостаточная эффективность и несистематичность процедур планирования доходов расходов и финансовых потоков
- недостаточная отлаженность системы первичного документооборота

При плохой ликвидности предприятия не могут своевременно погашать долги задерживают платежи в бюджет и своим кредиторам Таким образом растёт дебиторская и кредиторская задолженность растут проценты падает репутация предприятия

Предпосылки формирования системы контроллинга на предприятии

Предпосылки формирования системы контроллинга на предприятии	прогрессирующая нестабильность внешней среды выдвигающая дополнительные требования к системе управления предприятием
	смещение акцента с контроля прошлого на анализ будущего
	увеличение скорости реакции на изменения внешней среды повышение гибкости предприятия
	необходимость в непрерывном отслеживании изменений происходящих во внешней и внутренней средах предприятия
	необходимость продуманной системы действий по обеспечению выживаемости предприятия и избежанию кризисных ситуаций
	усложнение систем управления предприятием требующее механизма координации внутри системы управления
	информационный бум при недостатке релевантной существенной значимой информации вызывающий потребность в построении специальной системы информационного обеспечения управления
	общекультурное стремление к синтезу интеграции различных областей знания и человеческой деятельности

Необходимость появления на современных предприятиях качественно новой системы управления контроллинга можно объяснить следующими причинами

- повышение нестабильности внешней среды выдвигает дополнительные требования к системе управления предприятием в том числе смещение акцента с контроля прошлого на анализ будущего увеличение скорости реакции на изменения внешней среды повышение гибкости предприятия необходимость в непрерывном отслеживании изменений происходящих во внешней и внутренней средах предприятия необходимость продуманной системы действий по обеспечению выживаемости предприятия и избежанию кризисных ситуаций
- усложнение систем управления предприятием требует разработки механизма координации внутри системы управления
- автоматизация информационных потоков при недостатке значимой информации предполагает построения специальной системы информационного обеспечения управления

Эти обстоятельства формируют новые подходы к управлению и инструменты их внедрения которые позволят решить усложняющиеся экономические проблемы предприятий в части принятия управленческих решений В современных условиях хозяйствования для эффективной хозяйственно экономической деятельности и успешного осуществления поставленных целей необходимы комплексная методология и основанный на ней инструментарий которые могли бы модернизировать организационную и информационную структуру предприятия на основе инструментария контроллинга

Список литературы

Хан Д Планирование и контроль концепция контроллинга Пер с нем под ред А А Турчака М Л Лукашевича М Финансы и статистика с

Райхман Т Менеджмент и контролинг Одни цели разные пути и инструменты Между народный бухгалтерский учет С

Слущкин М Л Контролинг как система повышения эффективности управления промышленным предприятием СПб Изд во СПбГУЭФ с

Контролинг как инструмент управления предприятием Е А Ананькина С В Данилочкин Н Г Данилочкина и др Под ред Н Г Данилочкиной М Аудит ЮНИТИ с

Манн Р Майер Э Контроллинг для начинающих Под ред В Б Ивашкевича пер с нем
Ю Г Жукова е изд перераб и доп М Финансы и статистика с
Фалько С Г Контроллинг для руководителей и специалистов М Финансы и статистика
с

26.05.2018 .

28.05.2018 .

© R.S. Maiboroda, 2018

PRECONDITIONS OF FORMATION OF SYSTEM OF CONTROLLING IN THE ENTERPRISE

Keywords:

Received for edition on 26.05.2018

Recommended for publication on 28.05.2018

© А. Махсуталиев, 2018

”

”

© М. Мирзакаримов, 2018

© Н. Солиева, 2018

ОСОБЕННОСТИ ИННОВАЦИОННОГО ПОТЕНЦИАЛА В УСЛОВИЯХ МОДЕРНИЗАЦИИ НАЦИОНАЛЬНОЙ ЭКОНОМИКИ

В статье рассматриваются вопросы характерных особенностей инновационного потенциала в условиях модернизации национальной экономики

: инновация инновационный потенциал модернизации национальной экономики финансирование государственное конкурентоспособность экономики интеллектуальная собственность

Инновации совершаются не как самоцель а лишь как способ модернизации и подготовки условий для экономического прогресса который в свою очередь является средством достижения определённой социальной цели замыкающейся на потребностях и желаниях каждого человека Между инновациями и обществом существует прямая взаимосвязь Нововведения обычно влияют на развитие производительных сил они способствуют росту благосостояния повышению качества жизни уровня образованности увеличивая тем самым инновационный потенциал В то же время в обществе вышедшем на болеевысокий уровень развития через возросший инновационный потенциал как правило повышаются творческие способности людей их готовность к инновационному развитию те создаются в том числе и социальные и экономические предпосылки для последующих технических изменений

Инновационный потенциал страны представляет собой комплекс характеристик возможностей государства подготавливать и осуществлять в широких масштабах эффективные научно технические нововведения в ключевых для страны областях тем чтобы устойчиво поддерживать современные ритмы обновления экономики социальной сферы в интересах общества

В общеэкономическом смысле инновационный потенциал это совокупность различных видов ресурсов материально производственных финансовых интеллектуальных научно технических и иных необходимых для осуществления инновационной деятельности Сущностная определённость инновационного потенциала состоит в способности в рамках хозяйственной системы генерировать и производить инновации с цельюобновления экономики перевода её на качественно новый уровень развития

Инновационный потенциал характеризуется показателями обеспеченности ресурсами научно инновационной деятельности На наш взгляд принципиально важными являются

параметры научной деятельности и восприимчивости производства к инновациям. К ним относятся

- кадры численность структура по отраслям знаний квалификационный состав учёных и специалистов
- финансирование государственное муниципальное заказы промышленности и других отраслей возможность привлечения дополнительного капитала
- научная информация
- научные школы их место и роль в отечественной и мировой науке
- интеллектуальная собственность количество и перспективность патентов по отраслям знаний
- современные формы организации научно инновационной деятельности
- конкурентоспособность экономики и отдельных субъектов
- материально техническая база науки оснащённость рабочих мест по отраслям знаний уровень прогрессивности используемого оборудования материалов реактивов
- состав структура и количество производственных мощностей в т ч незадействованных
- квалификация и мобильность рабочей силы
- стратегия производственного развития
- факторы спроса

Инновационный потенциал также включает институциональные формы сопряжённые с механизмами научно технического развития инновационную культуру общества. Главное готовность хозяйственной системы к инновациям уровень сознания определяющий способ формирования новой модели жизни общества темп и устойчивость движения. Готовность к инновациям выражается в инновационной восприимчивости как способности к реализации новшеств в целях удовлетворения потребительского спроса.

Инновационная восприимчивость социально экономической системы зависит от разнообразных факторов обусловленных наличием рыночных отношений состоянием финансово экономической системы инновационным климатом моделями управления.

В целом инновационный потенциал является системообразующим элементом структуры социально экономического потенциала страны. Его масштабная реализация оказывает революционное воздействие на научно техническое развитие производства тем самым непосредственно содействуя подъёму экономики страны.

Основной составляющей инновационного потенциала являются научно технические возможности или способность и готовность страны осуществлять деятельность в этом направлении. К основным элементам научно технического потенциала относятся людские ресурсы выделяемые страной на научные исследования разработки и смежные области научно технической деятельности средства научного производства земля помещения оборудование предназначенное для НИОКР центры и службы научно технической и патентной информации текущие и проектируемые программы научных исследований.

К сложившимся традиционным связям можно было бы добавить и непосредственное взаимодействие инновационного потенциала с использованием природных ресурсов. Например применение прогрессивных технологий извлечения полезных компонентов делает экономически выгодным разработку ископаемых в т ч и с бедным содержанием полезных

веществ радикально изменяя тем самым представление о наличии и возможностях природных сил

В Узбекистане в последние годы уделяется значительное внимание инновационному развитию. В Стратегии повышения благосостояния населения формирование инновационных организационных структур по стимулированию научно-технологического развития выдвинуто в качестве важного фактора дальнейшей модернизации национальной экономики.

Список литературы

- Семенов А. К. Основы менеджмента. Учебник. Дашков и К. с
- Набиев Р. А. Менеджмент: учебное пособие. М.: Финансы и статистика. с
- Мескон М. Альберт, М. Франклин, Х. Основы менеджмента. М.: Дело. с
- Менеджмент организации. Под ред. З. П. Румянцевой, Н. А. Саломатиной. Учебное пособие. М.: ИНФРА-М. с
- Менеджмент организации: современные технологии. Под ред. Н. Г. Кузнецова, И. Ю. Солдатовой. Учебное пособие. Ростов на Дону: Феникс. с
- Голенищев Э. П., Клименко И. В. Информационное обеспечение систем управления. Учебное пособие. Ростов на Дону: Феникс. с
- Костров А. В. Основы информационного менеджмента. Учебное пособие. М.: ФинС. с
- Круглова Н. Ю., Круглов М. И. Стратегический менеджмент. Учебник. М.: РДЛ. с
- Лагоша Б. А. Оптимальное управление в экономике. Учебное пособие. М.: Финансы и статистика. с
- Бовыкин В. Новый менеджмент. Учебное пособие. М.: с

26.05.2018 .

28.05.2018 .

© А. Махсуталиев, М. Мирзакаримов, Н. Солиева, 2018

PECULIARITIES OF INNOVATIVE POTENTIAL IN THE CONDITIONS OF MODERNIZATION OF THE NATIONAL ECONOMY

Keywords:

Received for edition on 26.05.2018

Recommended for publication on 28.05.2018

УПРАВЛЕНИЕ КОНКУРЕНТОСПОСОБНОСТЬЮ КАК ФАКТОР РАЗВИТИЯ ОРГАНИЗАЦИИ

В статье анализируются понятие управления конкурентоспособностью факторы воздействия конкурентоспособности на организацию а также улучшение положения организации на рынке

: конкуренция конкурентоспособность управление конкурентоспособностью развитие организации цель управления

В настоящее время интенсивное развитие внешнеэкономических связей призывает к радикальному изменению взглядов на управление организацией и разработки таких методов управления конкурентоспособностью которые могли бы устранить расхождения в спросе потребителей и предложением организации Конкурентоспособность сейчас как никогда раньше приобретает важный статус в связи с появлением на отечественном рынке все больше зарубежной продукции которая превосходит отечественную по качеству

Не для кого не секрет что основные показатели которые определяют конкурентной позиции той или иной страны это

- устойчивое развитие
- открытость экономики
- качество государственной политики
- качество управления страной
- эффективности финансовой системы
- качество жизни
- наличие интеллектуального капитала

В связи этим повышение конкурентоспособности следует определять как средство решения острых ситуаций России в настоящее время а не только как самоцель организации

Наличие конкуренции в стране это условие сохранения преимуществ на мировом рынке ведь когда конкуренции обостряется на внутреннем рынке организация начинает стремиться выходить на мировой уровень Но чтобы добиться успеха там организация должна суметь преобразовать лидерство внутри страны в лидерство на мировом уровне

Если рассматривать конкуренцию внутри страны то для того чтобы в определённых отраслях сохранить высокий уровень организация активно использует методы неценовой конкуренции Для того чтобы товар был как можно более интересен для потребителя он должен обладать высоким качеством и быть оснащен современными технологическим свойствами Ведь когда потребитель приобретает товар он сам так или иначе устанавливает отличительные признаки этого товара которые дают ему конкурентное превосходство над аналогичными товарами на данном рынке

В данном случае конкурентоспособность предприятия можно охарактеризовать как совокупность таких свойств бизнес процессов которые позволяют обеспечить эффективность

функционирования организации на рынке при любых изменениях внешней и внутренней среды

В самом широком смысле конкурентоспособность означает возможность выигрыша при соперничестве. Если применять к экономической сфере в самом общем виде, то можно трактовать это как обладание такими свойствами, которые создают для субъекта преимущества в экономическом соревновании.

Понятие конкурентоспособность само по себе является достаточно сложным, так как для его понимания необходимо учесть все факторы, измерение некоторых из которых наиболее затруднительно.

Чтобы перейти к управлению конкурентоспособности организации, необходимо выделить такие характеристики, которые окажутся полезными при создании информационной системы управления конкурентоспособностью. Управление конкурентоспособностью — это одно из главных стратегических направлений развития компании.

В большинстве случаев конкурентоспособность рассматривается лишь с точки зрения влияния на нее факторов рынка, но не исследуется со стороны обратного влияния на производственную деятельность организации. Ведь этот взгляд требует рассмотреть конкурентоспособность как управляющий объект, который воздействует на внутреннее состояние организации. При таком исследовании конкурентоспособность будет позиционироваться не как зависимый объект, а как управляющий. Это говорит о том, что должны быть рассмотрены показатели, которые отражают как внутренние, так и внешние факторы, что может быть использовано как управляющие воздействия.

Под управлением конкурентоспособностью следует обозначить такой процесс, который постоянно, планомерно и целеустремленно воздействует на всех уровнях, обеспечивая создание продукции высокого качества и полноценно используя ее.

Управление конкурентоспособностью определяется как процесс формирования производства и потребления товара для того, чтобы при выходе на рынок он был уже конкурентоспособен, а влияние случайных факторов было сведено к минимуму.

К основным задачам управления конкурентоспособности относятся:

- изучение национальных и международных требований к выпускаемой продукции
- изучение рынка сбыта
- разработка методов и средств воздействия на процессы производства
- сбор, анализ и хранение информации о качестве продукции

Управление базируется на таких взаимосвязанных категориях, как объект, субъект, цель, стратегия, тактика, функции, методы и т. д.

Сущность управления конкурентоспособностью основывается на выработке управляющих решений, а также дальнейшей реализацией управляющих воздействий на объект управления, которые предусмотрены этими решениями.

Объект управления конкурентоспособностью — это процессы, от которых зависят ресурсы организации, например качество продукции, производственные возможности, технологические новинки.

Субъект управления конкурентоспособностью — это ответственные лица, которые обеспечивают достижение планируемого состояния, а также органы управления на всех уровнях.

Цель управления конкурентоспособностью заключается в том, чтобы обеспечить выпуск продукции, который отвечает всем требованиям, которые задала конкуренция на рынке, с минимальными издержками, учитывая интересы потребителей.

В организации система управления конкурентоспособностью разрабатывается с учетом той деятельности организации которой она занимается Также система управления конкурентоспособностью проводит определенную политику для того чтобы достичь поставленных целей Сама система управления конкурентоспособностью в первую очередь должна соответствовать целям и задачам конкурентоспособности

Таким образом система управления конкурентоспособностью организации это взаимосвязь взаимодействия исполнительных и управляющих подразделений а также ответственных лиц которые участвуют в создании изготовлении использовании и послепродажном обслуживании продукции для того чтобы наделить её такими свойствами которые обеспечивают удовлетворенность определённых потребителей и их запросов при минимальных издержках все видов ресурсов

В заключении можно подытожить для того чтобы организация развивалась за счет управления конкурентоспособности её продукции необходимо развивать уникальность продукции а также соблюдать все факторы системы управления конкурентоспособности

Список литературы

Егорова Л С Макарычев А А Управление конкурентоспособностью предприятия Вестник ННГУ №

Матросова Л Н Зайцева Л А Анализ системы управления конкурентоспособностью предприятия Вестник ПГУ Серия Экономика №

Никитина Е А Управление конкурентоспособностью предприятия Научные ведомости БелГУ Серия История Политология Экономика Информатика №

Погонев Стратегическое управление конкурентоспособностью предприятия Известия ТулГУ Экономические науки №

26.05.2018 .

28.05.2018 .

© S.A. Melnikova, 2018

MANAGEMENT OF COMPETITIVENESS AS A FACTOR IN THE DEVELOPMENT OF THE ORGANIZATION

Keywords:

Received for edition on 26.05.2018

Recommended for publication on 28.05.2018

© С.А. Миронов, 2018

О.Е. Иванова

“
 . . .
 ”

ИССЛЕДОВАНИЕ ПРОБЛЕМ КОРПОРАТИВНОГО УПРАВЛЕНИЯ В РОССИЙСКИХ ХОЛДИНГАХ

В статье рассматриваются основные проблемы корпоративного управления в специфических российских условиях. Делаются выводы о том, что российским холдингам предстоит проделать путь по совершенствованию и улучшению качества корпоративного управления.

: корпоративное управление холдинг стейкхолдеры миноритарные акционеры

Исследование проблем корпоративного управления обусловлено необходимостью соблюдения баланса интересов всех финансово заинтересованных лиц, участвующих в управлении холдингом, интеграции корпораций в мировое экономическое сообщество в связи с продолжающимися процессами глобализации, обеспечения инвестиционной привлекательности корпораций. В этой связи задача совершенствования корпоративного управления холдинга становится одной из самых актуальных проблем бизнеса в ближайшей перспективе.

Корпоративное управление — это система представления интересов акционеров в управлении акционерным обществом. В более широком смысле под корпоративным управлением понимают систему взаимоотношений между менеджерами компании, ее владельцами, акционерами или инвесторами и другими заинтересованными сторонами: поставщиками, клиентами, персоналом, кредиторами, общественными институтами, властными структурами.

С. Задача системы — обеспечить эффективность компании, способствовать росту ее капитализации, повышению ликвидности путем гармонизации интересов участников, именуемых стейкхолдерами.

В России национальная модель корпоративного управления находится на стадии формирования, управленческие механизмы простаивают, не находя себе достаточного применения в сложившихся условиях. Интересы акционеров и менеджмента выходят на первый план, что довольно часто идет в ущерб инвесторам. Корпоративное управление в России уже успело столкнуться с рядом проблем, главными из которых являются:

- Концентрированная структура собственности
- Слабое разграничение прав собственности и контроля над ней
- Недостаточное раскрытие информации и прозрачность
- Низкий уровень внешнего финансирования холдингов
- Высокая роль государства

Крупные российские холдинги характеризует чрезмерная концентрация собственности. Большинство из них находятся под контролем одного акционера или небольшой группы акционеров, что нередко приводит к нарушениям прав миноритарных акционеров. Четко проследывается тенденция формирования олигархических структур на основе сращивания финансового и промышленного капиталов.

Следствием данной проблемы стало недостаточное разграничение прав собственности и контроля над ней. Большинство контролирующих акционеров являются генеральными директорами или входят в составы советов директоров. Отсутствует или слабо развита реальная подотчетность, неэффективны механизмы контроля. Почти все российские холдинги объединяет общая черта: в них главенствуют не представительные, а исполнительные органы, то есть менеджмент. В итоге управление продолжает оставаться командно-административным, а не корпоративным. Сделано здесь в том, что значительная доля капитала сосредоточена в руках управляющих, которые без труда добиваются принятия нужных им решений представительными органами, а затем претворяют эти решения в жизнь административным путем.

Система корпоративного управления должна обеспечивать своевременное раскрытие достоверной информации обо всех существенных аспектах функционирования корпорации, включая сведения о финансовом положении, результатах деятельности, составе собственников и структуре управления. За последние годы российское законодательство значительно продвинулось в этом направлении, но многие компании по-прежнему выполняют не все требования по обеспечению прозрачности бизнеса, что не может не настораживать потенциальных инвесторов.

Следующая проблема российской модели корпоративного управления – незначительная доля внешних источников финансирования корпораций. Господствующее положение инсайдеров, недостаточная защищенность внешних акционеров и инвесторов в значительной степени обуславливают невысокий уровень развития рынков капитала в России. Снизкая доля банков и финансовых институциональных инвесторов объясняется отсутствием интереса к акциям промышленных компаний в связи с высокими рисками и темпами роста кредитных операций.

Наконец, нужно отметить чрезмерную роль государства и желание властных структур полностью контролировать корпоративный сектор. Происходит постепенный переход некоторых крупных частных компаний в собственность государства или в собственность компаний с преобладающим участием государства. Скорпорации с преобладающим участием государства активизируются, частные корпорации практически вытесняются с рынка инвестиций.

В подобных условиях очевидны несовершенства принятой в России системы корпоративного управления. Развитие компании невозможно без наличия эффективной структуры, определяющей взаимоотношения Совета директоров, исполнительного органа и акционеров, уверенности инвесторов в том, что их средства разумно расходуются руководством компании, и таким образом способствуют росту ее капитализации.

Пора признать, что корпоративное управление становится основной управленческой технологией, позволяющей успешно реализовывать потенциал российских публичных компаний, вырабатывать корпоративные стратегии с учетом интересов всех участников взаимодействия.

Список литературы

Коваленко Б Б Построение корпоративной структуры управления предпринимательской организации холдингового типа Б Б Коваленко А С Пономарев О Г Смешко СПб Издательство Санкт Петербургской академии управления и экономики с

Константинов Г Н Предпринимательская модель корпоративного управления Современные корпоративные стратегии и технологии в экономике России Сб науч трудов Ч Г Н Константинов М Финакадемия с

Монтгомери С А Утраченная связь между Советом директоров и акционерами Российский экономический журнал С А Монтгомери Р Кауфман Т № С

Самосудов М В Теория корпоративного взаимодействия учебное пособие по курсу корпоративное управление М В Самосудов М Экономика с

19.05.2018 .

22.05.2018 .

© S.A. Mironov, 2018

Research supervisor

O.E. Ivanova

INVESTIGATION OF CORPORATE GOVERNANCE PROBLEMS
IN RUSSIAN HOLDINGS

Keywords:

Received for edition on 19.05.2018

Recommended for publication on 22.05.2018

© О.В. Перепечко, 2018

, REV,

,

,

" - "

"

ВЛИЯНИЕ СТОИМОСТИ НЕМАТЕРИАЛЬНЫХ АКТИВОВ НА ЭКОНОМИЧЕСКУЮ БЕЗОПАСНОСТЬ ХОЗЯЙСТВУЮЩИХ СУБЪЕКТОВ

В научной статье рассматривается влияние нематериальных активов компании на экономическую безопасность.

: экономическая безопасность бизнеса нематериальные активы современный бизнес

В процессе хозяйственной деятельности все предприятия независимо от организационно правовой формы действуют в условиях жесткой конкуренции принимают решения находясь в состоянии неопределенности вынуждены адаптироваться к постоянно меняющимся условиям внешней среды Это обуславливает высокую степень риска ведения экономической деятельности В этой связи вопросы обеспечения экономической безопасности субъектов хозяйствования принимают особую актуальность а одной из главных задач стоящих перед менеджментом компаний является создание эффективной системы управления экономической безопасностью предприятия в целях противостояния совокупности современных вызовов и угроз

Термин экономическая безопасность стал использоваться как научная категория в начале века когда во времена великой депрессии президент США Ф Рузвельт подписал указ о создании Федерального комитета по экономической безопасности Изначально данный термин применялся исключительно в отношении частных лиц прежде всего для борьбы с безработицей Стоит отметить что в большинстве англоязычных стран понятие

используется преимущественным образом в первоначальном смысле означая степень защищенности частных лиц и отдельных домохозяйств от ухудшения финансового состояния с

В Российской Федерации термин экономическая безопасность применялся в отношении защиты интересов государства личности и общества получив законодательное закрепление в государственной стратегии экономической безопасности Российской Федерации г п и Федеральном законе О безопасности года п В настоящее время опубликовано множество научных исследований посвящённых анализу экономической деятельности хозяйствующих субъектов и вопросам обеспечения его экономической безопасности в частности наиболее известными являются труды В К Сенчагова Л И Абалкина

В И Авдийского В С Загашвили С Ю Глазьева Н А Пименова Е Бухвальд А А Голови на М А Пархомчука и др

Понятие экономической безопасности бизнеса начало активно развиваться в России конце х начале х годов В это время появляется много исследований по данной теме но сущность категории исследователями данного периода рассматривалась более узко Понятие экономическая безопасность отражало не более чем сохранение коммерческой тайны и защита информации с Более поздние подходы не отрицают важности это го направления подчеркивая что сохранение и защита информации являются одним из ключевых элементов экономической безопасности предприятия Тем не менее современная трактовка является более широкой охватывая аспекты касающиеся устойчивости развития в настоящее время и в будущие периоды защиты собственных экономических интересов обеспечения суверенитета и независимости а также возможности противостояния вызовам и угрозам экономической безопасности

Ряд исследователей считает что уровень опасности по отношению к экономической деятельности хозяйствующего субъекта как реальной так и потенциальной влияет на его конкурентоспособность с Эффективно налаженная система экономической безопасности является условием обеспечивающим устойчивое развитие предприятия и определяющим положительный тренд динамики его основных экономических показателей В тоже время стратегическое управление предприятия следует осуществлять на основе экспертной оценки всех аспектов экономической безопасности предприятия с

Актуальность вопросов обеспечения экономической безопасности предприятия обостряется рядом причин на всех уровнях хозяйствования с

- макроэкономическая нестабильность
- несовершенство нормативно правовой базы РФ в части регулирования хозяйственной деятельности
- слабая инфраструктурная обеспеченность экономики ее низкая эффективность
- коррупция в органах государственной власти
- высокая налоговая нагрузка на производственные предприятия
- низкая финансовая обеспеченность предприятий в совокупности с недоступностью кредитных источников финансирования бизнеса
- недостаточность мер государственной поддержки частного бизнеса
- усиление конкуренции на рынке производителей товаров и услуг на фоне слабой конкурентоспособности российских предприятий
- ведение хозяйствующими субъектами теневой хозяйственной деятельности
- недостаточное внимание собственников бизнеса и руководителей предприятий разных форм собственности к проблемам обеспечения экономической безопасности

На мой взгляд методический подход к оценке уровня экономической безопасности является основой формирования системы управления которая направлена на обеспечение защиты интересов предприятия от внешних и внутренних угроз на всех уровнях его функционирования и развития В общем систему управления экономической безопасностью предприятия можно представить как совокупность взаимосвязанных процессов планирования организации и контроля которую принято подразделять на два уровня оперативно тактический и стратегический с

Основными задачами управления решаемыми на стратегическом уровне являются формирование системы долгосрочных целей и ориентиров развития предприятия а также

выбор и разработка стратегии их реализации При этом стратегический уровень реализуется в три этапа

проведение анализа который необходим для определения этапа жизненного цикла предприятия и формирования базы данных для последующих этапов

разработка стратегии

практическая реализация стратегии обеспечения экономической безопасности хозяйствующего субъекта

Оперативно тактический уровень состоит в текущем управлении деятельностью предприятия и призван обеспечить решение тактических планов и задач таких как оптимизация ресурсной базы и ценовой политики составление финансовых планов общая координация всех внутренних процессов Важную часть оперативно тактического управления составляет этап расчета фактических показателей плановым в целях контроля и мониторинга

Основными критериями оценки эффективности системы управления экономической безопасностью предприятия являются с

обеспечение устойчивого и бесперебойного функционирования предприятия а также сохранности и роста его активов

снижение рисков хозяйственной деятельности и предупреждение совокупности внешних и внутренних угроз препятствующих стабильному развитию

Важную роль в обеспечении допустимого уровня экономической безопасности выполняют основные фонды которыми располагает предприятие а также динамика и эффективность их использования Основные фонды предприятия являясь частью национального богатства создаются в процессе производства многократно используются в экономической деятельности предприятия и постепенно не изменяя натурально вещественную форму переносят свою стоимость на создаваемые продукты и услуги

Основные фонды принято подразделять на материальные и нематериальные Вклад в экономическую безопасность предприятия последних на мой взгляд оказался существенно недооценен В настоящее время именно нематериальные активы являются источниками большинства технологических технических и продуктовых нововведений определяющих инновационное развитие предприятий и соответственно наиболее действенным способом повышения их деловой активности и конкурентоспособности Этим обуславливается важность научной задачи оценки влияния стоимости нематериальных активов предприятия на состояние его экономической безопасности В этой связи следующий раздел исследования посвящен данной проблематике а также вопросам разработки механизма управления интеллектуальным капиталом в целях повышения экономической безопасности предприятия

Список литературы

- О Стратегии экономической безопасности Российской Федерации на период до _____ года
Указ Президента РФ от _____
- Стратегия национальной безопасности Российской Федерации _____ Указ Президента РФ от _____ № _____
- Государственная стратегия экономической безопасности Российской Федерации Основные положения _____ Указ Президента РФ от _____ апреля _____ г № _____
- Федеральный закон О безопасности № _____ ФЗ от _____ декабря _____ года
- Безуглая Н С Экономическая безопасность предприятия индикаторы и оценка ризоматическая логика и экономическая безопасность предприятия _____ Российское предпринимательство № _____ С _____

Березина И В Гиржева Ю С Становление понятия экономическая безопасность в России
И В Березина Ю С Гиржева Новая наука Современное состояние и пути развития Уфа
ООО Агентство международных исследований № С

Бобарыкина Е Н Черненко Н Г Генезис понятия экономическая безопасность предпри
ятия Модели системы сети в экономике технике природе и обществе № С

Зинченко Е А Власова М С Экономическая безопасность предприятия Ученые записки
Международного банковского института № С

Иванова Л К Экономическая безопасность предприятия Вестник Уфимского государст
венного авиационного технического университета Т № С

Иголкина Т Н Коршикова Н С Экономическая безопасность предприятия механизмы и
инструменты ее обеспечения В сборнике Современная экономика актуальные вопросы достиже
ния и инновации сборник статей победителей Международной научно практической конферен
ции в частях С

Исаева Н А Экономическая безопасность предприятия Вестник Екатеринбургского инсти
тута № С

Киселева И А Экономическая безопасность предприятия Бизнес Образование Право
№ С

Климонова А Н Основные подходы к исследованию понятий экономическая безопас
ность и экономическая безопасность государства Социально экономические явления и процес
сы Т № С

Ковтунова С Ю Экономическая безопасность промышленных предприятий в условиях ры
ночной экономики Известия Санкт Петербургского университета экономики и финансов
№ С

Краснова В В Давлианидзе Я С Управление экономической безопасностью предприятия в
условиях нестабильного развития Вестник Донецкого национального университета Серия В Эко
номика и право № С

Куликова А А Смирнова П С Шорникова А И Подходы и методы управления экономи
ческой безопасностью предприятия Транспортное дело России № С

Погодина В В Захаров А Я Стратегический контроллинг в системе экономической безо
пасности Журнал правовых и экономических исследований № С

Рубина Р Я Рубин А Г Экономическая безопасность предприятия концепции внутренняя
структура тенденции в области обеспечения Организатор производства Т № С

Санакоева Д К Гагиева Н А Экономическая безопасность на уровне предприятия Акту
альные проблемы гуманитарных и социально экономических наук № С

Самочкин В Н Барахов В И Экономическая безопасность промышленных предприятий
Известия Тульского государственного университета Экономические и юридические науки
№ С

Шатохин А Л Игнашкина Т Б Экономическая безопасность предприятия и ее трактовки в
научных трудах В сник Хмельницкого нац онального ун верситету Економ чн науки Т
№ С

Толковый словарь русского языка Толковый словарь Ожегова онлайн Официальный
сайт

20.05.2018 .

23.05.2018 .

**INFLUENCE OF COST OF INTANGIBLE ASSETS
ON ECONOMIC SECURITY OF ECONOMIC ENTITIES**

Keywords:

Received for edition on 20.05.2018

Recommended for publication on 23.05.2018

ПОКАЗАТЕЛИ ФИНАНСОВОГО ПОТЕНЦИАЛА ПРЕДПРИЯТИЯ

В данной статье рассмотрены подходы к оценке финансового потенциала показатели финансового потенциала предприятия разработана общая система полной оценки финансового потенциала Также показана актуальность рассмотрения финансового потенциала в комплексе

: финансовый потенциал финансы промышленного предприятия финансовые ресурсы финансовые показатели финансовая устойчивость финансовая независимость

Введение

На сегодняшний день основным фактором достижения устойчивости развития предприятия является грамотная оценка финансового потенциала позволяющая разработать эффективную стратегию и эффективно разворачивать деятельность на рынке

1. Понятие и сущность финансового потенциала предприятия.

Финансовый потенциал это комплекс финансовых характеристик предприятия прямо или косвенно показывающих экономическое состояние предприятия его способность к развитию и достижению стоящих перед ним целей Данное понятие является неотъемлемой частью предприятия его оценка проводится на базе показателей которые дают понять имеющийся объем финансовых средств и возможностей с

2. Система показателей финансового потенциала предприятия.

Для полной оценки финансового потенциала недостаточно рассматривать только финансовые показатели необходим комплексный подход На наш взгляд целесообразно будет исследовать наряду с показателями ликвидности и финансовой устойчивости показатель фондовооруженности труда

Итак система оценки финансового потенциала должна включать

Коэффициент текущей ликвидности

INDICATORS OF THE FINANCIAL POTENTIAL OF THE ENTERPRISE

Keywords:

Received for edition on 26.05.2018
Recommended for publication on 28.05.2018

МИГРАЦИЯ В РЕСПУБЛИКЕ БЕЛАРУСЬ

В статье рассматривается сущность миграции и определяется её оптимальный размер для Республики Беларусь а также анализируется миграционная ситуация за _____ года

: международная миграция внутриреспубликанская миграция миграционная убыль факторы миграции

В условиях глобализации и углубления социально экономических и демографических различий между странами все более активизируется и интенсифицируется процесс миграции населения и трудовых ресурсов Миграция это перемещение людей работников связанное преимущественным образом с изменением места жительства и места работы Миграция населения является естественным и закономерным процессом позволяющим сбалансировать экономическую социальную политическую и духовную сферы мирового сообщества с

На перемещение людей оказывают воздействие факторы как притягивающие людей в данную страну или регион так и отталкивающие от поселения здесь Отталкивающие факторы включают невозможность устроиться на работу отсутствие благоприятных условий проживания опасения беспорядков или преследования по расовым религиозным или политическим причинам в тех местностях которые люди покидают Притягивающие факторы включают хорошие возможности устроиться на работу хорошее здравоохранение и благоприятные условия для образования общественный порядок и гражданские свободы благоприятный климат что особенно важно для людей собирающихся на пенсию

Миграция населения за последние 3 года [1]

	2015	Темпы роста	2016	Темпы роста,	2017
Прибывшие всего					
Международная миграция					
со странами СНГ					
со странами вне СНГ					
Внутриреспубликанская миграция					
Межобластная					
Выбывшие всего					
Международная миграция					
со странами СНГ					
со странами вне СНГ					
Внутриреспубликанская миграция					
Межобластная					
Миграционный прирост убыль					

В году в Республику Беларусь прибыло около человек при этом мигрировало человек. Большинство белорусов выехало в Россию, Украину, США, Германию, Польшу и ряд стран ЕС. По данным статистики в году международная миграция по прибывшим в общем составила человек, включая численность людей мигрирующих со странами СНГ — человек и вне стран СНГ — человек.

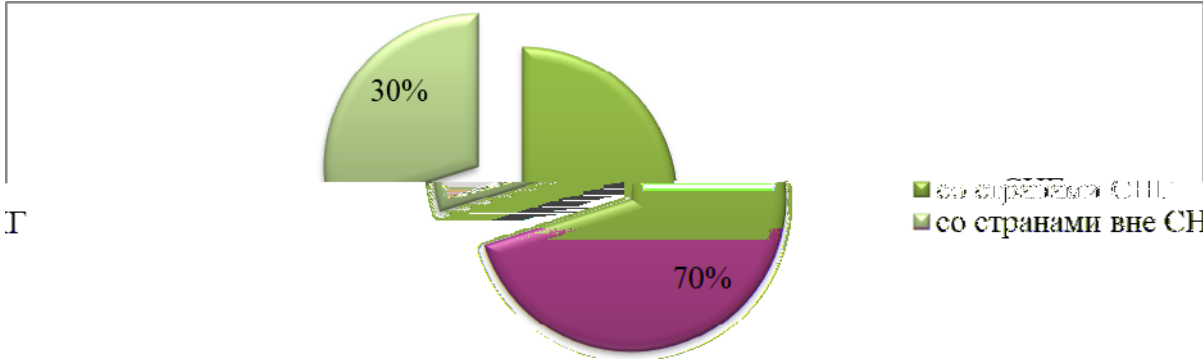

1. Структура международной миграции выбывших

Так, меньшая доля миграции прибывших приходится на Запад, обратная обстановка и со странами СНГ. Такая ситуация свидетельствует о том, что люди не стремятся уезжать далеко от дома с целью иметь возможность быстрее вернуться обратно. Это обусловлено тем, что большую долю мигрирующего населения составляют молодые люди, получающие образование либо находящиеся в поисках лучшей работы.

Внутриреспубликанская миграция в году составила человек, что на человек больше, чем в году. Показатель миграции между областями в году составлял человек, а в году вырос на человек. Проанализируем внутриреспубликанскую миграцию прибывших с помощью рисунка.



2. Структура международной миграции прибывших

Большую долю составляет межобластная миграция, что связано с демографическими, социально-экономическими и другими факторами.

За год с территории Республики Беларусь мигрировало около человек, из них количество мигрантов внутри республики составляет человек, а международная миграция — человек. Темп роста миграции покинувших пределы страны в году по отношению к году равен %. На рисунке представлена структура международной миграции выбывших.

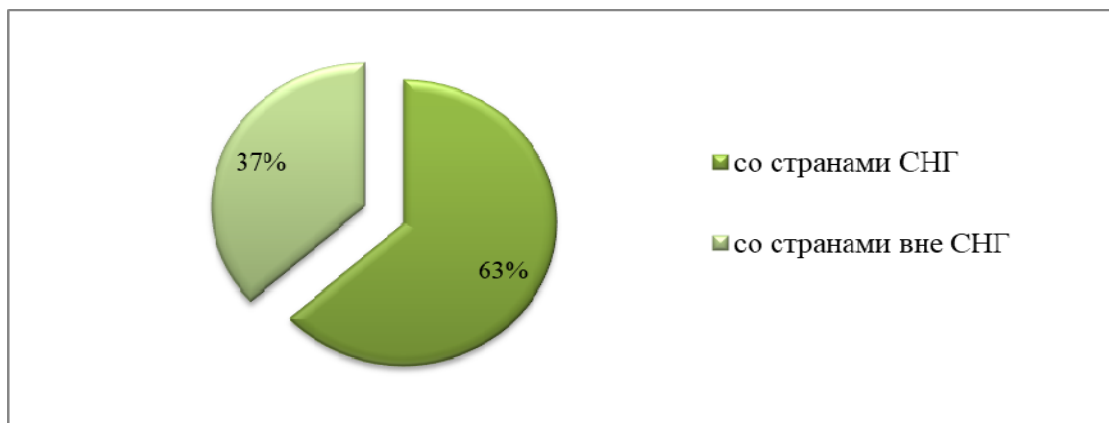

3. Структура международной миграции по выбывшим

Основанием вышеприведенных миграций служат те же признаки что и для миграции прибывших

Таким образом миграция рабочей силы представляет собой сложный неоднозначный социально экономический феномен который требует глубокого анализа в контексте современных тенденций развития мировой экономики во взаимосвязи с другими явлениями экономической и общественной жизни. Ключевым элементом стратегии миграционной политики Республики Беларусь является сохранение демографического и трудового потенциала обеспечение трудовыми ресурсами спроса на рынке труда

Список литературы

Общие итоги миграции населения. Электронный ресурс. Национальный статистический комитет Республики Беларусь. Режим доступа

Дата доступа

Миграция населения Республики Беларусь. М. И. Артюхин и др. под общ. ред. Г. М. Евелькина. Ин-т социологии Нац. акад. наук Беларуси. Минск: Белорус. Наука

20.05.2018 .

23.05.2018 .

© A.O. Sapega, E.V. Kozich, 2018

Research supervisor

A.G. Tolkach

MIGRATION IN THE REPUBLIC OF BELARUS

Keywords:

Received for edition on 20.05.2018

Recommended for publication on 23.05.2018

© А.О. Сапега, 2018

© Э.В. Козич, 2018

И.В. Громова

ТРУДОВЫЕ РЕСУРСЫ КАК ЭЛЕМЕНТ ДЕЯТЕЛЬНОСТИ ОРГАНИЗАЦИИ

В статье рассматриваются вопросы формирования и развития трудовых ресурсов в деятельности организации. Определяются относительные показатели с точки зрения формирования трудовых ресурсов

: трудовые ресурсы трудовой потенциал предприятие экономически активное население трудоспособное население

С развитием рыночных отношений в производственной системе трудовые ресурсы выступают наиболее важным элементом обеспечения высоких результатов деятельности предприятия. Расходы на оплату труда стали одной из главных составляющих себестоимости продукции и оказываемых услуг любой организации, поэтому от эффективности управления трудовыми ресурсами непосредственно зависит ее прибыль. Под трудовыми ресурсами предприятия принято подразумевать совокупность работников различных профессионально-квалификационных групп, занятых на предприятии и входящих в его списочный состав, а также имеющих физический и интеллектуальный потенциал для производства товаров и услуг. Трудовые ресурсы предприятия являются частью трудовых ресурсов страны.

На развитие трудовых ресурсов оказывают сильное воздействие следующие социально-экономические факторы:

- духовные факторы, которые затрагивают духовные потребности трудовых ресурсов;
- экологические факторы, касающиеся природы с ее экономическим потенциалом с учетом степени загрязнения окружающей среды и ее влияния на трудовые ресурсы;
- экономические факторы, учитывающие объемы производимой продукции, работ, услуг, эффективность использования имеющихся ресурсов, уровень оплаты труда и некоторые другие факторы;
- технологические факторы, которые характеризуются имеющимися способами слияния средств и предметов труда, технологичностью оборудования и используемых материалов;
- политические факторы, обеспечивающие социальные условия, в рамках которых должна происходить экономическая деятельность, развиваться творческие способности трудовых ресурсов и т. п.

Обобщающим показателем процесса становления и развития человека в трудовой деятельности предприятия является трудовой потенциал. Трудовой потенциал — это предельная

величина возможного участия работников в производстве с учетом их психологических особенностей уровня профессиональных знаний и накопленного опыта

Трудовые ресурсы на предприятии влияют на совершенствование корпоративного управления и как результат на конкурентоспособность. Такая экономическая категория как трудовые ресурсы предприятия может точно отражать его потенциал. Известно, что именно трудовые ресурсы предприятия в отличие от других ресурсов имеют возможность выставлять требования к руководству относительно изменений условий работы и оплаты труда, выполнять работу или отказываться от нее добровольно, а также могут увольняться по собственному желанию. В связи с этим необходимо тщательно продумывать направления эффективного использования трудовых ресурсов предприятия.

Эффективное управление трудовыми ресурсами характеризуется управлением такими аспектами, как психофизиологические возможности участия в трудовой деятельности, возможности нормальных трудовых контактов, творческие способности работника, наличие знаний и навыков, необходимых для выполнения определенных обязанностей и видов работ. Приведенным аспектам соответствуют следующие составляющие трудового потенциала: здоровье, творческий потенциал, активность, образование, ресурсы рабочего времени и др.

В соответствии со статистическими данными с помощью таблицы можно представить картину экономически активного населения страны.

Трудовые ресурсы Республики Беларусь за 5 лет

Годы	Трудовые ресурсы, тыс. человек	В том числе			Удельный вес трудовых ресурсов в численности населения, в %
		трудоспособное население в трудоспособном возрасте	лица старше трудоспособного возраста, занятые в экономике	лица младше трудоспособного возраста, занятые в экономике	

Примечание: Источник

Таким образом, трудовые ресурсы являются одним из важнейших факторов любого производства. Их состояние и эффективное использование прямо влияет на конечные результаты хозяйственной деятельности предприятий.

Список литературы

Егорова М. С. Трудовые ресурсы предприятия: оценка потребности и эффективности использования. М. С. Егорова, И. Г. Пищальников. Молодой ученый. № 3. Режим доступа: [http://www.moloduchenyi.ru](#) Дата доступа: 10.05.2018

Кирищичева В. И. Трудовые ресурсы в деятельности предприятия. В. И. Кирищичева. Научно-методический электронный журнал «Концепт». Т. 3. С. 10-12. Режим доступа: [http://www.concept.ru](#) Дата доступа: 10.05.2018

Медведева И. В. Труд и занятость в Республике Беларусь: статистический сборник. И. С. Кангро и др. под общ. ред. И. В. Медведева. Национальный статистический комитет Республики Беларусь. Минск. с

Труд и занятость в Республик Беларусь Электронный ресурс Режим доступа
Дата
доступа

11.05.2018 .

14.05.2018 .

© **A.O. Sapega, E.V. Kozich, 2018**

Research supervisor

I.V. Gromova

**WORKFORCE AS AN ELEMENT OF THE ACTIVITY
OF THE ORGANIZATION**

Keywords:

Received for edition on 11.05.2018

Recommended for publication on 14.05.2018

УДК 33

© . . . , 2018
© . . . , 2018
© . . . , 2018
старший преподаватель
БарГУ

г. Барановичи, Республика Беларусь

Ключевые слова:

В статье рассматриваются вопросы формирования и развития инновационной экономики Республики Беларусь. Автор анализирует роль государства в стимулировании инновационной деятельности, а также влияние внешнеэкономических связей на развитие инновационной экономики. В работе приводятся данные о состоянии инновационной экономики Республики Беларусь за последние годы, а также даны рекомендации по развитию инновационной экономики.

Ключевые слова: инновационная экономика, государство, внешнеэкономические связи, инновационная деятельность.

1. В 2016 году в Республике Беларусь было зарегистрировано 120,5 тысяч инновационных предприятий, что на 5% больше, чем в 2015 году. В 2016 году в Республике Беларусь было зарегистрировано 120,5 тысяч инновационных предприятий, что на 5% больше, чем в 2015 году.

2. В 2016 году в Республике Беларусь было зарегистрировано 120,5 тысяч инновационных предприятий, что на 5% больше, чем в 2015 году. В 2016 году в Республике Беларусь было зарегистрировано 120,5 тысяч инновационных предприятий, что на 5% больше, чем в 2015 году.

3. В 2016 году в Республике Беларусь было зарегистрировано 120,5 тысяч инновационных предприятий, что на 5% больше, чем в 2015 году. В 2016 году в Республике Беларусь было зарегистрировано 120,5 тысяч инновационных предприятий, что на 5% больше, чем в 2015 году.

4. В 2016 году в Республике Беларусь было зарегистрировано 120,5 тысяч инновационных предприятий, что на 5% больше, чем в 2015 году. В 2016 году в Республике Беларусь было зарегистрировано 120,5 тысяч инновационных предприятий, что на 5% больше, чем в 2015 году.

5. В 2016 году в Республике Беларусь было зарегистрировано 120,5 тысяч инновационных предприятий, что на 5% больше, чем в 2015 году. В 2016 году в Республике Беларусь было зарегистрировано 120,5 тысяч инновационных предприятий, что на 5% больше, чем в 2015 году.

6. В 2016 году в Республике Беларусь было зарегистрировано 120,5 тысяч инновационных предприятий, что на 5% больше, чем в 2015 году. В 2016 году в Республике Беларусь было зарегистрировано 120,5 тысяч инновационных предприятий, что на 5% больше, чем в 2015 году.

7. В 2016 году в Республике Беларусь было зарегистрировано 120,5 тысяч инновационных предприятий, что на 5% больше, чем в 2015 году. В 2016 году в Республике Беларусь было зарегистрировано 120,5 тысяч инновационных предприятий, что на 5% больше, чем в 2015 году.

8. В 2016 году в Республике Беларусь было зарегистрировано 120,5 тысяч инновационных предприятий, что на 5% больше, чем в 2015 году. В 2016 году в Республике Беларусь было зарегистрировано 120,5 тысяч инновационных предприятий, что на 5% больше, чем в 2015 году.

9. В 2016 году в Республике Беларусь было зарегистрировано 120,5 тысяч инновационных предприятий, что на 5% больше, чем в 2015 году. В 2016 году в Республике Беларусь было зарегистрировано 120,5 тысяч инновационных предприятий, что на 5% больше, чем в 2015 году.

10. В 2016 году в Республике Беларусь было зарегистрировано 120,5 тысяч инновационных предприятий, что на 5% больше, чем в 2015 году. В 2016 году в Республике Беларусь было зарегистрировано 120,5 тысяч инновационных предприятий, что на 5% больше, чем в 2015 году.

	17	2011	,						-
\$15	. 33	607	225	920	32	,	1		
2012 - 15,3	.		100%	.					
			:		-	3,8	.		-
,		-				-2,9	.		-
,	- 901	.	/5,5	.	/.			:	
2012			3,73	.					
1	.	/	10	,					-
	30	,	,	1,33	.	8,5	.		-
								:	
									-
	100%		:						-

*Статья поступила в редакцию 26.05.2018 г.
Статья рекомендована к публикации 28.05.2018 г.*

© A.V. Sidor, O.V. Oseichuk, A.G. Tolkach, 2018

THE PUBLIC DEBT OF THE REPUBLIC OF BELARUS AND THE UNITED STATES

The concept of public debt is considered. The situation with the state debt in the USA and the Republic of Belarus is analyzed.

Keywords: public debt, domestic public debt, external public debt.

*Received for edition on 26.05.2018
Recommended for publication on 28.05.2018*

высокими темпами чем темп роста себестоимости привел к росту валовой прибыли в исследуемом периоде в _____ раза. Результатом деятельности ООО Мир плитки в _____ г стала чистая прибыль в размере _____ тыс руб которая к концу _____ г увеличилась на _____ и составила _____ тыс руб.

В _____ г. Произошло увеличение выручки на _____ и себестоимости на _____. При рост валовой прибыли в исследуемом периоде составил _____. Результатом деятельности ООО Мир плитки в _____ г стала чистая прибыль в размере _____ тыс руб что на _____ тыс руб больше чем в _____ г.

Имущественное положение ООО Мир плитки в настоящее время характеризуется следующим положением: текущие активы покрывают текущие обязательства предприятия.

Существует высокая степень зависимости доходности от притока клиентов и активной маркетинговой политики. Это подтверждают данные коэффициента рентабельности продаж поскольку наблюдается четкая взаимосвязь между чистой прибылью ООО Мир плитки и ростом продаж в _____ и _____ году.

Оборотные активы ООО Мир плитки состоят из запасов готовой продукции, НДС дебиторской задолженности, образована как предоплата еще не поступивших на склад предприятия товаров, краткосрочных финансовых вложений, денежных средств.

составляют текущие активы: запасы и затраты в составе оборотных активов предприятия так же наибольший удельный вес имеют денежные средства и денежные эквиваленты в среднем _____ и дебиторская задолженность в среднем _____.

В целом основное направление деятельности ООО Мир плитки носит положительную тенденцию, что следующим образом отразилось на оборотных активах предприятия:

- рост дебиторской задолженности в _____ году замедлился
- в организации происходит снижение средств находящихся в запасах готовой продукции и товаров для перепродажи
- организация обладает денежными средствами для покрытия возможного дефицита оборотных активов, удельный вес денежных средств в оборотных активах составляет _____.

Все коэффициенты ликвидности ООО Мир плитки не соответствуют нормативным значениям, за исключением коэффициента абсолютной ликвидности.

Низкое значение коэффициента текущей ликвидности указывает на то, что при появлении непредвиденных обстоятельств предприятие не сможет рассчитаться по долгам.

Коэффициент быстрой ликвидности находится за пределами рекомендуемых значений, что отражает низкую платежеспособность предприятия и недостаток у него достаточного объема свободных ресурсов, формируемых за счет собственных источников, которые могут быть использованы для погашения кредиторской задолженности предприятия.

Коэффициент финансовой независимости на начало анализируемого периода составил _____, на конец периода равен _____. Такое повышение говорит о том, что большая часть имущества формируется за счет собственного капитала. Значит риск кредиторов ООО Мир плитки уменьшается и снижается риск образования финансовой зависимости перед кредиторами.

Основными конкурентами ООО Мир плитки являются фирмы находящиеся в Самарской области: ООО Касторама, ООО ИНТЭК, ИП Сапогов В.А.

К сильным сторонам организации можно отнести: достоверный мониторинг рынка, отлаженная сбытовая сеть, качественный ассортимент продукции, высокий контроль качества, гибкая ценовая политика.

Слабыми сторонами деятельности организации являются: низкий уровень маркетингового управления, недостатки в рекламной политике, низкий уровень сервиса, дополнитель-

ные услуги неучастие персонала в принятии управленческих решений низкая мотивация персонала

Организация может противостоять внешним неблагоприятным факторам благодаря своим потенциальным внешним возможностям и сильным внутренним сторонам

Одним из факторов внутренней среды влияющей на деятельность организации является организационная структура объединяющая подразделения организации в определенной взаимосвязи

Одним из основных направлений обеспечения конкурентоспособности продукции на предприятиях является достижение преимущества перед ее прямыми противниками

Рассмотрим предложенные мероприятия

Продвижение товара на рынок с помощью рекламной пропаганды

Эффективность рекламы зависит от престижа радиостанции количества регионов или городов на территории которых она вещает и конечно же от качества рекламы а также от аудитории слушателей социальный статус возраст и пр

Для облегчения поиска информации о товарах предприятия для оптовых и розничных покупателей для повышения имиджа предприятия для удобства информирования о ценах на отдельные виды товаров можно создать страницу в интернете

Создание моделей компетенций линейного персонала предприятия

Принятые в компании принципы формирования набора компетенций для должности а также полный перечень всех компетенций и описание каждой из них уникальны для предприятия ООО Мир плитки и они пересматриваются трансформируются развиваются и корректируются вместе с развитием предприятия а в идеале с опережением

Таким образом разработка и внедрение модели компетенций дает исследуемому предприятию возможность уже на этапе подбора сотрудника оценивать его на соответствие требованиям представленным в профиле должности Оценку персонала на основе разработанной модели компетенций планируется проводить два раза в год с помощью метода графусов

Внедрение моделей компетенций позволит повысить компетентность линейного персонала и обеспечить высокое качество обслуживания на исследуемом предприятии ООО Мир плитки

Разработка программы корпоративной социальной ответственности

Следование принципам КСО позволяет предприятию ООО Мир плитки добиться таких конкурентных преимуществ как привлечение компетентных кадров умение мотивировать и сохранять опытных сотрудников достижение статуса надежного партнера совершенствование репутации компании через этическое поведение и обеспечение доверия и как следствие расширение потенциальных возможностей

Заключение

На основании определения конкурентных преимуществ предприятия в главе предлагается ввести комплекс мероприятий направленных на создание или повышение конкурентных преимуществ предприятия

- Продвижение товара на рынок с помощью рекламной пропаганды
- Создание моделей компетенций линейного персонала предприятия
- Работа над стилем управления организации

Конкурентные преимущества предлагаемые для внедрения в деятельности ООО Мир плитки целесообразны и экономически эффективны

Список литературы

Абдрахманова Г И Гохберг Л М Дитковский К А Рейтинг инновационного развития субъектов Российской Федерации Москва Национальный исследовательский университет Высшая школа экономики г с

Аникина И Д Стратегический финансовый менеджмент социально ответственной корпорации монография И Д Аникина А В Гукова А В Киров М Дашков и К с

Балыбердин В А Прикладные методы оценки и выбора решений в стратегических задачах инновационного менеджмента В А Балыбердин А М Белевцев Г П Бендерский М Издательско торговая корпорация Дашков и К с

Бендерская О Б Экономический анализ учеб пособие Белгород Изд во БГТУ с

26.05.2018 .

28.05.2018 .

© I.S. Sutiagina, 2018

**DEVELOPMENT OF THE PROGRAM OF FORMATION
COMPETITIVE ADVANTAGES OF THE ORGANIZATION**

ООО

Keywords:

Received for edition on 26.05.2018

Recommended for publication on 28.05.2018

СТРАТЕГИЧЕСКОЕ УПРАВЛЕНИЕ РАЗВИТИЕМ ФИНАНСОВЫХ РЕСУРСОВ ПРОМЫШЛЕННЫХ ПРЕДПРИЯТИЙ В СОВРЕМЕННЫХ УСЛОВИЯХ

В статье обоснованы теоретические принципы и методическое обеспечение развития финансовых ресурсов промышленных предприятий и стратегического управления ими. Обнаружены особенности использования источников и методов финансирования в процессе функционирования и развития промышленных предприятий.

Ключевые слова: финансовые ресурсы, стратегия, стратегическое управление, развитие промышленного предприятия.

Процессы углубления реформ, что является характерным для современного этапа социально-экономического развития страны, должны базироваться на качественной структурной перестройке ее составляющих, и особенно промышленности как базиса экономического роста страны. Одной из составляющих формирования экономического потенциала промышленных предприятий являются финансовые ресурсы, обеспечивающие его устойчивое функционирование и развитие. В условиях транзитивной экономики, когда может возникать несогласованность интересов экономических агентов промышленной деятельности, решение этой проблемы приобретает особую актуальность.

В контексте данного исследования особое значение приобретает стратегическое управление, характеризующее как развитие предприятия вообще, так и развитие его финансовых ресурсов в частности. Поэтому возникает объективная необходимость в исследовании особенностей, присущих стратегическому управлению предприятием как явлению и процессу, и стратегическому управлению финансовыми ресурсами как его зависимой и подчиненной составляющим.

Рассматривая современные тенденции стратегического управления предприятием, следует отметить их особенности, которые необходимо учитывать в процессе функционирования и развития субъектов хозяйствования:

- рост изменчивости и динамичности возможностей и угроз, возникающих во внутренней и внешней среде субъекта хозяйствования
- повышение риска и неопределенности при принятии и реализации управленческих решений на микроуровне
- рост значимости интеллектуального, человеческого капитала в управлении

Для того, чтобы результаты стратегического управления были положительными, необходимо уточнить и развить его теоретическое и методическое обеспечение как сознательной, целенаправленной деятельности.

Сущность понятия «стратегическое управление» определяется различными авторами как концепция, деятельность, процесс, совокупность средств, подсистема, система. Учитывая

сложность стратегического управления его целесообразно представить как систему которая состоит из взаимодействующих элементов В качестве таких системообразующих элементов выступают субъект объект управления и внешняя среда В контексте данного исследования под субъектом управления следует понимать органы управления промышленного предприятия объектом процесс развития финансовых ресурсов а в качестве внешней среды выступает релевантное рыночное окружение данной хозяйственной структуры Термин стратегическое управление использовался для разграничения понятий управления на уровне производства в настоящем времени и управления направленного на обеспечение будущей жизнедеятельности предприятия При этом стратегическое управление представляет собой общую аргументацию необходимости принятия определенных управляющих воздействий тактическое поиск и обоснование конкретных доказательств в пользу выдвинутой аргументации а также реакцию на возникающие контраргументы а оперативное реализация выдвинутых аргументов на практике Такой подход позволяет отличить то есть выявить существенный признак и разграничить указать специфическую сферу применения эти виды управления между собой Существенным признаком позволяющим отличить стратегическое управление от тактического и оперативного является значительный по сравнению с последними вклад в достижения общей цели управления

Современное толкование стратегического управления необходимо представить в динамике т е рассматривать как сознательный целенаправленный процесс выполнения субъектом управления своих функций что предполагает преобразование себя объекта внешней среды в соответствии с их новым желаемым и достижимым состоянием для решения актуальных потенциальных проблем при оптимальных затратах всех видов ресурсов внутренней среды предприятия

Полученные теоретические результаты раскрывают содержание стратегического управления на промышленном предприятии с позиций представления его как совокупности взаимосвязанных этапов общего бизнес процесса основным из которых в контексте данного исследования является формирование использование и развитие финансовых ресурсов

Эффективное стратегическое управление развитием финансовых ресурсов должно включать следующие основные этапы

- определение стратегических целей управления финансовыми ресурсами предприятия которые не должны конфликтовать с общим
- формирование финансовых стратегий в соответствии с стратегическим набором альтернатив поведения субъекта хозяйствования внедрение которого позволит реализовать выбранные цели
- постановку задач выбор методов их реализации
- трансформацию организационной структуры предприятия в соответствии с выбранными стратегиями что обеспечивает его преобразование в способную к саморазвитию структуру
- мониторинг реализации стратегий по выбранным критериальным показателям

Реализация приведенного перечня мероприятий позволит рассматривать предприятие как рыночно ориентированную внутренне единую систему

По сущности особенностей управления можно выделить две принципиальные модели реактивную когда предприятие способно отвечать на изменения во внешней среде и проактивную когда предприятие преследует свою цель на заранее сформированную цель и не столько приспосабливается к обстоятельствам сколько сознательно и целенаправленно формирует свою внутреннюю и внешнюю среду

Специфику жизнедеятельности предприятия лучше учитывать используя такие дефиниции как функционирование, рост и развитие. В системе классификации стратегий эти понятия являются исходными и служат базой для формулирования общих стратегий. Стержнем стратегического управления промышленного предприятия является набор стратегий, который должен включать в свой состав общеэкономические конкурентные и функциональные. Одними из обязательных функциональных стратегий, которые присущи всем предприятиям промышленности независимо от их формы собственности, особенностей бизнес-процессов и организационной структуры, являются финансовые. Поэтому возникает объективная необходимость в дальнейшем исследовании терминологии и особенностей процесса их формирования с целью усовершенствования и дальнейшего развития теоретического и методического обеспечения в соответствии с особенностями присущими современному стратегическому управлению.

Финансовые стратегии целесообразно рассматривать с двух позиций:

- использование средств для функционирования предприятия
- вложение в дальнейшее развитие и обеспечение конкурентоспособности субъекта хозяйствования в перспективе

Финансовая стратегия – это система долгосрочных целей финансовой деятельности предприятия и наиболее эффективных путей их достижения, отношение подчиненности либо к общей стратегии развития, учитывается при формировании системы целей, которые должны быть непротиворечивыми и обеспечивать взаимосвязь материальных и денежных ресурсов с помощью баланса доходов и расходов.

Относительно сущности стратегии финансирования можно согласиться с утверждением Герасимчука В.Г. по которому в рамках стратегии финансирования целесообразно осуществлять поиск источников финансирования, всех видов ресурсов, способов использования резервов, выбор механизмов наращивания капитала для поддержки производственной, маркетинговой и других стратегий. Основными источниками финансирования хозяйственной деятельности являются фонд накопления, средства от дополнительной эмиссии акций, банковские и государственные кредиты, субсидии. Финансовую стратегию в широком понимании связывают с финансовым планированием, что является правомерным, поскольку ее формирование на предприятии связано с прогнозированием баланса и отчета о финансовых результатах. Однако финансовое планирование является функцией управленческой деятельности, а финансовая стратегия – ее результатом, что не позволяет их отождествлять. Вместе с тем такой подход дает положительную основу, поскольку предполагает использование системного анализа при формировании финансовой стратегии. Важно не только обосновать и сформировать финансовую стратегию, но и успешно ее реализовать. Ее можно представлять как результат принятия стратегических решений относительно возможного привлечения финансовых ресурсов, выбора объектов и направлений их использования для достижения целей функционирования и развития предприятия.

Таким образом, можно сделать вывод о том, что в финансовых стратегиях воплощаются цели жизнедеятельности предприятия. Для того чтобы жизнедеятельность имела прогрессивную и интенсивную направленность, совокупность финансовых стратегий должна способствовать не только общему развитию предприятия, но и развитию финансовых ресурсов непосредственно.

Список литературы

- Ансофф И. Новая корпоративная стратегия. И. Ансофф. СПб: ПИТЕР, с.
Бердар Н.М. Финансы предприятий. Учеб. пособие для вузов. Н.М. Бердар. М.: Центр учебной литературы, с.

Герасимчук В Г Стратегическое управление предприятием В Г Герасимчук Экономика
проблемы теории и практики № С
Павловская Л К Финансовый менеджмент Л К Павловская М ЮНИТИ ДАНА
с

20.05.2018 .

23.05.2018 .

© T.S. Syrugina, 2018

**STRATEGIC DEVELOPMENT MANAGEMENT
OF FINANCIAL RESOURCES INDUSTRIAL ENTERPRISES
IN MODERN CONDITIONS**

Keywords:

Received for edition on 20.05.2018

Recommended for publication on 23.05.2018

УПРАВЛЕНЧЕСКИЙ АНАЛИЗ РЕСУРСОВ ПРЕДПРИЯТИЯ

В условиях роста рыночной конкуренции предприятиям необходимо обеспечение стратегического преимущества относительно других компаний поиск путей сокращения затрат и повышения эффективности производства В качестве решения данных задач выступает управленческий анализ ресурсов предприятия В данной статье рассматриваются основные направления данного вида анализа и дается оценка их основных преимуществ для предприятия

: ресурсы материальные потоки конкурентные преимущества себестоимость продукции стратегия эффективность производства

Управленческий анализ ресурсов предприятия может быть использован для повышения эффективности предприятия по целому ряду направлений В первую очередь анализ ресурсов применяется в процессе управления материальными потоками Управление материальными потоками имеет дело с процессами перемещения материалов логистики и связано с управлением цепочкой поставок В частности оно касается приобретения материалов контроля качества закупок а также стандартов связанных с заказом доставкой и складированием материалов Управление материальными потоками это функция отвечающая за координацию планирования поиска приобретения перемещения хранения и контроля материалов оптимальным образом чтобы минимизировать возможные затраты предприятия

Цель управления материальными потоками обеспечить бесперебойную цепочку поставок для своевременного производства товаров для клиентской базы В некоторых компаниях управление материальными потоками также связано с приобретением материалов путем создания и управления базой поставок В других компаниях заготовку и управление базами поставки несет ответственность отдельный отдел закупок

Стандартов для управления материальными потоками не существует Большинство компаний используют системы такие как и другие системы для управления контролем материалов Малые компании которые не имеют или не могут позволить себе системы используют форму приложения для работы с электронными таблицами для управления материалами

Основная проблема с которой сталкиваются сотрудники отвечающие за управление материальным потоком заключается в поддержании постоянного потока материалов для производства Существует множество факторов которые препятствуют точности анализа что приводит к дефициту производства премиальному фрахту и часто корректировке запасов Основные проблемы это неправильные спецификации материалов неточное количество циклов отказ от лома ошибки при отправке ошибки при получении и ошибки отчетности о производстве

Управление материальными потоками рассматривает соображения планирования и проектирования необходимые для поддержки эффективной доставки и переработки товаров

и услуг которые поддерживают деятельность пассажиров Эффективный план управления материальными потоками также означает более целостный подход к управлению использованием транспортных средств и выбросами твердыми отходами опасными отходами рециркуляцией и коммунальными услугами

Еще одним важным направлением управленческого анализа ресурсов предприятия является поиск сравнительных преимуществ в имеющихся в распоряжении материалов Такая оценка затем используется например в стратегическом управлении развитием в различных областях или для принятия решения о преимуществах внешнего или внутреннего процесса и службы обеспечения например решения об аутсорсинге Данный анализ строится на изучении четырех основных детерминант

- Ценность насколько дорогой ресурс и насколько легко его можно получить на рынке
- Редкость Насколько редки или ограничены ресурсы
- Имитируемость Насколько сложно имитировать ресурс
- Организация Поддерживается ли ресурс любыми существующими соглашениями и может ли организация правильно использовать его

Таким образом проанализировав данные детерминанты возможно определить стратегическую ценность того или иного ресурса Подробнее шаги данного процесса показаны в таблице

Определение стратегической ценности ресурса

Ценный?	Редкий?	Сложно повторить?	Используется организацией?	Стратегическое значение
Нет				Конкурентный недостаток
Да	Нет			Конкурентный паритет
Да	Да	Нет		Временное конкурентное преимущество
Да	Да	Да	Нет	Неиспользуемое конкурентное преимущество
Да	Да	Да	Да	Устойчивое конкурентное преимущество

Третьим и одним из наиболее значимых для предприятия направлений управленческого анализа ресурсов являются мероприятия направленные на оценку возможного материалосбережения Целью подобного анализа является выявление возможностей сокращения использования материалов Это позволяет рассчитывать эффективность использования материалов и определять в каких процессах происходят основные потери Оценка материалов также может помочь определить потоки первичных отходов и возможности по их сокращению

При проведении подобного вида анализа учитываются все материальные затраты предприятия и то как они связаны с производством готовой продукции услуг Основная цель состоит в том чтобы уменьшить порчу отходы и непродуктивную деятельность

Существует большое количество методологических подходов к проведению данного вида управленческого анализа Сбалансированная система устойчивого развития Анализ решений с несколькими критериями Учет затрат по материальному потоку Оценка жизненного цикла и так далее Общей чертой всех данных методов анализа является то что в качестве основных результатов от их проведения выступают более эффективное использование приобретенных материалов увеличение эффективности работы оборудования более производительный труд меньшее количество отходов

Таким образом управленческий анализ ресурсов предприятия представляет собой важную составляющую процесса руководством организацией которая способна помочь в управлении материальными потоками тем самым минимизировав возможные затраты анализ ресурсов играет особую роль в определении стратегических преимуществ предприятия существенным являются и возможности по проведению программ материалосбережения как следствия анализа ресурсов основной целью которых выступает повышение общей эффективности производства

Список литературы

Грант Ресурсная теория конкурентных преимуществ практические выводы для формулирования стратегии Вестник СПбГУ Сер Менеджмент №

Гришаева О Ю Логистическая координация материальных потоков как конкурентное преимущество Риск ресурсы информация снижение конкуренция № С

Мингалеев Г Ф Гайнутдинова И А Родионов В В Программно целевой метод управления использованием материальных ресурсов Современные аспекты экономики № С

26.05.2018 .

28.05.2018 .

© E.I. Fatkullina, 2018

MANAGERIAL ANALYSIS OF THE EFFICIENCY OF USE OF MATERIAL RESOURCES

Keywords:

Received for edition on 26.05.2018

Recommended for publication on 28.05.2018

© Р.Н. Шматков, 2048

© К.Р. Чамян, 2018

© И.П. Сударушкин, 2018

ДЕЙСТВИЕ ЗАКОНА СПРОСА В СОВРЕМЕННЫХ ЭКОНОМИЧЕСКИХ УСЛОВИЯХ

В статье идет речь о действии закона спроса в современной Российской действительности. Выявлена сущность и значение экономического понятия «спрос», а также исследован механизм спроса. Рассмотрен закон спроса на примере компании.

Ключевые слова: закон спроса, рынок, скрытый спрос, полноценный спрос, понижающийся спрос, колеблющийся спрос, смартфон.

Определение спроса на данный момент является приоритетной задачей предприятия. Работники предприятия должны постоянно отслеживать спрос и уметь быстро реагировать на самые мелкие изменения в нем. В настоящее время предприятию не столько важно произвести какой-либо товар, сколько найти способ сбыть данный товар по конкурентной цене, и в этом деле как никогда способен помочь закон спроса.

Чтобы понять основу действия закона спроса, для начала рассмотрим само понятие «спрос». Спрос — это экономическая категория, характеризующая потребность покупателей в определенном товаре или благе, обеспеченную достаточными платежными средствами, позволяющими приобрести этот товар или благо по определенной цене в данный период времени на определенном рынке или в определенной стране.

Различают индивидуальный и совокупный спрос. Индивидуальный спрос — это спрос конкретного покупателя на определенный товар на данном рынке. Совокупный спрос — это общий объем спроса на товары и услуги в определенной стране.

Помимо этого различают первичный и вторичный спрос. Первичный спрос — это непосредственно спрос на продукт или услуги какой-либо категории товаров в целом, например это может быть спрос на сахар или спрос на юридические услуги. Вторичный или избирательный спрос — это непосредственно спрос на товары конкретной марки или фирмы и на услуги того или иного вида.

Кроме этого спрос бывает отрицательным, отсутствующим, скрытым или потенциальным, полноценным, чрезмерным, понижающимся или падающим, колеблющимся, иррациональным, ажиотажным, лавинным.

Изменения в спросе зависят от нескольких факторов, таких как потребительские вкусы, предпочтения, национальные особенности, число покупателей, доход, цены на сопряженные товары, взаимозаменяемые и взаимодополняемые товары, размер рынка, ожидания потребителя.

Наибольшее влияние на спрос оказывает цена предлагаемого товара или услуги. Существует связь между количеством товара, на который предъявлен спрос, и его ценой, которая

отображается в законе спроса Закон спроса гласит при прочих равных условиях остальные факторы влияющие на величину спроса неизменны количество товара на который предъявлен спрос возрастает при снижении цены данного товара и наоборот Таким образом существует обратная зависимость между ценой товара и его количеством

Для большего понимания действия закона спроса в современной Российской действительности мы решили провести анализ рынка самых популярных смартфонов сегодняшнего времени продуктов компании гиганта

Для того чтобы проводить анализ спроса на рынке нужно представлять какие потребители i h g b f P E Ç @] À Z d b _

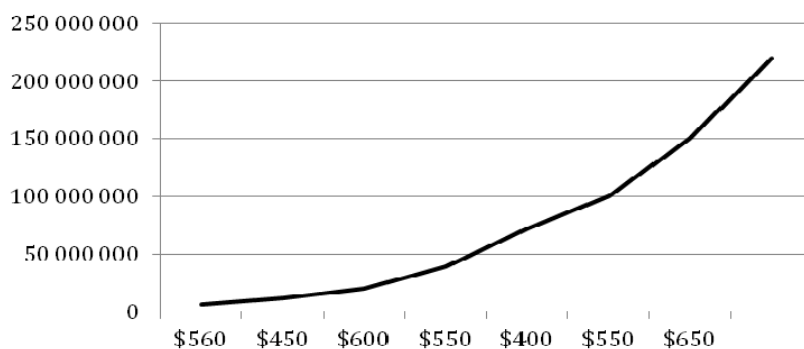

. Закон спроса и предложения на рынке товара

В качестве общей характеристики соотношения спроса и предложения на рынке смартфонов можно сказать что показатели находятся в равновесии не только в настоящее время но и находились в нем с момента продажи первых моделей Таким образом можно сделать вывод что соотношение показателей спроса и предложения товара на рынке является довольно необычным при росте цены спрос не только не уменьшается но и уравнивается с предложением образуя одну линию на графике

Список литературы

Гукасян Г М Экономическая теория учеб Г М Гукасян Г А Маховикова В В Амосова Изд е пер и доп М Юрайт с
 Максимова В Ф Экономическая теория учеб для бакалавров В Ф Максимова М Юрайт с
 Герасименко В В Ценообразование учеб пособие В В Герасименко М ИНФРА М с
 Википедия свободная энциклопедия Электронный ресурс свободный
 Федеральная служба государственной статистики Электронный ресурс Режим доступа свободный

26.05.2018 .

28.05.2018 .

© R.N. Shmatkov, K.R. Chamyan, I.P. Sudarushkin, 2018

ACTION OF THE LAW OF DEMAND IN MODERN ECONOMIC CONDITIONS

Keywords:

*Received for edition on 26.05.2018
 Recommended for publication on 28.05.2018*

ВЗАИМОСВЯЗЬ МЕЛКОЙ МОТОРИКИ И РЕЧИ У ДОШКОЛЬНИКОВ С ОНР

В статье выявлена взаимосвязь мелкой моторики и речи у дошкольников с ОНР

: мелкая моторика речь общее недоразвитие речи

Одной из важнейших задач специальной педагогики и психологии является использование комплексного дифференцированного подхода в выявлении и преодолении отклонений в развитии детей. Многоуровневое логопедическое обследование предусматривает изучение характера отклонений в функционировании процессов и операций, обуславливающих возникновение и развитие нарушений речевой деятельности, а также совокупности речевых и неречевых симптомов, ведь речь ребенка развивается только параллельно с физическим и умственным развитием.

Взаимосвязь речевого развития и мелкой моторики неоднократно подтверждался исследованиями многих ученых: Р.Д. Бабенкова, Н.И. Кузьмина, Н.С. Жукова, А.Н. Мастюкова, Т.Б. Филичева и др. Особенно тесная такая связь есть в дошкольном возрасте, потому что тогда весь окружающий мир ребенка преломляется через призму движений.

Достаточно известным является тот факт, что у детей с речевыми нарушениями наблюдается различной степени проявление общей моторной недостаточности, а также отклонения в развитии тонких движений пальцев рук. В связи с этим считаем обязательным проведение мероприятий по развитию мелкой моторики рук в системе коррекционно-развивающего обучения детей с ОНР.

Большое значение в развитии ребенка имеет взаимодействие языка и движения. Движение пальцев и кистей рук ребенка имеют свое особое влияние. С самого рождения значение хватательного рефлекса большое, и заключается оно в способности ребенка не выпускать из рук те или иные предметы. Чем чаще у ребенка задействован хватательный рефлекс, тем эффективнее происходит эмоциональное и интеллектуальное развитие. У детей с ОНР при органических нарушениях центральной нервной системы резко нарушается вся моторика.

О влиянии мануальных действий на развитие мозга было известно еще во времена Древнего Китая. Считалось, что игры с участием рук и пальцев способствуют гармоничному развитию тела и ума. В Китае и сегодня распространены упражнения для ладоней с круглыми камнями и металлическими шариками. Это объясняется их оздоровительным и тонизирующим воздействием на организм.

Прежде всего нужно с помощью обследования моторных функций выявить состояние двигательного анализатора. Однако деятельность двигательного анализатора представляет довольно сложную картину, которая включает общую моторику, моторику артикуляционного аппарата, мимическую моторику, моторику кистей и пальцев рук.

Пальцевая гимнастика позволяет реализовать комплексное развитие мелкой моторики рук речь мышление чувства ритма Для развития мелкой моторики рук зрительно моторной координации пространственной ориентации нужно использовать продуманную систему упражнений с различными предметами Эти упражнения можно предлагать детям на коррекционных занятиях Следует рекомендовать и родителям выполнять такие задачи дома вместе с детьми

В специальной литературе описано множество самых разнообразных видов работ плетение косичек вышивание шнурком завязывание застегивание расстегивание вязание вышивание манипулирование мелкими предметами и др Также следует отнести и работу с ножницами Для детей очень важно что тренируя такие бытовые навыки их пальчики становятся все более ловкими и умелыми

Должному развитию мелкой моторики рук способствует выполнение различных задач в тетрадах А формирование графических навыков полезно и необходимо для будущих учеников В наше время существует множество различных пособий и тетрадей для работы с детьми дошкольного возраста Педагогам следует выбирать тетради и задачи у них с учетом доступности для детей

Графические упражнения способствуют не только развитию мелкой моторики рук но и совершенствованию сенсорно двигательной координации зрительному восприятию вниманию и развитию таких важных качеств как аккуратность настойчивость исполнительность

Таким образом развитие мелкой моторики активизирует и стимулирует деятельность коры головного мозга повышает работоспособность всех ее отделов положительно влияет на формирование у дошкольников высших познавательных функций особенно мышления и речи А для того чтобы мелкая моторика рук выполняла задачи возложенные на нее необходимо организовать надлежащую работу Только развивая движения рук ребенка регулярно всесторонне методически грамотно можно достичь наибольшего эффекта от всей проведенной работы

Список литературы

- Бабушкина Л М Никифорова О А Влияние развития мелкой моторики рук на формирование правильного звукопроизношения у дошкольников Дошкольная педагогика № С
- Галкина Г Г Дубинина Т И Пальцы помогают говорить М Гном и Д
- Горбунова Е И Юсупов В З Артамонов А А Взаимосвязь нарушений мелкой моторики с нарушениями речи у детей дошкольного возраста Дошкольное воспитание № С

: 25.05.2018 .

: 28.05.2018 .

S.S. Bekmambetova, M.Z. Chomaeva, 2018

Research supervisor

E.A. Staheeva

THE RELATIONSHIP OF FINE MOTOR SKILLS AND SPEECH OF CHILDREN WITH ONR

Keywords:

Received for edition on 25.05.2018

Recommended for publication on 28.05.2018

© С.С. Бекмамбетова, 2018

© М.З. Чомаева, 2018

Е.А. Стахеева

" - "

ИНКЛЮЗИВНАЯ КУЛЬТУРА В СОВРЕМЕННОМ ОБЩЕСТВЕ

Данная статья посвящена исследованию инклюзивной культуры в современном обществе. Рассмотрены основные проблемы внедрения инклюзивного образования и факторы, препятствующие развитию инклюзивного образования в современной России.

: инклюзивная культура инклюзивное образование дети с ограниченными возможностями

Инклюзивная культура – это такой уровень развития общества, который выражается в толерантном, гуманном, терпимом, безопасном отношении людей друг к другу, где разделяются идеи сотрудничества, стимулируется развитие всех участников образовательного процесса, где ценность каждого является основой общих достижений, а также формируются всеми принимающиеся инклюзивные ценности. Инклюзивные ценности – важнейшие компоненты инклюзивной культуры наряду с нормами и идеалами.

Инклюзивная культура – важнейшая составляющая инклюзивного образования. Ее несформированность отрицательно сказывается на всем образовательном процессе и не дает высоких результатов. Можно создать идеальные условия обучения здоровых детей и детей с особыми образовательными потребностями, но исключить человеческий фактор невозможно.

Инклюзивную культуру общества можно рассматривать не только как фактор успешной реализации инклюзивного образования, но и как фактор развития поликультурного образования в России. Чтобы обладать такими умениями, нужно владеть соответствующей культурой. Развитие уважительного, бережного отношения к чужой культуре, ее представителям, ценностям, традициям, языку при сохранении в качестве основы своей культуры является основной задачей в развитии поликультурного образования в России, поскольку наша страна – это многонациональная страна.

Между инклюзивным образованием и поликультурным образованием прослеживается определенная взаимосвязь, которая отражается в общности многих идей, концепций, а также в их целях и задачах. Важнейшее сходство этих двух направлений заключается в том, что для их реализации необходима толерантность особого рода, которая может быть достигнута лишь планомерной системой нравственного воспитания общества, формированием пропагандой, распространением инклюзивной культуры.

Термин «инклюзивная культура» относится к поликультурному образованию так же, как она входит в состав инклюзивного образования. Все то, что дано в его определении, можно отнести не только к людям с ограниченными возможностями здоровья, но и к людям дру

гой национальности вероисповедания или какими либо другими особенностями Поэтому инклюзивную культуру овладение ею людьми в первую очередь педагогами родителями учащимися можно рассматривать в качестве наиважнейшего основания для развития поликультурного и инклюзивного образования

Если современное общество научится принимать каждого своего члена таким какой он есть преодолевать в себе чувства раздражения от непохожести других то проблему воспитания терпимости к людям с ограниченными возможностями здоровья чужим культурам пробуждения интереса и уважения к ним можно будет считать решенной

Образование детей с ограниченными возможностями здоровья это одна из главных задач в России так как оно является главным фактором создания действительно инклюзивного общества где любой ребенок может ощутить свою причастность и востребованность

Основополагающая идея инклюзивного образования это искоренение дискриминации детей с какими либо физическими и умственными особенностями в развитии Данная идея предполагает равные возможности по отношению ко всем детям но создает определенные необходимые условия для детей с особыми потребностями

Одним из важных замечаний можно сказать требований родителей детей с ограниченными возможностями здоровья является наличие системы сопровождения и поддержки детей в частности тьюторское сопровождение Для организации персонального сопровождения индивидуальной работы в образовательном пространстве с обучающимися испытывающими трудности в освоении образовательной программы сегодня департаментом образования решается юридическое и финансовое обеспечение введения в штатное расписание тьюторов

В процессе введения такого образования стало возникать множество проблем в том числе и социальных Но если проблемы создания нормативно правовой базы специальных условий проблемы финансирования активно обсуждаются то о социальных проблемах практически ничего не сказано а их достаточно много и связаны они в первую очередь с нашим отношением к людям с ограниченными возможностями здоровья нашим отношением к обучению детей с ОВЗ в массовой школе

Таким образом под формированием инклюзивной культуры нужно понимать построение такого школьного сообщества в котором каждый чувствует что ему в школе рады относятся доброжелательно Проблемы социального характера будут являться одной из основных Вводя в образовательном учреждении инклюзивное образование стоит задуматься готовы ли педагоги обучающиеся и их родители принять в классе особенного ребенка Поэтому наравне с решением материально технических и прочих проблем стоит отдельно уделить внимание проблеме формирования инклюзивной культуры в образовательном учреждении

Список литература

- Лятифова Л В Инклюзивное образование Л В Лятифова Молодой ученый
№ С
- Малофеев Н Н Специальное образование в меняющемся мире Европа М Просвещение
- Нигматов З Г Формирование поликультурной личности в условиях инклюзивного образования Сборник научных трудов Международной научно практической конференции Поликультурное образовательное пространство Поволжья пути и формы интеграции Казань КФУ ноябрь
г Казань ИПП КФУ С

: 25.05.2018 .

: 28.05.2018 .

S.S. Bekmambetova, M.Z. Chomaeva, 2018

Research supervisor

E.A. Staheeva

INCLUSIVE CULTURE IN MODERN SOCIETY

Keywords:

Received for edition on 25.05.2018

Recommended for publication on 28.05.2018

© С.С. Бекмамбетова, 2018

© М.З. Чомаева, 2018

Е.А. Стахеева

" - " "

ОСОБЕННОСТИ ВОСПРИЯТИЯ ВРЕМЕНИ У ДЕТЕЙ ДОШКОЛЬНОГО ВОЗРАСТА С ЗАДЕРЖКОЙ ПСИХИЧЕСКОГО РАЗВИТИЯ

Данная статья посвящена исследованию восприятия времени у детей дошкольного возраста с задержкой психического развития

: восприятие времени время ЗПР дети дошкольного возраста с задержкой психического развития

Одной из основных задач современной теории и практики воспитания ребенка дошкольного возраста является формирование ее жизненной компетентности необходимых ей для полноценного существования Дошкольное образование должно гибко реагировать на современные социокультурные запросы предоставлять необходимую ребенку качественную информацию ориентироваться на общечеловеческие и национальные ценности

Дети с задержкой психического развития составляют самую многочисленную группу среди тех которые нуждаются в специальной помощи в процессе обучения и социально трудовой адаптации Отдельного внимания заслуживают дети имеющие нарушения определенных функций таких как речь пространственное восприятие зрительно двигательная координация Названные нарушения в сочетании с другими факторами задержки психического развития создают картину особенно значительные трудности в воспитании и обучении детей

Предпосылки овладения средствами восприятия различной информации ее творческой обработки закладываются в процессе развития умений ориентироваться в окружающем мире Новейшие психологические исследования показывают что познавая контролируя и изменяя предметно пространственную среду человек реализует свои индивидуальные способности утверждает себя субъектом деятельности Умение ориентироваться в окружающей действительности выделять и усваивать ее наиболее существенные моменты являются необходимым условием овладения различными видами деятельности

В свете этих данных остается актуальной проблема развития у детей адекватных способов восприятия времени полноценных временных представлений и прочных навыков ориентирования во времени Это является одной из важнейших задач дошкольного образования в целом и подготовки ребенка к школе в частности Вышеуказанное свидетельствует что одним из приоритетных направлений работы ДОО должно стать целенаправленное развитие

временных представлений детей дошкольного возраста как базовой основы для развития интеллектуальной социальной творческой и других сфер личности ребенка Проблема ориентации во времени чрезвычайно разноплановая и имеет универсальное значение для всех сфер деятельности человека пронизывая разные стороны ее взаимодействия с действительностью

Понятием время характеризуется последовательность существования явлений сменяющихся друг друга обособленность различных этапов продолжительность темп ритм процессов

Было выделено шесть этапов формирования чувства времени у дошкольника с задержкой психического развития

этап Формирование представлений о биоритмах собственного тела и ритмах окружающей среды суточное прогнозирование

этап Развитие субъективных ощущений длительности временных интервалов формирование временных эталонов для долгосрочного прогнозирования прогнозирование в течение года

этап На основе прогнозирования формирование способности планировать свою деятельность во времени постепенный переход от краткосрочных планов к долгосрочным

этап Развитие представлений об основных временных единицах и понятиях и их вербализация временные понятия как основания квантификации поведения и деятельности необходимые для их прогнозирования

этап Развитие понимания вербальных средств обозначающих временную последовательность и ее отражения с помощью устной речи дифференциация временных понятий усвоение новой временной лексики

этап Дальнейшее совершенствование понимания и употребления сложных логико-грамматических конструкций выражающих временные отношения

Несмотря на то что большинство авторов относят временные представления к базису над которым надстраиваются вся совокупность высших психических процессов развитие которых способствует быстрому освоению письма счета чтения в практике дошкольного образования развитие временного ориентирования традиционно связывают с формированием элементарных математических представлений оставляя без внимания то что знания о свойствах различных предметов взаимосвязи между предметами и явлениями формируются в процессе различных видов деятельности в частности ведущих игре учении труде

Хотя восприятие времени в дошкольном возрасте затруднено все же уже дети различают и правильно употребляют глаголы в настоящем прошлом и будущем времени В них должны быть сформированы представления о времени Детей учат понимать и правильно употреблять слова различать и называть части суток в несложных сюжетах определять последовательность логически связанных событий Формированию этих представлений в первую очередь способствует четкий распорядок дня четко установленное время подъема детей гимнастики завтрака занятий игр и тому подобное

Список литературы

Макарова С А Голишников Е И Психолого педагогические основы восприятия времени детьми дошкольного возраста с задержкой психического развития В сборнике Социальное развитие северных территорий России и зарубежных стран С

Психология детей с задержкой психического развития изучение социализация психореакция хрестоматия сост О В Защирина Санкт Петербург Речь с Библиогр с

: 25.05.2018 .

: 28.05.2018 .

S.S. Bekmambetova, M.Z. Chomaeva, 2018

Research supervisor

E.A. Staheeva

**PECULIARITIES OF TIME PERCEPTION IN CHILDREN
OF PRESCHOOL AGE WITH MENTAL RETARDATION**

Keywords:

Received for edition on 25.05.2018

Recommended for publication on 28.05.2018

© С.С. Бекмамбетова, 2018

© М.З. Чомаева, 2018

Е.А. Стахеева

" - " "

РАЗВИТИЕ СВЯЗНОЙ РЕЧИ У ДЕТЕЙ ДОШКОЛЬНОГО ВОЗРАСТА С НАРУШЕНИЕМ СЛУХА

Данная статья посвящена исследованию развитию связной речи у детей дошкольного возраста с нарушением слуха

: связная речь дети дошкольного возраста с нарушением слуха развитие связной речи у детей дошкольного возраста с нарушением слуха

Совершенствование обучения и воспитания детей с нарушением слуха требует углубленного изучения особенностей их психического развития Это особенно актуально в свете данных о неуклонном возрастании числа детей с нарушением слуха

Повышение эффективности процесса развития речи детей с нарушениями слуха всегда было предметом специальных исследований проблем обучения лиц с ограниченной слуховой функцией Это объясняется тем существенным значением которое придается изучению языка и развитию речи в системе обучения воспитания и реабилитации лиц с недостатками слуха

Центральной проблемой сурдопедагогики на протяжении всей истории ее развития является формирование и развитие речи детей с ограниченными слуховыми возможностями Признание за детьми с нарушениями слуха способностей к высокому общему и речевому развитию всегда было характерно для сурдопедагогики

Проблема разработки компенсаторных механизмов и оптимизации педагогического воздействия по развитию связной речи у детей дошкольного возраста с нарушением слуха не потеряла своей актуальности и требует дальнейшего изучения с целью усовершенствования ее результативности поскольку для детей с недостатками слуха высокий уровень сформированности речи обеспечивает различные направления интеграции и развития в частности выступает средством общения и познания интеллектуального развития личности

Развитие связной речи у детей дошкольного возраста с нарушением слуха это сложный внутренний процесс который включает в себя восприятие понимание осмысление обобщение закрепление воспроизводства и т д Моделирование системы работы по развитию речи глухих детей дошкольного возраста с нарушением слуха невозможно без учета психологических основ рациональной организации данного вида работы

Сложность выражения в речи представлений понятий мыслей для ребенка с недостатками слуха заключается в том что он может не обладать в достаточной степени теми языковыми средствами которые нужны для этого Вот почему культура языка и речи ребенка представляет собой необходимое условие культуры его мышления и наоборот Обогащение словаря правильное понимание значения употребляемых слов значение оборотов речи его оттенков сознательное подчинение речи правилам грамматики овладение устной и письменной речью является важными условиями развития и культуры мышления С другой стороны культура мышления развитие и формирование абстрагирующей обобщающей логично правильной мысли такое же необходимое условие культуры речи

Лингвисты определяют что содержательным и динамичным компонентом речи является лексика Лексика полно и точно представляет лицо говорящего его умственное развитие уровень его требований и возможностей состояние его общей языковой культуры

Правильность речи регулируется нормами литературного языка Однако речь можно считать правильной и выразительной если говорящий обладает разнообразными средствами языка разными способами передачи одного и того же содержания если словарный запас достаточно богат

Исходя из этого мы считаем что в процессе обучения связной речи детей дошкольного возраста с нарушением слуха актуальное значение приобретают именно аспекты формирования лексико семантических группировок поскольку показателем развития речи является его словарь как исходное условие

На основе изучения данной проблемы мы считаем целесообразным различные формы практических работ по лексическим материалам не выделять отдельно а проводить во взаимосвязи с изучением и закреплением определенных тем грамматики В учебном процессе должно быть спланировано и обеспечено изучение грамматического материала так чтобы лексико семантическая работа проводилась параллельно с изучением глагола Содержание и основные направления этой работы заключаются в обеспечении на основе систематического подхода усвоения детьми определенного запаса лексики в формировании и развитии речевых умений и навыков правильного подбора слов с учетом задач целей и условий общения

Таким образом уровень овладения связной речью у детей дошкольного возраста с нарушением слуха далеко не одинаков и часто настолько низок что создает трудности в дальнейшем для обучения в начальной школе о чем свидетельствуют многочисленные лексические и грамматические ошибки неумение связно и правильно выражать свои мысли Причины низкого уровня овладения связной речью детей дошкольного возраста с нарушением слуха характер дефекта время и эффективность коррекционного воздействия ограниченность речевого опыта что влияет на недостаточную сформированность речевых навыков и умений обеспечивающих функционирование речевой деятельности детей дошкольного возраста с нарушением слуха

Список литературы

Белозёрова А П Сюжетно ролевая игра как средство развития диалогической речи слабо слышащих детей стершего дошкольного возраста Обучение и воспитание методика и практика № С

Железная Д А Сравнительная характеристика особенностей овладения связной монологической речью детьми стершего дошкольного возраста с типичным развитием и детьми с нарушением слуха Научные стремления № С

Таран В Т Мельникова Е Н Интегративная технология предупреждения и преодоления речевых нарушений с использованием средств искусства и логоритмики Обучение и воспитание методики и практика № С

: 25.05.2018 .

: 28.05.2018 .

S.S. Bekmambetova, M.Z. Chomaeva, 2018

Research supervisor

E.A. Staheeva

THE DEVELOPMENT OF COHERENT SPEECH IN PRESCHOOL CHILDREN WITH HEARING IMPAIRMENT

Keywords:

Received for edition on 25.05.2018

Recommended for publication on 28.05.2018

ВЛИЯНИЕ СЕМЬИ НА ФОРМИРОВАНИЕ ЛИЧНОСТИ РЕБЕНКА

В статье дается понятие о личности взаимоотношения родителей и детей. Семья рассматривается как функциональная система

: личность воспитание семья развитие поведение

Многие из нас могут задаваться вопросом: Что такое личность человека? Отвечая на него, можно отметить, что личность – это психологическое образование особого типа, порожаемое жизнью человека в обществе. Движущей силой развития личности являются внутренние противоречия между растущими потребностями ребёнка и реальными возможностями их удовлетворения. Личность – это организованная система, функционирующая как целое или единство навыков, предрасположений и чувств, которые характеризуют какого-либо члена группы, как отличающегося от других членов группы. Личность характеризуется прежде всего как система отношений человека к окружающей действительности. Изучению семьи как воспитательного института посвящено большое количество исследований – как отечественной психологической науке, так и за рубежом. Одними из которых были А.В. Петровский, А.С. Макаренко, А.И. Захаров, А.С. Спиваковская, А.Я. Варга, Л.С. Выготский, Э. Эриксон, А. Адлер, Э.Г. Эйдемиллер, А.Е. Личко и другие.

Как мы уже заметили, дети рождаются в разных семьях, но в каждой из этих семей есть люди, которые будут находиться рядом с ними и оказывать влияние на его воспитание, способствовать формированию его личностных качеств, нравственных и духовных ценностей в его душе. Человеком, влияющим на развитие внутреннего мира и на принятие жизненных позиций ребёнком, могут быть не только родители, но и другие члены семьи. Человек уже родившейся, автоматически попадает в общество. При этом он развивается, растёт и умирает в нём же. Развитие ребёнка в целом зависит от таких факторов, как социальных, так и биологических. И главным социальным фактором является, конечно же, семья. Хочется сказать, что именно в семье ребёнок получает свой первый жизненный опыт и свои наблюдения. Как мы уже знаем, семья – это главный институт воспитания. Человек, ранее приобретший в семье опыт и все, что с ним связано, сохраняет в течение всей своей жизни. Важность семьи обусловлена тем, что в ней человек находится в течение своей жизни. И именно в ней закладываются основы личности. В жизни каждого человека родители играют большую и ответственную роль. Они дают ребёнку новые образцы поведения, с их помощью он познаёт окружающий мир, им он подражает во всех своих действиях. Участия человека в жизни семьи может быть самой разнообразной, и в зависимости от этого семья может оказывать на человека большее или меньшее влияние. Говоря о функциях, одной из основных из них является источник продолжения человеческой жизни. Семья вводит в общество новых членов, передавая им язык, нравы и обычаи, основные образцы поведения, обязательные в данном обществе. Семья вводит человека в мир духовных ценностей общества, контролирует поведение своих членов. Одна из главнейших функций семьи – создание условий для развития личности всех своих членов. Семья удовлетворяет различные потребности человека. Семья готовит ребёнка

к будущей самостоятельной жизни в обществе передает ему духовные ценности моральные нормы образцы поведения традиции культуру своего общества Положительное воздействие на личность ребёнка состоит в том что никто кроме самых близких для него в семье людей не относится к ребёнку лучше не любит его так и не заботится столько о нём Однако не всегда бывают положительные результаты например некоторые родители могут затруднять тормозить даже нарушать поведение своих детей способствуя проявлению у него психологических черт личности Некоторые из родителей могут по сути и сами негативно влиять на формирование личности ребенка Одной из них является блокировка процессов связанной со взрослением а именно подготовка их детей ко взрослой жизни их реальности за порогом родного дома Такая чрезмерная забота о ребенке и жесткий контроль за его личным временем и его жизнью называется гиперопекой Тем самым она приводит к пассивности ребенка несамостоятельности и более того к трудностям в общении Существует также противоположное подразумевающее под собой сочетание безразличного отношения родительского отношения с полным отсутствием контроля Здесь уже дети предоставлены самим себе и могут делать все что им вздумается В результате будуче уже повзрослевшие самостоятельные дети становятся эгоистичными циничными людьми которые не в состоянии никого уважать сами не заслуживают уважения но при этом по прежнему требуют выполнения всех своих прихотей Формирование личности связано с влиянием на человека различных факторов как биологических так и социальных Незначительная ошибка в воспитании может привести к потере свою индивидуальность стать таким как все

Таким образом семья играет важнейшую роль в жизни ребенка так как именно в ней ребенок вырастает и получает поддержку любовь заботу и первый жизненный урок В зависимости от того как ведут себя с ребёнком взрослые какие чувства и отношения проявляются со стороны близких людей ребёнок воспринимает мир по своему как положительным так и отрицательным

Список литературы

- Ковалев А Г Психология личности М Просвещение
 Ковалев С В Психология семейных отношений М Педагогика
 Каменева Т Н Влияние семьи на процесс формирования личности ребенка Всероссийская научная конференция Сорокинские чтения Будущее России стратегии развития декабря

22.05.2018 .
 25.05.2018 .

© B.S. Bembetova, 2018

INFLUENCE OF THE FAMILY ON THE FORMATION OF THE PERSONALITY OF THE CHILD

Keywords:

*Received for edition on 22.05.2018
 Recommended for publication on 25.05.2018*

" " " "

РОЛЬ ЛОГИЧЕСКОГО МЫШЛЕНИЯ ПРИ ФОРМИРОВАНИИ АЛГЕБРАИЧЕСКИХ ПРЕДСТАВЛЕНИЙ У МЛАДШИХ ШКОЛЬНИКОВ

Изучается роль логического мышления на формирование алгебраических представлений младших школьников определяется взаимосвязь логики и алгебраических понятий

: алгебраические понятия логическое мышление формирование алгебраических представлений логические операции анализ синтез

С изменением времени происходят изменения и в самом обществе. Под влиянием этого процесса появляются иные предпосылки развития современного образования. Этого требуют современные задачи образования, в свете которых и были разработаны новые образовательные стандарты.

Ученик становится активным участником образовательного процесса, который умеет думать, мыслить, рассуждать, свободно высказывать, а если необходимо и доказывать свое мнение. Именно поэтому в последние годы вопрос о необходимости специальной работы учителя начальных классов над развитием логической составляющей мышления ребёнка приобретает особую остроту.

Уже в начальных классах происходит пропедевтика алгебраического материала, что требует от детей больших усилий для успешного овладения предлагаемым материалом. На прямую существующая взаимосвязь логического мышления детей с алгебраической пропедевтикой является ключевым звеном в процессе успешного освоения детьми алгебраических понятий. Развитое логическое мышление способствует усвоению алгебраического материала, а он в свою очередь развивает логическое мышление.

Под логическим мышлением понимается способность и умение ребёнка, в том числе младшего школьного возраста, самостоятельно производить простые логические действия: анализ, синтез, сравнение, обобщение, конкретизация, а так же составные логические операции: построение отрицания, утверждение и опровержение, как построение рассуждения с использованием различных логических схем: индуктивной или дедуктивной. Проблемой развития логического мышления занимались многие зарубежные и отечественные ученые: Ж. Пиаже, Д. Дьюи, Л.С. Выготский, А.Н. Леонтьев, П.Я. Гальперин, Н.Ф. Талызина, Д.Б. Эльконин, В.В. Давыдов, С.А. Рубинштейн, Н.А. Менчинская, М.Н. Скаткин и др.

Достаточно долгое время в психологии господствовало мнение, что элементы алгебры следует изучать не в начальных, а в старших классах, в силу особенностей мышления младшего школьника, неспособности его к образованию абстракций более высокого уровня. В советские годы исследованиями таких психологов, как В.В. Давыдов, Д.Б. Эльконин и педагогов А.И. Маркушевич, А.М. Пышкало было установлено, что познавательные возможности младших школьников при традиционной системе обучения значительно занижались. Де

ти от до лет при определенной организации обучения могут полноценно усвоить содержание некоторых алгебраических понятий На основании этого алгебраический материал был включен в программу по математике в году

На сегодняшний день наблюдаются две кардинально противоположные тенденции в определении объема содержания алгебраического материала в курсе математики в начальной школе Одна тенденция связана с ранней алгебраизацией курса математики начальных классов с насыщением его алгебраическим материалом уже с первого класса другая тенденция связана с введением алгебраического материала в курс математики для начальной школы на его завершающем этапе в конце класса Представителями первой тенденции можно считать авторов альтернативных учебников системы Л В Занкова И И Аргинская В В Давыдова Э Н Александрова Г Г Микулина системы Школа Л Г Петерсон системы Школа века В Н Рудницкая Представителями второй тенденции можно считать автора учебника системы Гармония Н Б Истомину

В младшем школьном возрасте у ребёнка происходит интенсивное развитие интеллекта Развитие мышления приводит к качественной перестройке восприятия и памяти их превращению в произвольные регулируемые процессы Ребёнок лет обычно мыслит конкретными категориями У него преобладает практическое мышление Первым средством решения любой задачи является практическое действие а следовательно алгебраические понятия и представления могут вызвать затруднения их понимания так как требуют логического обоснования

Введение элементов алгебры в начальный курс математики позволяет с самого начала вести планомерную работу направленную на формирование у детей таких важнейших математических понятий как алгебраическое выражение числовое и буквенное выражения равенство числовое равенство уравнение неравенство числовое неравенство и неравенство с одной переменной уравнение Знакомление с буквой и ее использование как символа обозначающего отвлеченное число создает условие для обобщения многих из рассматриваемых в начальном курсе вопросов арифметической теории таких как свойства арифметических действий решение задач путем составления буквенных выражений и т д

Алгебраическая пропедевтика позволяет осуществлять преемственность в обучении алгебраическому материалу между начальной школой и средним звеном классы готовят к усвоению систематического материала курса алгебры в среднем звене и старшем звеньях образования

Изучение алгебраического материала в начальных классах происходит постепенно с увеличением сложности изучаемых понятий Здесь следует помнить о том что у детей младшего школьного возраста преобладает наглядно образное мышление что может в некоторой степени усложнить задачу учителя При введении элементов алгебры стоит учесть данный факт и опираться на наглядность иллюстрацию и демонстрацию

Процесс эффективного обучения при изучении алгебраического материала тесно связан с операциями мышления Они обуславливают развитие логического мышления памяти внимания которые необходимы для восприятия алгебраической пропедевтики Важнейшими мыслительными операциями являются анализ и синтез Анализ связан с выделением элементов данного объекта его признаков или свойств Синтез это соединение различных элементов сторон объекта в единое целое Способность к аналитико синтетической деятельности находит свое выражение не только в умении выделять элементы того или иного объекта но и умении включать их в новые связи

Особую роль в алгебраической пропедевтике играет прием логического сравнения. По внешним признакам, доступным для восприятия, они могут устанавливать сходства или различия между математическими объектами и осмысливать эти признаки с точки зрения математических понятий. Умение выделять признаки и устанавливать между ними сходства и различия — основа классификации. Существующие приемы аналогии и обобщения также участвуют в формировании алгебраических представлений.

Система работы учителя при введении элементов алгебры в начальных классах с систематическим включением операций логического мышления младших школьников способствует его усвоению на более эффективном уровне.

Для определения начального уровня логического мышления и алгебраических представлений были разработаны следующие тесты. Данные тесты рассчитаны на детей классов. Задания теста на определение уровня мышления были проведены на базе школы № с Славинки Спасского района Приморского края в классе.

При оценке результатов теста на определение начального уровня сформированности логического мышления в экспериментальном классе были выявлены результаты, которые представлены на рисунке.

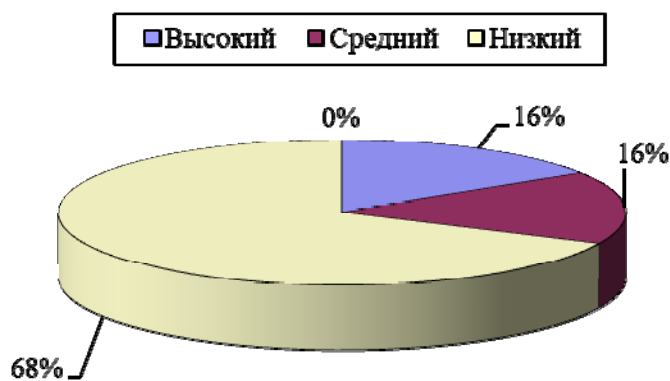

. 1.

При анализе теста на определение начального уровня алгебраических представлений учащихся были получены результаты, представленные на рисунке.

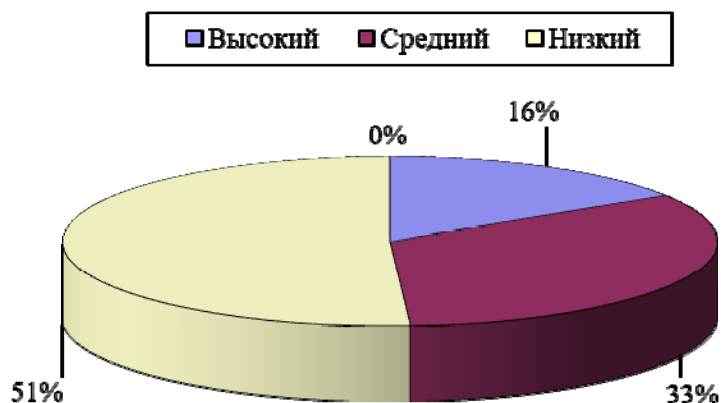

. 2.

Исходя из вышеизложенных результатов, можно сделать вывод о том, что в экспериментальной группе детей преобладает низкий уровень развития логического мышления, и также на низком уровне находится сформированность алгебраического материала.

Таким образом теоретический вопрос о развитии логического мышления при изучении алгебраического материала в начальных классах изучен не полностью

И в свете новых образовательных стандартов его изучение следует продолжать как на теоретическом так и практическом уровнях

Таким образом теоретически обоснованное преподавание элементов алгебраического материала введение основных алгебраических понятий основанное на понимании взаимозависимости с арифметическим материалом может являться основательной базой учителя для успешного развития и формирования логического мышления младших школьников А логическое мышление способствует усвоению алгебраических понятий

Список литературы

Артёмов А К Истомина Н Б Теоретические основы методики обучения математики в начальных классах пособие для студентов факультета подготовки учителей начальных классов заочного отделения Москва Институт практической психологии Воронеж НПО МОДЭК г с

Белошистая А В Методика обучения математике в начальной школе курс лекций учеб пособие для студентов высш пед учеб заведений М Гуманит Изд ВЛАДОС с

Кузьминова В И Элементы алгебры в курсе математики для учащихся начальных классов В И Кузьминова с

Методика начального обучения математике Под ред А А Столяра и В Л Дрозда Минск

05.05.2018

08.05.2018 .

© L.N. Dynda, 2018

THE ROLE OF LOGICAL THINKING IN FORMING ALGEBRAIC REPRESENTATIONS OF YOUNG SCHOOLCHILDREN

Keywords:

Received for edition on 05.05.2018

Recommended for publication on 08.05.2018

УДК 1751

© . . . , 2018

преподаватель кафедры "Узбекского языка, педагогики и психологии"
Андижанский сельскохозяйственный институт
г. Андижан, Узбекистан

Ключевые слова:

3

- 1.
- 2.
- 3.

1. 1983 . " " "
2. " (" ") 12-235 2016 .
3. . " , 1987 .

*Статья поступила в редакцию 26.05.2018 г.
Статья рекомендована к публикации 28.05.2018 г.*

© S.T. Jabborova, 2018

THE IMPORTANCE OF EDUCATION AND EDUCATION IN HISTORY THE MIDDLE ASIA

On this article, from a scientific point of view, questions have been developed on the influence of the pedagogical method on the educational process and on the mental development of the individual. And also, it found its solutions such tasks as comprehensively influence the personality of students, be able to determine the most important rules of pedagogical activity, make up an individual program for each student in education in collective conditions.

Keywords: education and upbringing, humanistic teaching, teaching methods, educational institutions, professional experience, pedagogical research.

*Received for edition on 26.05.2018
Recommended for publication on 28.05.2018*

СРАВНИТЕЛЬНАЯ ХАРАКТЕРИСТИКА КРОССФИТА И КРУГОВОЙ СИСТЕМЫ ТРЕНИРОВОК

В статье рассматривается история создания и развития круговой тренировки и кроссфита. Выделяется суть и отличия между данными методами тренировок.

Ключевые слова: спорт, кроссфит, круговая тренировка, чиппер, изолирующие упражнения, проходка.

Очень часто люди, которые только начинают заниматься спортом, путают два понятия: такие как кроссфит и круговая тренировка, и зачастую считают, что эти два понятия абсолютно идентичны и никакой разницы в них нет. Однако это совершенно не так, и в данной статье мы рассмотрим отличия кроссфита от круговой системы тренировок.

Первоначально круговая тренировка возникла в Англии как новая форма эффективного использования физических упражнений. Она была разработана в 1970-х годах в университете Лидса специалистами Р. Морганом и Г. Адамсоном. Они предложили варианты кругового занятия различной степени трудности, выделив упражнения для четырех основных мышечных групп: ноги, руки, спина, живот и общего воздействия. Известный теоретик физической культуры Л. П. Матвеев указывает на немецкое происхождение круговой тренировки, отмечая, что эта форма комплексного использования физических упражнений детально была разработана специалистами из ГДР. А подробная характеристика методических особенностей круговой тренировки дана М. Шолихом. Сам же термин «круговая тренировка» является дословным переводом с немецкого.

Рассмотрим историю возникновения кроссфита. Основатель кроссфита Грег Глассман родился 1 октября 1963 года в окрестностях Лос-Анжелеса, Калифорния. Карьеру персонального тренера он начал в 1985 году.

Чтобы разобраться в том является ли кроссфит и круговая тренировка одним направлением в спорте только с разным названием следует для начала дать определение каждому направлению. Кроссфит – это система тренировок включающую в себя различные упражнения направление на развитие основных десяти навыков. Круговая тренировка – это метод тренировочного процесса при котором спортсмен выполняет одно или несколько упражнений непрерывно или с отдыхом по кругу. Основным принципом круговой тренировки – это цикличность. Таким образом анализируя данные понятия можно сделать вывод что кроссфит это более широкое направление. Круговой тренинг можно назвать одним из методов построения тренировок наряду с чиппером который представляет собой тренировку из одного раунда с большим количеством упражнений или повторений или с "проходкой" выполнением одного и того же упражнения на силу с увеличением веса штанги. Как видно все это – методы программирования тренировок тогда как понятие кроссфита включает в себя и многое другое.

В чем же суть и цель каждого из направлений. Круговая тренировка является интенсивным методом тренинга. Обычно его используют с целью повысить свою выносливость. Основой круговой тренировки является многократное выполнение предписанных действий движений в условиях точного дозирования нагрузки и точного порядка ее изменения и чередования с отдыхом. Обычно круговой тренинг состоит из аэробных и силовых упражнений. В один круг входит пара упражнений направленная на разнообразные части тела которые выполняются по одному подходу каждое. Это может выполняться и на тренажерах и с собственным весом. Данные упражнения имеют конкретное число повторений а также выполняются на протяжении определенного промежутка времени. Между упражнениями обычно делают небольшой перерыв около секунд а уже более длительные периоды отдыха делают после каждого круга около минут.

Цель кроссфита – это физическое развитие атлета по таким направлениям как работоспособность сердечно-сосудистой и дыхательной системы, гибкость, сила, выносливость, скорость, координация и т.д. Кроссфит – это прежде всего система направленная на достижение разнопланового развития спортсмена которая использует разнообразные методы тренировок например из гимнастики, стронгменовские тяжелой атлетики, пауэрлифтинга и гиревого спорта. Популярность данной системы тренировок заключается в его новизне он является более разнообразным в отличие от стандартных круговых тренировок то есть одна из идей которая была заложена в основу кроссфита заключается в постоянной разнообразии и разноплановости физических упражнений что и делает тренировки более эффективными для мышц позволяет избежать привыкания и более интересными для самих спортсменов. Тренировочную программу кроссфита можно назвать одной из лучших в развитии общей физической подготовки.

Таким образом мы плавно переходим к главному вопросу: какие же все таки различия имеют эти два понятия. Кроссфит имеет принципиальное отличие от круговой тренировки. Во-первых в комплексе используются нагрузки которые направлены на развитие нескольких физических качеств таких как сила, выносливость и ловкость. Из этого следует что тренировки в кроссфите имеют три части: тяжелая атлетика, гимнастика и кардиотренировки. Во-вторых в программе тренировки кроссфита не используются изолирующие упражнения то есть те упражнения которые направлены на проработку только одной группы мышц. В-третьих кроссфит является силовым направлением в спорте где используются свободные веса и нагрузка идет на все тело а не только на какую либо одну группу мышц как это происходит в круговой тренировке.

Таким образом можно развеять все заблуждения новичков в спорте и с уверенностью сказать что данные понятия все же имеют различия не смотря на некоторые их сходства В заключении можно подвести итог и сказать что кроссфит это высокоинтенсивный круговой тренинг на все тело который является полноценным направлением в спорте а круговая тренировка это метод который попросту повышает функциональные качества спортсменов Да кроссфит безусловно может включать в себя метод круговой тренировки но не быть наравне с ним

Список литературы

- Круговая тренировка или кроссфит что это
Электронный ресурс Дата обращения
- Кроссфит что это такое и с чего начать
Электронный ресурс Дата обращения
- Нестерова И А Методы круговой тренировки Электронный ресурс Образовательная энциклопедия Дата обращения
- Располова О Чем кроссфит отличается от круговой тренировки Электронный ресурс Дата обращения
- Характеристика метода круговой тренировки Электронный ресурс Дата обращения
- Что такое кроссфит Электронный ресурс Дата обращения
- Круговая тренировка и кроссфит в чем отличия
Электронный ресурс Дата обращения
- 22.05.2018 .
25.05.2018 .

© E.S. Kudashova, 2018
Research supervisor
D.Y. Korobeynikov

COMPARATIVE CHARACTERISTICS OF CROSSFIT AND CIRCULAR TRAINING SYSTEM

Keywords: *crossfit, circular training, chipper, isolating exercises, "penetration".*

Received for edition on 22.05.2018
Recommended for publication on 25.05.2018

IDENTIFICATION OF INTERRELATION OF CONFORMISM OF TEENAGERS AND THE STATUS IN EDUCATIONAL GROUP

The article analyzes the relationship of conformism with the status in the training group. The features of conformism in adolescence and the theoretical basis of the problem of conformism in adolescents are considered.

Keywords: conformism, interpersonal communication, group influence, behavior, social status, personality, sense of adulthood, imitation.

Received for edition on 25.05.2018

Recommended for publication on 28.05.2018

Е.А. Лучковская

... [5, . 19].

4 :

1. -

2. -

3. -

4. -

[2, . 29].

;

;

;

;

;

); ();

[2, . 35].

4 :

1 - ,

2 - . (),

3 - . , , , .

4 - . " " , [6, . 60].

1. . . . , 2016.

2. . . . : , 2017.

3. . . . ,

4. : . . . : , 2012.

4. . . . " " , 2005.

5. . . . : , 1997.

6. . . . - : , 2008.

*Статья поступила в редакцию 22.05.2018 г.
Статья рекомендована к публикации 25.05.2018 г.*

© Е.А. Luchkovskaya, 2018
Research supervisor
D.Y. Korobeinikov

STRIKE AS A MEANS OF PHYSICAL EDUCATION

The essence of the extension, its components and its basic exercises are considered in the article. Stretching exercises are also analyzed as a means of physical education.

Keywords: physical education, stretching, physical exercises, stretching.

*Received for edition on 22.05.2018
Recommended for publication on 25.05.2018*

ОБЩЕНИЕ В ПЕДАГОГИКЕ

Общение – важнейший фактор психического и социального развития личности. Навыки общения необходимы каждому человеку для полного и качественного взаимодействия с другими людьми для адаптации в социуме. В этой статье я расскажу вам о том, какую роль общение играет в педагогике, о его стилях, этапах, принципах и правилах педагогического общения.

: общение, стиль, диалог, дистанцирование, утраченное, заигрывание

Начнем с определения, что такое педагогическое общение.

Педагогическое общение – это взаимодействие преподавателя с учащимися в учебно-воспитательном процессе, направленное на создание благоприятного психологического климата, способствующего более полному развитию личности.

Важной характеристикой профессионально педагогического общения является стиль. Стиль – это индивидуально-типологические особенности взаимодействия педагога и учащихся. Он учитывает особенности коммуникативных возможностей учителя, уровень взаимоотношений педагога и воспитанников, творческую индивидуальность педагога, особенности ученического коллектива.

Можно выделить следующие стили общения:

1. *Стиль сотрудничества* складывается на основе высоких профессионально-этических установок педагога. Это общая творческая деятельность воспитанников вместе с воспитателями и под их руководством.

2. *Стиль продуктивного диалога*. Вместе с увлеченностью совместным делом может иметь и деловую направленность.

3. *Стиль партнерства* предполагает сотрудничество педагога и воспитанников на основе взаимного уважения.

4. *Стиль формализации* ведет к формализации системы социально-психологического взаимодействия учителя и учеников и не способствует созданию атмосферы творчества. Дистанция должна существовать, но она диктуется логикой учебного процесса в системе отношений ученик-педагог.

5. *Стиль авторитарности* – негативная форма общения. К ней прибегают учителя, не умеющие организовать продуктивную совместную деятельность с учениками. Такое общение разрушает творческую деятельность.

6. *Стиль манипуляции* в работе с детьми играет отрицательную роль. Стиль общения отвечает стремлению завоевать ложный, дешевый авторитет у детей, что противоречит требованиям педагогической этики.

Правильный стиль общения создает атмосферу эмоционального благополучия, которая во многом определяет результативность учебно-воспитательной деятельности.

Стили педагогического руководства:

. Педагог единолично определяет деятельность группы пресекает всякую инициативу Основные формы взаимодействия приказ указание инструкция выговор наказание Преобладает начальственный тон . Проявляется в опоре педагога на мнение коллектива Учитель подключает каждого к участию в обсуждении хода работы Развивается самоуправление Основные способы общения просьба совет информация анархический попустительский Учитель старается не вмешиваться в жизнь коллектива не проявляет активности легко подчиняется устраняется от ответственности неавторитетен

Этапы педагогического общения

моделирование педагогом предстоящего общения с классом в процессе подготовки непосредственной деятельности включает в себя работу над содержанием урока или воспитательного дела планирование На этапе идет коммуникативное прогнозирование предстоящей деятельности организация непосредственного общения с классом в момент начального взаимодействия с ним от до минут Его условно называют коммуникативной атакой во время которой учитель завоевывает инициативу в общении На этом этапе нужны техника быстрого включения в работу владение приемами самопрезентации и динамичного воздействия . На этом этапе педагог решает коммуникативные задачи поддерживает инициативу учеников организует диалогическое общение корректирует свои замыслы с поправкой на реальные условия -

. На этом этапе учитель должен выявить сильные и слабые стороны общения осмыслить в какой мере он удовлетворен процессом взаимодействия с детьми спланировать систему предстоящего общения с учетом необходимых коррективов

Основные принципы общения с ребенком

Безусловное принятие ребенка исходное положительное отношение к ребенку принятие его со всеми особенностями недостатками промахами бедами Принимать значит проявлять к нему терпимость стремиться понять его и помочь ему

Проявление уважения к личности и поддержание чувства собственного достоинства в каждом

Осознание и признание права личности быть непохожей на других терпимость

Предоставление права на свободу выбора

Оценка не личности ребенка а его деятельности

Владение способностью чувствовать эмпатия понимать идентификация каждого ребенка смотреть на проблему его глазами с его позиции

Возможность учитывать индивидуально психологические и личностные особенности ребенка

Основные правила педагогического общения:

- Проявлять педагогический такт

- Уметь по внешним признакам определять состояние ребенка поддерживать мимикой позой высказывание собеседника выслушивать с вниманием и уважением не прерывать собеседника владеть культурой речи доступность образность логичность лаконичность управлять голосом интонация дикция управлять мимикой жестами уменьшать монологическую речевую деятельность в диалоге

• Уметь управлять своим состоянием чувствами вытеснение отрицательных мыслей и желаний из сознания установка на положительное восприятие собеседника владение приемами длительного включения положительных эмоций свечение В Л Леви излучение тепла любви доброжелательности

Список литературы

Андреева Г М Взаимосвязь общения и деятельности Общение и оптимизация совместной деятельности М

Лисина М И Общение и его влияние на развитие психики дошкольника М

: 25.05.2018 .

: 28.05.2018 .

© E.V. Margaeva, 2018

COMMUNICATION IN PEDAGOGICS

Keywords:

Received for edition on 25.05.2018

Recommended for publication on 28.05.2018

“ . . . ”
 . . . ,
 . . .

ИСПОЛЬЗОВАНИЕ ЭЛЕКТРОННО-ОБРАЗОВАТЕЛЬНОЙ СРЕДЫ ЯГПУ ДЛЯ ИЗУЧЕНИЯ ДИСЦИПЛИН СТУДЕНТАМИ ПРОФИЛЬНОГО НАПРАВЛЕНИЯ "БЕЗОПАСНОСТЬ ЖИЗНЕДЕЯТЕЛЬНОСТИ - ФИЗИЧЕСКАЯ КУЛЬТУРА"

В настоящей статье представлен анализ состояния электронно образовательной среды ЯГПУ им КД Ушинского и в частности реестра ЭУМК для студентов профильного направления Безопасность жизнедеятельности физическая культура

: электронный учебно методический комплекс высшее профессиональное образование

Среда электронного обучения СЭО ЯГПУ это интегрированная среда информационно образовательных ресурсов электронные библиотеки обучающие системы и программы программно технических и телекоммуникационных средств правил её поддержки администрирования и использования обеспечивающая едиными технологическими средствами информационную поддержку и организацию учебного процесса научных исследований профессиональное консультирование обучающихся в вузе

Возможности среды электронного обучения ЯГПУ можно описать в виде следующих категорий

Образовательные программы ЯГПУ где располагается информация для учащихся подразделённая на факультеты и профили подготовки

Учебные курсы

Методическая поддержка техническая поддержка разработчиков курсов конференции ЯГПУ раздел для проведения виртуальных конференций преподавателями в рамках своего курса

Система учёта

Новые модули основной профессиональной образовательной программы

Информационные технологии в преподавании гуманитарных дисциплин

Эффективность СЭО ЯГПУ определяется тем что позволяет профессорско преподавательскому составу использовать в своей повседневной работе свой предыдущий опыт и опыт других преподавателей постоянно повышать свою квалификацию осуществлять обмен знаниями с коллегами Для руководителей университета СЭО дает представление об уровне учебно методических материалов преподавателей их потенциале позволяет формировать новые образовательные проекты привлекая наиболее компетентных преподавателей Для студентов и слушателей дает большие возможности для самоподготовки оперативного получения консультаций от преподавателя и обмена информацией с однокурсниками Студенты всегда могут вернуться к уже изученному материалу при необходимости используя среду электронного обучения

Система ЯГПУ функционирует года На сегодняшний день электронная среда обучения ЯГПУ насчитывает курсов пользователей и среднее число визитов в день которое колеблется в интервале от до посетителей несомненно говорит об актуальности размещения информации в таком формате для студентов вуза

Образовательные программы для студентов бакалавриата по направлению Педагогическое образование профиль подготовки Образование в области безопасности жизнедеятельности Физкультурное образование насчитывают всего лишь курса Безопасность жизнедеятельности курс ОСПХ

Можно предположить что ресурс курсов для студентов данного профиля мал и нуждается в пополнении В связи с этим возникает потребность в создании профильных курсов для студентов данного профиля подготовки Для актуализации электронной среды обучения среди студентов необходимо добавить такие курсы как Пожарная безопасность Чрезвычайные ситуации природного характера Чрезвычайные ситуации техногенного характера Чрезвычайные ситуации социального характера и защита от них Правовые основы БЖД Анатомия человека Физиология ФКиС Теория и методика преподавания БЖ Теория и методика преподавания ФК Социальная медицина Автономное выживание и др которые являются профильными

Список литературы

Информационно образовательная среда	дата обращения
Среда электронного обучения ЯГПУ	дата обращения
	26.05.2018 .
	28.05.2018 .

© Е.А. Moskvina, 2018

USE OF THE ELECTRONIC EDUCATIONAL ENVIRONMENT OF THE YSPU FOR THE STUDY OF DISCIPLINES BY STUDENTS OF THE PROFILE DIRECTION "SAFETY OF VITAL ACTIVITY - PHYSICAL CULTURE"

Keywords:

*Received for edition on 26.05.2018
Recommended for publication on 28.05.2018*

НАУЧНО-ТЕОРЕТИЧЕСКИЙ АНАЛИЗ ОСНОВНЫХ ПОЛОЖЕНИЙ ТЕОРИИ КОГНИТИВНОГО ДИССОНАНСА КАК ОСНОВЫ ПСИХОЛОГО-ПЕДАГОГИЧЕСКИХ ИННОВАЦИЙ В СОВРЕМЕННОЙ ОБРАЗОВАТЕЛЬНОЙ СРЕДЕ

В статье анализируются проблемные ситуации возникающие в системе воспитательных взаимоотношений и свидетельствующие о состоянии когнитивного диссонанса у учащихся. Рассматриваются альтернативные решения этих проблем.

Ключевые слова: когнитивный диссонанс, воспитание личности, социальные ориентации, психические состояния.

Проблемы воспитательной работы в учебных заведениях различного уровня являются на сегодняшний день очень актуальными, так как существующая система образования прежде всего ориентирована на реализацию обучающей функции, воспитательная же функция в школе довольно часто уходит на второй план.

Рассматривая вопрос об инновациях воспитания в школе с позиции психологии, прежде всего необходимо обратиться к личности самих учащихся. Личностно

Постоянно возрастающий темп учебы и особенно социально экономических отношений требует от человека все более разнообразной и многоуровневой подготовки со способностью индивида быстро адаптироваться к резким изменениям в экономической общественно политической и культурной жизни. Данная ситуация ставит учащихся перед трудным выбором. Изначально это выбор профессии – достаточно часто молодые люди ориентируются на престижность будущей профессии – но не всегда этот выбор совпадает с интересами самого человека. Отсюда и основания для развития когнитивного диссонанса.

В цепи нарастания когнитивного диссонанса главными звеньями являются следующие детерминанты: социальная ситуация развития, акцентуации характера, социальные ориентации личности, трудные психические состояния, тревожность, фрустрация, неадекватная самооценка, агрессия личности, вербальная агрессия, негативизм, немотивированная обида, девиантная личность.

Каждое звено этой девиантной цепи представляет собой предмет психолого педагогической коррекции в процессе воспитательной работы.

Таким образом, теория когнитивного диссонанса может быть применима в системе образования. Это может реализоваться в построении системы психолого педагогической поддержки учащихся. Воспитательная работа таким образом может быть построена с опорой на личностные особенности студентов и принципиальные положения теории когнитивного диссонанса.

Список литературы

- Кэмпбелл Дж. Б. Когнитивный диссонанс. Психологическая энциклопедия. Под ред. Р. Корсини, А. Ауэрбаха. 6-е изд. СПб: Питер, 2010. с.
- Седых В. В. Актуальные направления работы по формированию гражданского и национального самосознания у обучающихся старших классов общеобразовательных школ. Ценности и смыслы. В. В. Седых, Л. В. Козилова, Т. А. Семенова. № 1. с.

19.05.2018 .
22.05.2018 .

© I.A. Ochirova, 2018

SCIENTIFIC-THEORETICAL ANALYSIS OF THE BASIC PROVISIONS THE THEORY OF COGNITIVE DISSONANCY AS THE BASIS OF PSYCHOLOGICAL AND PEDAGOGICAL INNOVATIONS IN THE MODERN EDUCATIONAL ENVIRONMENT

Keywords:

*Received for edition on 19.05.2018
Recommended for publication on 22.05.2018*

ВООБРАЖЕНИЕ КАК ПСИХИЧЕСКИЙ ПОЗНАВАТЕЛЬНЫЙ ПРОЦЕСС

Данная статья рассматривает понятие воображения. Особое внимание уделяется изучению такой основной особенности воображения как схватывание целого раньше его частей, которая позволяет индивиду сразу интегрально видеть предметы глазами всех других людей.

: воображение – способность видеть целое раньше его частей, творческая деятельность, особенность воображения.

Воображение – особая форма психики человека, оно стоит отдельно от остальных психических процессов и вместе с тем занимает промежуточное положение между восприятием, мышлением и памятью. Воображение характерно только для человека. Благодаря воображению человек творит, разумно планирует свою деятельность и управляет ею. Его материальная, духовная культура является продуктом воображения и творчества людей.

По мнению Т. Рибо, воображение как прямая причина изобретения великого или малого действует без заметного детерминизма, по этой именно причине ему и приписывают самопроизвольность. Возникновение работы воображения нельзя свести ни к какому закону, оно является следствием схождения в одной точке часто случайных, различных, изученных предварительно факторов.

Формируя воображение детей, воспитатели и психологи часто занимаются совсем иным делом и упражняют другие психологические функции воспитанников. Основные этапы становления личности неотделимы от развития творческих возможностей и следовательно от развития воображения. Исследованию этой проблемы посвящены многие философские, эстетические, психологические и педагогические работы.

В философско-логической области наиболее интересную характеристику воображения можно найти в трудах Э. В. Ильенкова. Согласно его работам, в воображении человек строит глобальный образ целостной ситуации раньше детализированных образов ее частей. Кроме того, по мнению В. Т. Кудрявцева, В. Б. Синельникова, сила воображения стягивает в одну неделимую точку всеобщее и единичное, необходимое и случайное, главное и казалось бы второстепенное.

Следует отметить, что воображение не относится к своим объектам как к чему-то изначально бескачественному, аморфному и нецелостному, как к чистой доске, на которой доволительно чертить все, что угодно. Оно видит в них прежде всего самобытные целостности, связанные содержательно по существу в контексте той или иной целостности более высокого порядка. Сама же эта целостность есть не нечто данное, а заданное, от слова «задача», и ее можно постичь лишь через творческое открытие некоторого скрытого принципа, который лежит в основе развития предметной ситуации.

Воображение обеспечивает как бы замыкание абстрактного знания на частный факт общего на единичное, что дает решение той или иной задачи, не достижимое чисто абстрактными мыслительными средствами. В поле воображения единичный факт поворачивается

в такой ракурс при котором начинает выступать его всеобщий характер. Воображение позволяет видеть индивидуальность факта в свете всеобщего и наоборот индивидуализировать общее знание так сказать с умом не по штампу а творчески. Воображение сразу охватывает факт в его всеобщем значении в целом не производя еще его детального анализа. Отсюда следует по мнению Э. В. Ильенкова что воображение это способность видеть целое раньше его частей.

Отметим также что реализм воображения и умение видеть целое раньше его частей есть универсальные характеристики детского творчества. Эти две способности связаны друг с другом настолько тесно что имеет смысл рассматривать их в едином ключе.

При помощи воображения человек выделяет те свойства которые хотя и скрыты но специфичны для данного объекта и наиболее рельефно отражают его общую целостную природу они могут или сформироваться в процессе развития объекта или не возникнуть вообще так и не претворившись в действительность оставшись в сфере возможного. Воображение и творчество не произвольное влывание в объект не разрушение его целостности наоборот это ее достраивание в согласии с особенностями объекта.

Мы придерживаемся того факта что среди ведущих функций воображения выделяется умение видеть целое раньше его частей. Этот интегральный способ мировидения характерен и для детей дошкольного возраста. В. В. Давыдов, Е. Е. Кравцова, В. Т. Кудрявцев. Он проявляется и в способности смотреть на мир глазами другого человека шире всего человеческого рода а значит видеть мир по настоящему целостно. Э. В. Ильенков.

Таким образом основными средствами построения целостного продукта воображения являются образы построенные различными способами и значения слов включенные в различные контексты и отношения целостных продуктов воображения порождаемые и фиксируемые прежде всего в речевой деятельности ребенка или в виде образа модели будущего произведения.

Список литературы

- Давыдов В. В. Виды обобщения в обучении. М.
Ильенков Э. В. Об эстетической природе фантазии. Вопросы эстетики. Вып. М. С.
Кудрявцев В. Т. Природа и генез воображения. Э. В. Ильенков. Личность и творчество.
И. П. Фарман ред. сост. М. С.

26.05.2018 .

28.05.2018 .

© D.S. Tiurbееva, A.A. Shalbekova, 2018

IMAGINATION AS A MENTAL COGNITIVE PROCESS

Keywords:

Received for edition on 26.05.2018

Recommended for publication on 28.05.2018

Мотивация младших школьников имеет ряд негативных характеристик которые препятствуют обучению Например интересы младших школьников почти не результативны ситуативны и неустойчивы мотивы первоклассников часто слабо обобщены малоосознаны содержат в себе ориентировку школьника чаще на знания как на результат обучения а не на способы учебной деятельности Вплоть до конца обучения в начальной школе у школьника иногда не может сформироваться воля к преодолению трудностей в учебной работе Младший школьный возраст является началом развития и становления мотивации учения от которой зависит дальнейшая судьба ученика в течение всего школьного возраста

Таким образом формированию мотивации к обучению и познанию способствует правильная организация учебной деятельности школьников через отработку всех ее компонентов Учебная деятельность должна вызывать у учащихся интерес Для того чтобы вызвать интерес к деятельности у учащихся необходимо умело подбирать материал к уроку а задачи которые ставятся перед ними в ходе учебной деятельности должны быть понятны внутренне приняты Для того чтобы учащийся по настоящему включился в работу на уроке нужно чтобы задачи которые ставятся перед ним в ходе учебной деятельности были внутренне приняты им т е чтобы они приобрели значимость для учащегося и нашли таким образом отклик и опорную точку в его переживании

Список литературы

- Божович Л И Личность и ее формирование в детском возрасте М Просвещение
с
Практическая психология образования Под ред И В Дубровиной Учебник для студ высш
и средн спец учеб заведений М ТЦ Сфера с

26.05.2018 .

28.05.2018 .

© В.М. Chiriaeva, 2018

ADAPTATION OF STUDENTS OF THE INITIAL SCHOOL TO THE TRAINING PROCESS

Keywords:

Received for edition on 26.05.2018

Recommended for publication on 28.05.2018

© М.З. Чомаева, 2018
© С.С. Бекмамбетова, 2018

В.А. Калашникова

ОСОБЕННОСТИ ОРГАНИЗАЦИИ НОРМАТИВНО-ПРАВОВОЙ БАЗЫ ИНКЛЮЗИВНОГО ОБРАЗОВАНИЯ ЗА РУБЕЖОМ

В статье раскрываются особенности организации инклюзивного образования и ее нормативно-правовая организация за рубежом

: инклюзия интеграция коррекционные классы барьер дошкольное образование

К концу XX столетия в таких развитых странах мира как США Великобритания Швеция Германия Италия Скандинавские страны главной стратегией в образовании детей с ограниченными возможностями здоровья ОВЗ стало интегрированное образование Такой вид образования предполагает создание коррекционных классов в массовых школах и групп в детских садах но выделение особых классов и групп часто ведет к исключению этих детей из социальной жизни школы и детского сада и создает определенные барьеры в общении и взаимодействии детей Именно этот барьер послужил трамплином к переходу от интеграции к инклюзии совместному обучению и воспитанию детей с ОВЗ

Так основной нормативно-правовой базой организации инклюзивного образования за рубежом является Декларация ООН о правах умственно отсталых лиц г Декларация ООН о правах инвалидов г Саламанская Декларация лиц с особыми потребностями г Европейская социальная хартия г Лиссабонское соглашение Европейского союза г Дакарская рамочная концепция Конвенция о правах инвалидов и тд

Законы регламентирующие специальное образование в США появились в стране в последние лет С года образовательная политика на федеральном уровне здесь регулируется документом Ни один ребенок не останется вне закона

Этот закон требовал к году успеваемость школьников соответствовала образовательным стандартам Не показавшие на этом пути прогресса за год школы теряют государственное финансирование

Опыт Великобритании является весьма показательным Вместо специальных образовательных школ и интернатов возникла система которая включает в себя вида учреждений

Инклюзивные школы и детские сады В Великобритании в предшкольных учреждениях обучаются дети лет в школах обучаются дети лет

Ресурсные центры На эти учреждения главным образом возложены задачи консультирования и подготовки педагогов для работы с детьми с особыми образовательными потребностями

Ресурсные школы Это инклюзивные школы имеющие специальные ресурсы для образования определенных категорий детей со специальными потребностями и частично исполняющие по отношению к другим школам функцию ресурсного центра

В настоящее время в инклюзивной практике внимания находятся следующие вопросы практика интегрированного обучения детей с нарушениями развития в обычных школах как это лучше сделать чтобы не ущемить интересы других учащихся и учителей использование компьютерных технологий и соответствующих компьютерных программ для расширения возможностей выбора индивидуальных программ обучения детей с нарушениями в развитии

Таким образом обучение в инклюзивных школах позволяет детям приобрести знания о правах человека а это ведет к преодолению дискриминации так как дети учатся общаться друг с другом учатся распознавать и принимать различие и особенности каждого ребенка в целом как личность Сегодня процесс внедрения инклюзивного образования для детей с ограниченными возможностями здоровья охватывает весь цивилизованный мир

Список литературы

- Бордовский Г А Образование для всех опыт России Аналитический обзор Под ред
акад Г А Бордовского СПб Издательство РГПУ им А И Герцена с
Грозная Н С Инклюзивное образование за рубежом от мечты к реальности Международ
ный журнала № Режим доступа

26.05.2018 .

29.05.2018 .

© M.Z. Chomaeva, S.S. Bekmambetova, 2018

Research supervisor

V.A. Kalashnikova

FEATURES OF THE ORGANIZATION OF THE LEGAL FRAMEWORK OF INCLUSIVE EDUCATION ABROAD

Keywords:

Received for edition on 26.05.2018

Recommended for publication on 29.05.2018

© М.З. Чомаева, 2018
© С.С. Бекмамбетова, 2018

В.А. Калашникова

ОСОБЕННОСТИ РАЗВИТИЯ ЛЕКСИКИ СТАРШИХ ДОШКОЛЬНИКОВ С ОБЩИМ НЕДОРАЗВИТИЕМ РЕЧИ (3 УРОВЕНЬ)

В данной статье раскрываются особенности лексического развития старших дошкольников : семантика семантическое поле развитие патология парадигматические ассоциации

При изучении особенностей лексики у детей с речевой патологией перспективным и значимым является психолингвистический подход современные представления о процессе развития лексики о различных аспектах её изучения о развитии лексики в онтогенезе о структуре значения слова о семантических полях

В исследованиях Р И Лалаевой отмечается ряд особенностей лексики старших дошкольников Выявлена ограниченность словарного запаса расхождение объёма активного и пассивного словаря неточное употребление слов вербальные парафазии несформированность семантических полей трудности актуализации словаря

Наиболее трудным звеном формирования семантических полей у детей с нарушениями речи является выделение центра ядра семантического поля и его структурная организация Выявлен малый объём семантического поля что проявляется в ограниченном количестве смысловых связей Так в парадигматических ассоциациях у детей с речевой патологией преобладают отношения аналогии а отношения противопоставления и родовидовые встречаются редко что не согласуется с нормой

На основании анализа характера вербальных ассоциаций у дошкольников лет Н В Серебряковой выделены следующие этапы организации семантических полей

Первый этап несформированность семантических полей Ребёнок опирается на чувственное восприятие окружающей ситуации Значение слова включается в значение словосочетаний Большое место занимают синтагматические ассоциации кошка мяукает

Второй этап усваивает смысловые связи слов отличающихся друг от друга по семантике но имеющих ситуативную образную связь дом крыша высоко башня Семантическое поле ещё структурно не оформлено

Третий этап формируются понятия процессы классификации Образуются связи между словами семантически близкими которые отличаются лишь одним дифференциальным семантическим признаком что проявляется в преобладании парадигматических ассоциаций овощ помидор высоко низко

Л В Лопатина отметила несформированность большинства компонентов функциональной речевой системы многих языковых процессов бедность словаря и трудность актуализации его в экспрессивной речи

В работах Т.Б. Филичевой и Г.В. Чиркиной отмечаются такие лексические особенности при общем недоразвитии речи – уровня расхождение в объеме активного и пассивного словаря. Это обуславливает частые случаи нарушения лексической сочетаемости. Недостаточная ориентация в звуковой слова отрицательно влияет на усвоение морфологической системы родного языка. Дети затрудняются в образовании существительных с помощью уменьшительно-ласкательных суффиксов некоторых прилагательных: мехная шапка, глиняный кувшин. Много ошибок допускают при употреблении приставочных глаголов.

Таким образом, можно сделать вывод, что дошкольный возраст – это период активного усвоения ребёнком разговорного языка, становления развития всех сторон речи: фонетической, лексической, грамматической. Полноценное владение родным языком в дошкольном детстве является необходимым условием решения задач умственного воспитания детей в максимально сензитивный период развития. Поэтому актуальность развития всех сторон речи, в том числе и лексической, в системы речевого формирования одна из главных задач в дошкольном периоде.

Список литературы

Агранович З.Е. Сборник домашних заданий в помощь логопедам и родителям для преодоления лексико-грамматического недоразвития речи у дошкольников с ОНР. СПб: ДЕТСТВО ПРЕСС, 2008. – с.

И. Волкова Л.С. Логопедия. Учеб. для студ. дефектол. фак. пед. высш. учеб. заведений. Под ред. Л.С. Волковой, С.Н. Шаховской. – 4-е изд. – М.: изд. центр ВЛАДОС, 2008. – с.

26.05.2018 .

29.05.2018 .

© M.Z. Chomaeva, S.S. Bektambetova, 2018

Research supervisor

V.A. Kalashnikova

FEATURES OF DEVELOPMENT OF VOCABULARY OF SENIOR PRESCHOOL CHILDREN WITH GENERAL UNDERDEVELOPMENT OF SPEECH (LEVEL 3)

Keywords:

Received for edition on 26.05.2018

Recommended for publication on 29.05.2018

© М.З. Чомаева, 2018
© С.С. Бекмамбетова, 2018

В.А. Калашникова

ХАРАКТЕРИСТИКА РЕЧИ ДЕТЕЙ С ОБЩИМ НЕДОРАЗВИТИЕМ РЕЧИ 3 УРОВНЯ

В статье раскрываются особенности речевого развития детей с общим недоразвитием речи уровня Произведен анализ характеристик по структурным компонентам языковой системы

: фразовая речь понимание речи фонематическое восприятие общее недоразвитие речи

На этом уровне разговорная речь детей становится более развернутой отсутствуют грубые отклонения в развитии фонетико фонематической и лексико грамматической стороны речи Имеющиеся нарушения в речи детей касаются в основном сложных по значению и оформлению речевых единиц В целом в речи этих детей наблюдаются отдельные аграмматичные фразы замены слов близких по значению искажения звукослоговой структуры некоторых слов недостатки произношения наиболее сложных по артикуляции звуков Активный и особенно пассивный словарь детей значительно обогащается за счет существительных и глаголов Дети находящиеся на третьем уровне речевого развития используют в речи в основном простые предложения При употреблении сложных предложений выражающих пространственные причинно следственные временные отношения появляются выраженные нарушения

Звуковая сторона речи детей находящихся на этом уровне речевого развития существенно улучшается по сравнению с первым и вторым уровнем Исчезает смазанность диффузность произношения артикуляторно простых звуков Остаются лишь нарушения произношения некоторых артикуляторно сложных звуков Слоговая структура слова воспроизводится правильно однако еще остаются искажения звуковой структуры многосложных слов со стечением согласных колбаса кобалса сковорода соквешка Фонематическое развитие характеризуется отставанием что проявляется в трудностях овладения чтением и письмом Если рассматривать особенности речи детей го уровня речевого развития по структурным компонентам языковой системы то это наличие фразы понимание речи словарный запас грамматический строй речи звукопроизношение слоговая структура слова фонематическое восприятие

Фразовая речь развернутая с элементами лексико грамматического и фонетико фонематического недоразвития активная речь простые предложения затрудняется распространять простые и строить сложные предложения Понимание речи приближается к норме затруднения в понимании изменений слов выраженных приставками суффиксами в различении оттенков значений однокоренных слов усвоении лексико грамматических структур

отражающих временные пространственные причинно следственные связи и отношения
Словарный запас пользуется всеми частями речи заметно преобладание существительных
и глаголов неточное употребление глаголов замена названий частей предметов названиями
целых предметов

Грамматический строй речи правильное употребление простых грамматических форм
нет ошибок в согласовании прилагательных и существительных ошибки в ударениях и па
дежных окончаниях Звукопроизношение характерны нестойкие замены когда звук в раз
ных словах произносится по разному и замены групп звуков более простыми по артикуля
ции Слоговая структура слова страдает звуконаполняемость слов бывают ошиб
ки Фонематическое восприятие не достаточно развито фонематическое восприятие а также
фонематический слух готовность к звуковому анализу и синтезу самостоятельно не форми
руется

Таким образом если рассмотреть характеристику особенностей речи детей го уровня
ОНР по структурным компонентам языковой системы то это позволит увидеть динамику
развития и достижения ребенка в процессе обучения выбрать оптимальные методы и прие
мы работы на каждом этапе предусмотреть усложнение речевого и учебного материала

Список литературы

И Волкова Л С Логопедия Учеб для студ дефектол фак пед высш учеб заведений Под
ред Л С Волковой С Н Шаховской е изд М изд центр ВЛАДОС с

Филичева Т Б Устранение общего недоразвития речи у детей дошкольного возраста практ
пособие Т Б Филичева Г В Чиркина е изд М Айрис пресс с

Чиркина Г В Программы дошкольных образовательных учреждений компенсирующего вида
для детей с нарушениями речи М Просвещение

26.05.2018 .

29.05.2018 .

© M.Z. Chomaeva, S.S. Bekmambetova, 2018

Research supervisor

V.A. Kalashnikova

CHARACTERISTICS OF SPEECH OF CHILDREN WITH GENERAL UNDERDEVELOPMENT OF SPEECH LEVEL 3

Keywords:

Received for edition on 26.05.2018

Recommended for publication on 29.05.2018

References

№

№

Received for edition on 20.05.2018
Recommended for publication on 23.05.2018

К ВОПРОСУ О СУЩНОСТИ ВОСПИТАТЕЛЬНОЙ ФУНКЦИИ АДМИНИСТРАТИВНОГО НАКАЗАНИЯ

В настоящей статье рассматривается вопрос о сущности воспитательной функции административного наказания

: Понятие и виды административного наказания правонарушение воспитательная функция

В соответствии со статьей Кодекса Российской Федерации об административных правонарушениях административным наказанием признается установленное государством мерой ответственности за совершение административного правонарушения и применяется в целях предупреждения совершения новых правонарушений как самим правонарушителем так и другими лицами

Именно устанавливая возможность применения административного наказания за то или иное противоправное деяние выражается в действии или бездействии государство признает тем самым что деяние представляет общественную вредность а в некоторых случаях и общественную опасность а также дает ему соответствующую юридическую оценку осуждая противоправное деяние и лицо его совершившее

Актуальность темы заключается в том что вопрос борьбы с административными правонарушениями имеет особую значимость во все времена учитывая их внушительный массив в общем объеме противоправных проявлений Представляется что одним из существенных факторов влияющих на состояние законности и правопорядка в стране является широкий спектр административных наказаний

В российском законодательстве дана следующая классификация административных наказаний К ним относятся

- предупреждение
- административный штраф
- конфискация орудия совершения или предмета административного правонарушения
- лишение специального права
- административный арест
- административное выдворение за пределы РФ иностранного гражданина или лица без гражданства
- дисквалификация
- административное приостановление деятельности
- обязательные работы
- административный запрет на посещение мест проведения официальных спортивных соревнований в дни их проведения

Список литературы

Кодекс Российской Федерации об административных правонарушениях от
ФЗ ред от с изм и доп вступ в силу с
Федеральный закон О внесении изменений в Кодекс Российской Федерации об административных правонарушениях в части совершенствования взыскания штрафов за административные правонарушения в области дорожного движения от ФЗ
А П Шергин Л Л Попов Управление Гражданин Ответственность Сущность применение и эффективность административных взысканий Л Наука с
Кудрявая А А Воспитательная роль административного наказания Молодой ученый № С дата обращения

24.05.2018 .

27.05.2018 .

© I.K. Allaguzhin, 2018

**TO THE QUESTION ABOUT THE ESSENCE OF THE EDUCATIONAL
FUNCTION OF THE ADMINISTRATIVE PUNISHMENT**

Keywords:

Received for edition on 24.05.2018

Recommended for publication on 27.05.2018

ВОПРОСЫ ОКАЗАНИЯ ЮРИДИЧЕСКОЙ ПОМОЩИ ГРАЖДАНАМ ПО ДЕЛАМ ОБ АДМИНИСТРАТИВНЫХ ПРАВОНАРУШЕНИЯХ

В статье рассматриваются актуальные проблемы связанные с оказанием гражданам юридической помощи по делам об административных правонарушениях. Проведен анализ действующего административного законодательства

: административная ответственность производство по делам об административных правонарушениях гарантии прав граждан право на защиту юридическая помощь гражданам

Согласно статье Конституции Российской Федерации права и свободы человека являются высшей ценностью. Признание, соблюдение и защита прав и свобод человека и гражданина обязанность государства. Государство обязано обеспечить в данном случае защиту прав и охраняемых интересов граждан в случае их нарушения.

На это не раз указывал Конституционный суд Российской Федерации в своих определениях, указывая на то, что вышеназванные принципы составляют основу правового государства. Также им неоднократно было упомянуто, что уровень защиты прав граждан, а также их свобод в публичной сфере, связанный с административной ответственностью, должен соответствовать механизмам, установленным Конституцией РФ.

Отсюда следует, что данное положение распространяется и на производство по делам об административных правонарушениях.

Лицо, в отношении которого ведется производство по делу об административном правонарушении, является центральным участником данного производства, поэтому его правовой статус необходимо четко регламентировать в административном законодательстве.

Статья Кодекса Российской Федерации об административных правонарушениях указывает, что для оказания необходимой юридической помощи лицу, в отношении которого ведется производство по делам об административных правонарушениях, можно привлечь защитника, а для оказания такой помощи потерпевшему соответственно представителя.

В этом случае защитник и представитель могут участвовать в производстве по делам об административных правонарушениях с момента возбуждения дела об административном правонарушении.

Полномочия также явно определены в вышеназванной статье, где говорится, что представитель и защитник, которые были допущены к участию в производстве по делу об административном правонарушении, вправе знакомиться со всеми материалами дела, обжаловать применение мер обеспечения производства по делу, постановления, пользоваться иными процессуальными правами, которые закреплены в КоАП РФ.

Более подробно Кодекс Российской Федерации об административных правонарушениях не определяет критерии, по которым можно определить, кто может оказывать юридическую

скую помощь гражданам в отношении которых ведется производство по делу об административном правонарушении

Кодекс Российской Федерации об административных правонарушениях устанавливает что потерпевший от административного правонарушения и лицо в отношении которого осуществляется производство по делу об административном правонарушении имеет право воспользоваться квалифицированной юридической помощью защитника или представителя Однако участие данных лиц возможно лишь в случае если лицо в отношении которого возбуждено дело об административном правонарушении изъявит желание получить такую юридическую помощь Рассмотрим кто может оказать квалифицированную юридическую помощь потерпевшему и лицу в отношении которого осуществляется производство по делу об административном правонарушении

В соответствии со статьей КоАП функции стороны защиты выполняет адвокат Полномочия адвоката который участвует в производстве по делам об административных правонарушениях закрепляются и регламентируются процессуальным законодательством Данное лицо действует на основании и в соответствии с нормами Арбитражного процессуального кодекса Российской Федерации Кодекса Российской Федерации об административных правонарушениях и Федерального закона Об адвокатской деятельности и адвокатуре в Российской Федерации В соответствии с п. ст. КоАП РФ полномочия адвоката удостоверяются ордером выданным соответствующим адвокатским образованием Полномочия иного лица оказывающего юридическую помощь удостоверяются доверенностью оформленной в соответствии с законом Следует сказать что КоАП РФ не регламентирует вопрос о том как должны быть оформлены полномочия защитника на участие в деле об административном правонарушении следовательно необходимо применять ст. Гражданского процессуального кодекса Российской Федерации в которой указано что доверенности которые выдаются гражданам на участие в производстве по делу могут быть удостоверены в нотариальном порядке либо организацией в которой работает или учится доверитель жилищно-эксплуатационной организацией по месту жительства доверителя а также иными должностными лицами указанными в данной статье

Следует сказать кто не может быть защитником В качестве защитника не может выступать сотрудник государственных органов который осуществляет надзор и контроль за соблюдением правил нарушение которых явилось основанием для возбуждения данного дела или если он ранее выступал в качестве иных участников производства по этому делу

Как уже отмечалось ранее защитник и представитель допускаются к участию в производстве по делу об административном правонарушении с момента возбуждения дела об административном правонарушении Так защитник и представитель могут полностью реализовать предоставленное им право на участие в производстве по делу об административном правонарушении это поможет обеспечить им возможность более полного использования своих процессуальных прав на всех стадиях процесса Основные процессуальные права которыми обладают защитник и представитель закреплены в ст. Федерального закона Об адвокатской деятельности и адвокатуре в Российской Федерации Так например адвокат вправе собирать сведения которые необходимы для оказания юридической помощи опрашивать лиц предположительно владеющих информацией относящейся к делу по которому адвокат оказывает юридическую помощь собирать и представлять предметы и документы которые могут быть признаны вещественными и иными доказательствами

Следует сказать что законом не предусмотрена возможность воспользоваться бесплатной помощью адвоката ввиду этого нигде не регламентированы чьи либо обязанности пре

” ”

К ВОПРОСУ О ПРИВЛЕЧЕНИИ ЛИЦА К АДМИНИСТРАТИВНОЙ ОТВЕТСТВЕННОСТИ ЗА ОСКОРБЛЕНИЕ

В данной статье рассматривается вопрос о привлечении лица к административной ответственности за оскорбление. Приводятся способы восстановления нарушенных прав личности, которому причинен моральный вред. Анализируются нормативные правовые акты, которые действуют в этой сфере.

: административное наказание за оскорбление статья КоАП РФ защита чести и достоинства

Как известно, до года оскорбление выступало как уголовное преступление, которое регламентировалось Уголовным кодексом Российской Федерации. Однако в году произошло нововведение, когда данный институт был исключен из преступных деяний и стал административным правонарушением, что повлекло как положительные последствия, поскольку увеличилась численность привлеченных к ответственности в связи с упрощением процедуры производства, так и отрицательные – возросло количество правонарушений.

&@% &@

корбление совершенное таким способом которое позволяет знать о нем неопределенному кругу лиц например через газеты через Интернет опубликованное в открытых источниках и т д То есть оскорбление нанесенное к примеру на улице публичным являться не будет

Действием лица которого оскорбили выступает подача заявления об оскорблении личности в прокуратуру поскольку согласно ст КоАП РФ административное дело об оскорблении возбуждается прокурором Прокурор имеет право возбудить данное дело в течение двух суток со дня когда поступило такое заявление А если нет необходимости в выяснении дополнительных обстоятельств то немедленно После составления прокурором протокола об административном правонарушении выражающийся в оскорблении все документы по данному делу направляются в суд где выносится окончательное решение о назначении обидчику штрафа в соответствии со ст КоАП РФ Но если прокурором выносится решение об отказе в возбуждении административного дела по этому вопросу то у потерпевшего имеется возможность обжаловать действия прокурора в судебном порядке

Кроме вышесказанного способа восстановления нарушенного права также можно написать заявление об оскорблении в полицейском пункте участковому Но в данном случае участковый это правонарушение будет рассматривать как мелкое хулиганство по ст КоАП поскольку в его полномочие не входит рассмотрения действия предусмотренного ст КоАП РФ

Лицо которому причинен моральный вред сведениями порочащими честь и достоинство в свою очередь может подать в суд исковое заявление о защите чести и достоинства в соответствии со ст Гражданского кодекса Российской Федерации ГК РФ Ведь согласно п Обзору практики рассмотрения судами дел по спорам о защите чести достоинства и деловой репутации утв Президиумом Верховного Суда РФ привлечение лица к административной ответственности за оскорбление не может воспрепятствовать его обязанности денежной компенсации причиненного потерпевшему морального вреда в порядке гражданского судопроизводства

Но в данном случае должны быть приведены весомые доказательства которые непосредственно являются подтверждением произошедшего Допустимыми доказательствами могут выступать объяснения свидетелей и очевидцев вещественные доказательства например записка также при словесной перепалке нужно использовать технические средства аудио или видеозаписи

Таким образом институт оскорбления приобретает все большее значение в наши дни поскольку декриминализация из УК РФ и установление в КоАП РФ послужило отправной точкой ее применения и она стала служить защитой чести и достоинства личности

Список литературы

- Гражданский кодекс РФ от ноября г № ФЗ с посл изм и доп от декабря № ФЗ Собрание законодательства РФ № ст
Кодекс Российской Федерации об административных правонарушениях от декабря г № ФЗ КоАП РФ с изм и доп от апреля № ФЗ Российская газета от декабря г
Обзор практики рассмотрения судами дел по спорам о защите чести достоинства и деловой репутации утв Президиумом Верховного Суда РФ СПС Консультант плюс
дата обращения мая

19.05.2018 .

22.05.2018 .

**TO THE ISSUE OF BRINGING A PERSON
TO ADMINISTRATIVE LIABILITY FOR INSULT**

Keywords:

*Received for edition on 19.05.2018
Recommended for publication on 22.05.2018*

Н.Д. Джабраилова

ДОГОВОР ДАРЕНИЯ

В статье раскрывается понятие и содержание договора дарения его предмет форма составления также внимание уделяется его назначению

: дарение имущество предмет пожертвование

В соответствии с Гражданским кодексом Российской Федерации возможно составление возмездных и безвозмездных договоров Договор по которому сторона получает плату или иное встречное предоставление за исполнение своих обязанностей согласно нормам п ст ГК РФ является возмездным В случае если одна сторона обязуется передать что либо другой стороне без получения от нее платы или другого встречного предоставления такой договор считается безвозмездным что следует из п ст ГК РФ

Исходя из ст ГК РФ по договору дарения одна сторона безвозмездно передает или обязуется передать другой стороне вещь в собственность либо имущественное право себе или третьему лицу либо освобождает или обязуется освободить ее от имущественной обязанности перед собой или перед третьим лицом При условии встречной передачи имущества или права либо встречного обязательства данный договор не признается дарением Дарение сопровождающееся передачей дара одаряемому может быть совершено устно п ст ГК РФ В письменной же форме договор дарения движимого имущества должен быть совершен если даритель является юридическим лицом и стоимость дара свыше трех тысяч рублей Договор дарения недвижимого имущества подлежит государственной регистрации На основании п ст ГК РФ запрещено дарение в отношениях между коммерческими организациями Исключением являются обычные подарки стоимостью не превышающей трех тысяч рублей

При дарении имущества в общепольных целях осуществляют пожертвование Как установлено ст ГК РФ пожертвования делают гражданам лечебным и воспитательным учреждениям организациям соцзащиты и благотворительным научным и образовательным учреждениям фондам музеям и другим учреждениям культуры а также общественным и религиозным организациям иным некоммерческим организациям в соответствии с законом государству и другим субъектам гражданского права

Значимым условием договора дарения является его предмет В основном предметом дарения являются вещи В их числе выделяют подарки стоимостью до пяти минимальных размеров оплаты труда п ст ГК РФ и обычные подарки небольшой стоимости

В отношении таких подарков не действуют правила о запрещении дарения об отказе от

исполнения договора дарения и об отмене дарения Договор дарения подарков стоимостью до пяти МРОТ с дарителем юридическим лицом может быть заключен устно

В качестве предмета дарения может выступать имущественное право требования себе или третьему лицу допустим даритель автор передает одаряемому право на получение авторского гонорара к издательству опубликовавшему книгу дарителя или освобождение дарителем от имущественной обязанности перед собой или третьим лицом

Предмет договора дарения необходимо уточнить Договор при котором обещание подарить свое имущество или его часть без указания на конкретный предмет дарения в виде вещи права или освобождения от обязанности ничтожен п. 1 ст. 575 ГК РФ

При пожертвовании уточняется условие об общепользовательной цели использования вещи При пожертвовании гражданину обязательно указывается общепользовательная цель Юридическое лицо принимающее пожертвование для использования которого установлено определенное назначение должно вести обособленный учет всех операций по использованию пожертвованного имущества

В договоре дарения могут быть указаны условия порядка передачи имущества и ограничения пользования имуществом

Форма договора предусмотрена ст. 574 ГК РФ В большинстве случаев дарение может быть совершено устно при передаче дара одаряемому путем его вручения символической передачи или вручения правоустанавливающих документов

В простой письменной форме договор дарения совершается в случае если

- даритель юридическое лицо и стоимость дара движимого имущества превышает пять МРОТ
- договор включает обещание дарения движимого имущества в будущем

Если в вышеописанных случаях договор дарения представлен в устной форме то он признается ничтожным

Договор дарения недвижимости совершается в письменной форме с государственной регистрацией

К условиям запрещающим дарение относятся

- дарение от имени малолетних и граждан являющихся недееспособными их законными представителями
- государственным служащим и служащим органов муниципальных образований в связи с их должностным статусом или в случае исполнения ими служебных обязанностей
- работникам лечебных воспитательных и других учреждений гражданами находящимися в них на лечении воспитании содержании или их супругами и родственниками
- между коммерческими организациями

На обычные подарки стоимостью не более трех тысяч рублей данный запрет не распространяется

Согласно ст. 576 ГК РФ даритель ответственен за вред причиненный жизни здоровью или имуществу одаряемого вследствие недостатков подаренной вещи

Список литературы

Гражданский кодекс Российской Федерации часть вторая от 26.11.1995 № 51-ФЗ ред. от 01.07.2017
Электронный ресурс Режим доступа: [http://www.consultant.ru](#)
дата обращения: 15.05.2018

Тихомирова Л В Дарение имущества практическое пособие Москва с дата обращения

Корнилова Н В Договор дарения в российском гражданском праве учебное пособие с дата обращения

Ильичева М Ю Наследование и дарение Феникс с дата обращения

26.05.2018 .

28.05.2018 .

© Z.G. Mahmudova, 2018

Research supervisor

N.D. Dzhabrailova

GIFT CONTRACT

Keywords:

Received for edition on 26.05.2018

Recommended for publication on 28.05.2018

© И.В. Саркисян, 2018

© В.А. Жихар

© И.Р. Дзик, 2018

СЛУЖЕБНАЯ КОМАНДИРОВКА В ПРЕДЕЛАХ РЕСПУБЛИКИ БЕЛАРУСЬ

Работа посвящена способам отправки в служебную командировку условиям а также обязанностям

: служебная командировка работник наниматель

Множество профессий требует проведение бизнес встреч и сопряжено с постоянными командировками Служебная командировка представляет собой поездку работника по распоряжению нанимателя на определенный срок в другую местность для выполнения служебного задания вне места его постоянной работы ст Трудового кодекса Республики Беларусь далее ТК При этом к служебным командировкам не относятся служебные поездки работников постоянная работа которых протекает в пути или носит разъездной либо подвижной характер а также в пределах населенного пункта где располагается наниматель

Для того чтобы отправить сотрудника в служебную командировку нанимателю не требуется получать от него письменное согласие Служебная командировка должна быть оформлена отдельным распоряжением руководства фирмы нанимателя В данном документе указывается то куда едет сотрудник с какой целью и на какое время На основании приказа о служебной командировке для работника выписывается соответствующее командировочное удостоверение которое необходимо для подтверждения времени нахождения человека в том месте где он выполняет задание работодателя

Работнику направленному в служебную командировку гарантируется сохранение места работы должности и заработной платы в течение всего срока служебной командировки но не ниже среднего заработка Наниматель обязан выдать такому работнику аванс и возместить расходы по проезду к месту служебной командировки и обратно по найму жилого помещения за проживание вне места постоянного жительства суточные иные произведенные работником с разрешения или ведома нанимателя расходы Выдача наличных денег под отчет производится при условии полного отчета по ранее полученным на командировочные расходы суммам

Командированные работники получившие наличные деньги под отчет на расходы связанные со служебными командировками обязаны не позднее рабочих дней при использовании корпоративной пластиковой карточки не позднее рабочих дней по истечении срока на который они выданы или со дня возвращения из командировки исключая день прибытия предъявить в бухгалтерию организации авансовый отчет об израсходованных суммах и вернуть в кассу неиспользованные наличные деньги

Основным первичным документом подтверждающим израсходованные суммы и предназначенным для отчета подотчетных лиц по хозяйственным или командировочным расхо

дам считается авансовый отчет. Он составляется в одном экземпляре и является комбинированным первичным документом, поскольку с одной стороны в нем обобщается информация об израсходованных средствах, а с другой — он служит основанием для включения этих сумм в состав производственных затрат, издержек обращения или внебюджетных расходов. В авансовом отчете указываются произведенные расходы по найму жилого помещения, проезду, сумма суточных за фактические дни нахождения в служебной командировке и другие подлежащие возмещению расходы.

Срок служебной командировки определяется исходя из объема служебного поручения работника, сложности поставленной задачи, особенностей методов ее решения. Исходя из сроков можно выделить командировки продолжительностью:

- один календарный день — однодневные;
- до 14 календарных дней;
- свыше 14 календарных дней — допускается только с согласия работника.

Некоторые категории работников не могут направляться в командировки. Это беременные женщины и женщины, имеющие детей в возрасте до 14 лет, ст. 173 ТК. Только с согласия работника можно направлять в служебную командировку женщин, имеющих детей в возрасте от 14 до 18 лет, ст. 173 ТК, женщин, имеющих детей-инвалидов в возрасте до 18 лет, ст. 173 ТК, инвалидов, ст. 173 ТК. За невыполнение норм трудового права, устанавливающих соответствующие ограничения, наниматель несет ответственность.

На основании вышеизложенной информации можно сделать вывод о том, что служебная командировка предполагает однократный или осуществляемый с большим интервалом относительно предыдущего выезд сотрудника в местность, нехарактерную для его трудовой функции на основном месте работы. Командировки могут иметь большую длительность и осуществляются в соответствии с отдельным приказом руководства фирмы.

Список литературы

Трудовой кодекс Республики Беларусь от 27.02.2002 № 3 с изменениями и дополнениями. Национальный правовой Интернет портал Республики Беларусь. Электронный ресурс. Нац. центр правовой информ. Респ. Беларусь. Минск. Режим доступа: <http://www.bylaws.gov.by/>. Дата доступа: 26.05.2018.

Подгруша В. В. Служебная командировка по республике Беларусь в вопросах и ответах. В В. Подгруша. Отдел кадров. № 3. С. 10-12. Минск. 2018. Дата доступа: 28.05.2018.

© I.V. Sarkisian, V.A. Zhikhar, I.R. Dzik, 2018

SERVICING COMMANDMENT UNDER THE REPUBLIC OF BELARUS

Keywords:

Received for edition on 26.05.2018

Recommended for publication on 28.05.2018

АНАЛИЗ ПРАВОВЫХ КОНЦЕПЦИЙ СУДЕБНОЙ ПРАКТИКИ ПО УСТАНОВЛЕНИЮ СЕРВИТУТА НА ЗЕМЛЮ В РОССИИ

В настоящей статье представлен подробный анализ правоприменительной практики судов России по делам об установлении сервитута на земельный участок. Показаны особенности гражданских дел где предметом спора является требование об установлении сервитута

: сервитут плата за сервитут собственник земельного участка

Как известно судебная система нашей страны имеет относительно молодую историю становления

В связи с чем правовой институт земельного сервитута имеет относительно небольшую наработанную правоприменительную практику данной нормы. Так же первоначально право применения осложнялось фактом наличия двух высших судебных инстанций в России

Верховный суд РФ и Высший Арбитражный суд РФ старались нивелировать разность взглядов на этот правовой институт выпустив совместное постановление пленума Верховного суда РФ и пленума Высшего арбитражного суда РФ. О некоторых вопросах возникающих в судебной практике при разрешении споров связанных с защитой права собственности и других вещных прав. Однако к единому мнению в общих вопросах было легко прийти, но в узкоспециализированные проблематики такого единства между судами не было

Предпосылками к единообразию практики применения данного института явилось объединение высших судебных инстанций в одну. В году был принят федеральный конституционный закон который регламентировал порядок формирования высшего судебного органа страны. Таким образом большая часть судей вошла в состав созданной коллегии по экономическим спорам ВС РФ

В результате чего Верховный суд опубликовал первый обзор судебной практики по спорам об установлении сервитута на земельный участок. Данный документ был принят для единообразия практики установления сервитута на земельный участок как в судах общей юрисдикции так и в арбитражных судах

Первым шагом стало в единообразии стало отмена досудебного порядка урегулирования спора Арбитражного процессуального кодекса. Гражданский процессуальный кодекс далее по тексту ГПК РФ в отличии от Арбитражного процессуального кодекса далее по тексту АПК РФ не содержит требования об обязательном досудебном порядке что в свою очередь разнилось требованиями с требованиями АПК РФ где данный порядок обязателен

Стоит отметить что в суды учитывают факт того что сторона которая заинтересована в сервитуте должна подтвердить что она самостоятельно обращалась к другой стороне по этому вопросу и этому есть документальное подтверждение. Например деловая переписка

Следующей особенностью Обзора судебной практики по делам об установлении сервитута на земельный участок далее по тексту Обзор можно считать факт равной возможности

обращения с требованием об установлении сервитута как собственнику линейного объекта так и собственнику земельного участка а котором расположен земельный объект

Ранее считалось что с таким требованием может обращаться только собственник линейного объекта Однако стоит учесть важный момент что Верховный суд пришел к такой позиции только потому что собственник земельного участка исчерпал законные основания для демонтажа линейного объекта

Так же стоит отметить что право на отмену сервитута в связи с отпадением оснований для его установления есть как у собственника земельного участка так на который установлен сервитут так и у собственника земельного участка для обеспечения использования которого установлен сервитут

Данные выше обозначенные правовые особенности Обзора могут говорить об определенном равноправии между сторонами спора однако суд своей правоприменительной практикой говорит что прав и свобод у собственника земельного участка в отношении которого будет установлен сервитут больше нежели чем у собственника в интересах которого устанавливается сервитут

Данное обстоятельство подтверждают следующие правовые позиции которые наши свое отображение в этом обзоре

И так чтоб установить сервитут стороне которая в этом заинтересована необходимо доказать что объективно единственная возможность пользоваться земельным участком возможна только в случае обременения соседнего земельного участка Только в этом случае суд установит сервитут Причем в данной ситуации так же стоит учесть что бремя доказывания лежит на стороне которая обратилась с данным требованием

Следующий факт показывающий правовое неравенство гласит что если есть несколько вариантов прохода проезда к земельному участку через соседний земельный участок Тогда в этом случае суд выберет тот вариант который устроит собственника земельного участка на который будет наложено ограничение сервитут Причем мнение другой стороны не учитывается при определении варианта прохода

Так же относительно новый правовой институт в нашей стране так это плата за сервитут

При чем если земля находится в государственной собственности то тут все регламентировано

Если земля в федеральной собственности то постановление правительства российской федерации от № Об утверждении правил определения размера платы по соглашению об установлении сервитута в отношении земельных участков находящихся в федеральной собственности Данное постановление вступило в силу с марта г

Согласно данного нормативного акта по общему правилу размер платы по соглашению об установлении сервитута определяется на основании кадастровой стоимости земельного участка и рассчитывается как процента кадастровой стоимости земельного участка за каждый год срока действия сервитута если иное не установлено настоящими Правилами

Точно такая же концепция методики определения платы за сервитут установлена за земельные участки находящиеся в собственности субъектов РФ а в собственности муниципальных образований

Сложнее ситуация обстоит с земельными участками находящимися в частной собственности

Суды при определении размера платы за такой сервитут не имеют четкой системы критериев Обзор ссылается на то что суды должны руководствоваться принципами разумности но к сожалению они до сих не определены

Поэтому суды для соблюдения баланса интересов пользуются услугами экспертов которые и определяют размер стоимости сервитута

Причем со временем можно увеличить плату за сервитут либо уменьшить в зависимости интенсивности эксплуатации земельного участка в отношении которого установлен сервитут. Данную плату можно установить либо единовременной выплатой на весь срок действия сервитута либо периодическими платежами.

На сегодняшний момент это основные правовые особенности в российском праве, которое регулирует взаимоотношения в данной сфере. Стоит отметить, что судебная система РФ — это смешанная система, в которой есть черты как романо-германской правовой системы, так и англо-саксонской правовой системы. Поэтому в перспективе данный правовой институт как земельный сервитут и вытекающие из него правоотношения ждут новые особенности.

Список литературы

- Конституция Российской Федерации: офиц. текст. М.: Приор, с.
- Гражданский кодекс РФ: части первая, офиц. текст. Собр. законодательства РФ № ст.
- Земельный кодекс РФ: глава четвертая, офиц. текст. Собр. законодательства РФ № ст.
- Обзор судебной практики по делам об установлении сервитута на земельный участок, утвержден Президиумом Верховного Суда РФ от .
- О некоторых вопросах, возникающих в судебной практике при разрешении споров, связанных с защитой права собственности и других вещных прав. Постановление Пленума Верховного Суда РФ № Пленума ВАС РФ № от .
- Об утверждении Правил определения размера платы по соглашению об установлении сервитута в отношении земельных участков, находящихся в федеральной собственности: постановление Правительства РФ от декабря № офиц. текст. Собр. законодательства РФ № ст.
- О порядке и условиях размещения объектов, виды которых установлены Правительством Российской Федерации и размещение которых может осуществляться на землях или земельных участках, находящихся в государственной или муниципальной собственности, без предоставления земельных участков и установления сервитутов в Ханты-Мансийском автономном округе Югре: постановление Правительства ХМАО-Югры от № п. офиц. текст. Собр. законодательства ХМАО-Югры № ст.

: 03.05.2018 .

: 05.05.2018 .

© I.Y. Frolov, 2018

ANALYSIS OF LEGAL CONCEPTS OF JUDICIAL PRACTICE ON THE ESTABLISHMENT OF SERVITUDE FOR LAND IN RUSSIA

Keywords:

Received for edition on 03.05.2018

Recommended for publication on 05.05.2018

МОДЕРНИЗАЦИЯ ГИДРООБЪЕМНОЙ ТРАНСМИССИИ АМКОДОР-208

Проделана работа над доработкой погрузчика и классификацией. Кроме того, были изучены гидрообъемная трансмиссия

: погрузчик гидромашина гидропривод шасси гидрообъемные дроссельные делители объемные делители

В реальное время больше обширное распространение на стройплощадках находят мелкие мобильные погрузчики. В связи с этим в первую очередь с универсальностью. Присутствие большего количества сменных трудящихся органов обеспечивают ещё большее обширное их использование.

Ведущей направленностью конструирования передовых строй и дорожных машин в реальное время считается абсолютное замещение механического привода гидравлическим. Так буквально все забугорные модели мобильных ковшовых погрузчиков обустроены гидроприводом. Осуществление при помощи гидравлики бортового поворота увеличивает маневренность машины и упрощает систему ходовой части.

В нашей стране в реальное время востребован мобильный погрузчик Амкодор. Система его разрабатывалась с учетом современного навыка иностранных государств, впрочем невысокое качество гидроагрегатов в совокупности с особенностями реализации бортового поворота отдавало невысокие характеристики и маневренности. В частности, прямолинейное перемещение машины затруднено, прямолинейное перемещение с мелкими скоростями нельзя.

Целью работы — улучшение гидравлической системы погрузчика Амкодор. В работе доводится принципиально усовершенствованные конструкции основного гидравлического насоса, разрабатывается более новая версия конструкции этого насоса. Также доработан золотниковый распределитель, предназначенный для осуществления маневренности машины, оборудованный улучшенным насосным агрегатом и видится вероятность установки подобной коробки в корпусе машины.

Одноковшовые погрузчики. Рабочим органом этих машин является ковш, смонтированный на конце стрелы. Одноковшовые автопогрузчики используются для погрузки на различные ТС сыпучих и кусковых материалов: грунта, песка, гравия, мусора, каменного угля и т.п. Зачерпывание производится установкой ковша в нижнее положение и движением машины в сторону кучи или штабеля. Разгрузка — подъемом и поворотом ковша над транспортными средствами.

Представляет собой погрузчик короткую базу самоходной колесной машины с гидростатическим независимым приводом ведущих колес и включает в себя силовую насосную систему управления сцеплением, привод стояночного тормоза, ходовую часть с приводом рамы, электросистему, гидросистему, рабочее оборудование. Система охлаждения двигателя замкнутая, с непосредственно циркулирующей охлаждающей водой. Так же в эту систему входят

жидкостной радиатор с горловиной в котором установлен воздушный клапан ширма облицовка вентилятора нить управления ширмой патрубки отвода и подвода воды к двигателю Непосредственно вблизи водяного радиатора закреплен масляный кожух соединяющий трубопровод с системой смазки насоса и масляный радиатор гидросистемы Для слива воды предусмотрен сливной краник в низу радиатора и блока насосов

Многофункциональные системы содержат устройства блокирующие максимальное давление воды управление гидромашинной меняя рабочие объемы выполняющие остужение и фильтрацию жидкости и т.д. Кроме того они имеют устройства меняющие передачи в механических шасси распределители позволят отключить гидромотор или вовсе переключать их с одного соединения на другое расхода регуляторы сдерживающие подачу воды к гидромотору буксующего вала и др. На строительных и дорожных машинах допускают общую систему гидравлическую управления и технологическими насосами

Мощность силовой установки распределена по некоторым контурам гидравлического привода происходит непосредственно с главным редуктором связывающих центральные вала двух обычных насосов со шлицами силовой установки

Обширное применение рассредоточенной мощности струи гидромотора по кромке по купателей при помощи механических передач

Силовой аппарат реализуется в ведущих как агрегат насосная установка на практике всегда малогабаритна Такой подход всегда более удобен действующей номенклатурой и конструктивным исполнением гидравлических насосов

При повышении числа насосов насосного агрегата и сокращении числа гидромоторов удельная масса механической части привода растет Это негативно воздействует на габаритных способностях машины по размещению технологического оснащения

Сейчас применяются объемные делители струи дроссельные

Свобода характеристик рабочего процесса всевозможных контуров многомоторного гидропривода достигается при использовании дроссельных делителей струи за счет дросселирования напорных трасс контуров и корректировки характеристик дросселей в согласовании с нагрузками контуров по купателей Знакомую системы дроссельных делителей струи рассчитаны на использование в контурах не больше двух по купателей При работе этих приборов неминуемы издержки давления воды в дросселях

Объемные делители струи более предпочтительны Широкое применение делителей объемных потока многозначна Благоразумно их внедрять в гидравлических системах имеющих пару независимых очертаний Делитель струй обязателен в богатых исполнительных органах агрегатированных машинах питающихся от насоса вала

Основные параметры предъявляемое к гидро системе маленькое число гидравлических деталей через которые проходит поток воды под высоким давлением так как эти элементы могут превышать значительные параметры массу и стоимость

Этим образом вся вода от насоса подпитанного кроме утечек пропускает через радиатор Клапан предохранителя уменьшает случайное увеличение давления Система охлаждения рассчитывает так чтобы температура охлаждения воды не была больше С Так в самоходных машинах обычно применяют воздушно масляное охлаждение способные выводить в виде пара около энергии передаваемой шасси

Механический способ погрузочных работ является предусмотренный для груза более 100 кг а также при перемещении груза на высоту выше 10 м

Безопасная работа погрузчика зависит прежде всего от умения рабочего персонала и в правильном распределении работ которая неукоснительно предусматривает выполнение по следовательности рабочего цикла

Одиночные грузы начинают сгружать сверху штабеля. Во избежание несчастного случая прицепы разгружают с передней части.

Усовершенствование погрузчика образом таким как приведено в работе даст хозяйству нашей страны большой положительный эффект. К тому же приведенные меры по модернизации в том числе изменение конструкции насоса и разработка распределителей весьма просты, имеют малый вес, что позволит внедрить погрузчик, то над чем проведена работа.

Список литературы

- Альтшуль А.Д., Калицун В.И., Майрановский Ф.Г. и др. Примеры расчетов по гидравлике. Учебное пособие. М.: Стройиздат, 1985.
- Андреев А.Ф., Барташевич Л.В., Богдан Н.В. и др. Гидро-пневмоавтоматика и гидропривод мобильных машин. Объемные гидро- и пневмомашины и передачи. Минск: Высшая школа, 1985.
- Башта Т.М. Гидропривод и гидропневмоавтоматика. М.: Машиностроение, 1985.
- Башта Т.М., Руднев С.С., Некрасов Б.Б. и др. Гидравлика гидромашин и гидроприводов. Учебник. 6-е изд., перераб. М.: Машиностроение, 1985.
- Богданович Л.Б. Гидравлические механизмы поступательного движения. Схемы и конструкции. М.: Киев, МАШГИЗ, 1985.
- Богомолов А.И., Михайлов К.А. Гидравлика. Учебник. Изд. 6-е, перераб. и доп. М.: Стройиздат, 1985.
- Васильченко В.А. Гидравлическое оборудование мобильных машин. Справочник. М.: Машиностроение, 1985.
- Зайченко И.З., Мышлевский Л.М. Пластинчатые насосы и гидромоторы. Москва: Машиностроение, 1985.
- Копырин М.А. Гидравлика и гидравлические машины. М.: Высшая школа, 1985.
- Кочин Н.Е., Кибель И.А., Розе Н.В. Теоретическая гидромеханика. Часть 1. 6-е изд., перераб. и дополн. М.: Государственное издательство физико-математической литературы, 1985.

26.05.2018 .

28.05.2018 .

© M.V. Babin, 2018

AMKODOR-208 HYDROSTATIC TRANSMISSION UPGRADE

Keywords:

Received for edition on 26.05.2018

Recommended for publication on 28.05.2018

© . . . , 2018
магистрант

© . . . , 2018
студент

© . . . , 2048
студент

ФГАОУ ВО "Сибирский федеральный университет"
г. Красноярск, Россия

Ключевые слова:

GEODOME.

© . . . , 2018
магистрант

© . . . , 2018
студент

© . . . , 2018
студент

ФГАОУ ВО "Сибирский федеральный университет"
г. Красноярск, Россия

Ключевые слова:

(1) d $R_{\text{в.з.}}$ T_2 l_1 $1,5d$ [3].
 $T_2 = R_{\text{в.з.}} \cdot \pi \cdot d \cdot l_1$ (1)

16483.33-77 "
" [1].

INSTRON 3369, 4028 2,0
50 50 50 3,5.

INSTRON 3369
15 / [1].

3 3
1 (1-3)
2 (4-6)
3 (7-9)

T_2 () l_1 ,
 $R_{\text{в.з.}}$:
 $R_{\text{в.з.}} = \frac{T_2}{\pi \cdot d \cdot l_1}$ (3)



Рис.

1:

1. 16483.33-77. 1978.01.01. , 1999. 5 .
2. 16483.7-71*.
1986. 4 .
3. 64.13330.2011.
- П-25-80. - " ", 2011. - 141 .

Статья поступила в редакцию 26.05.2018 г.
Статья рекомендована к публикации 28.05.2018 г.

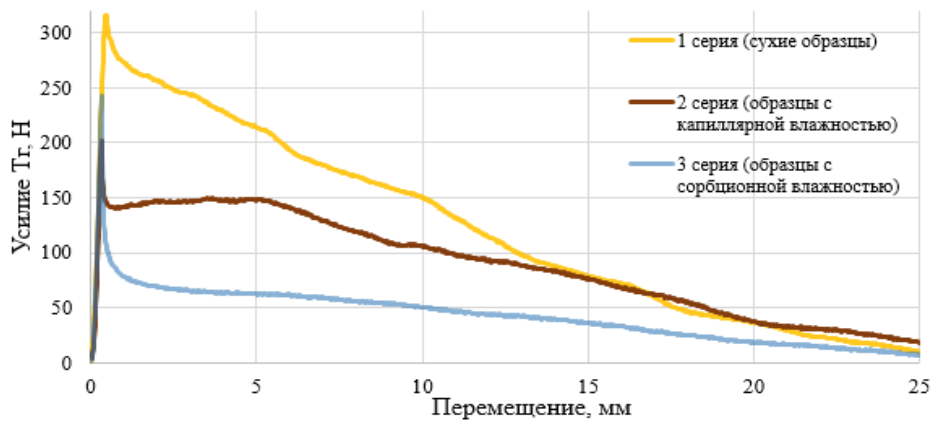
© A.V. Vinter, V.K. Kusharina, S.S. Sharshun, 2018

EFFECT OF WOOD MOISTURE ON THE WORK OF NAILING COMPOUNDS

The moisture content of wood has a significant influence on the properties of wood and on the strength of joints of elements of wooden structures. The article considers the dependence of pulling a nail from wood at different humidity levels.

Keywords: Nail, pulling, wood.

Received for edition on 26.05.2018
Recommended for publication on 28.05.2018

© . . . , 2018

магистрант

© . . . , 2018

студент

© . . . , 2018

студент

ФГАОУ ВО "Сибирский федеральный университет"

г. Красноярск, Россия

" "

" "

Ключевые слова:

1.

75%

2.

3.

4.

1.

2.

//

*Статья поступила в редакцию 26.05.2018 г.
Статья рекомендована к публикации 28.05.2018 г.*

© A.V. Vinter, V.K. Kusharina, S.S. Sharshun, 2018

INTRODUCTION OF "GREEN" TECHNOLOGIES DURING RECONSTRUCTION AND RESTORATION

In the article methods of preservation of objects of a cultural heritage with introduction of technologies of "green building" are considered.

Keywords: reconstruction, restoration, technology of "green building", energy saving, resource saving.

*Received for edition on 26.05.2018
Recommended for publication on 28.05.2018*

© . . . , 2018
магистрант

© . . . , 2018
студент

© . . . , 2018
студент

ФГАОУ ВО "Сибирский федеральный университет"
г. Красноярск, Россия

Ключевые слова:

[3] E = 10000 ; - E = 300R, . . . 3900

" (3900) -

[1]

	5,0	6,0	7,0	8,0	9,0	10,0	11,0	12,0	13,0
E,	10000	9200	8300	7400	6500	5600	5000	4400	3900

[1] -
 , -
 - , -
 .
 E = 10000 [3].
 63 ,
 $f = 1/300 = 36000/300 = 120$.
 , -
 1 -
 . -
 12,15 , 4325 ;
 - 8532 ; - 9291 .
 27 90 .
 , , -
 (30%). -
 .
 1. Вестник МГСУ,
 2011, 2(1), 150-152. -
 2.
 . Academia. , 2015, (2), 117-121. -
 3. 64.13330.2011 (II-25-80) " " -
 28 2010 . 826 // " " , 20.05.2011.

Статья поступила в редакцию 26.05.2018 г.
 Статья рекомендована к публикации 28.05.2018 г.

© A.V. Vinter, V.K. Kusharina, S.S. Sharshun, 2018

INVESTIGATION OF STRESS-STRAIN STATE LENS-BLOCK-TRUSS

In the article the technique of accounting for creep of wood in calculations of wooden structures is considered.

Keywords: Lenticular farms, prolonged deformation, ultimate deflection, bent structures, creep of wood.

Received for edition on 26.05.2018
 Recommended for publication on 28.05.2018

© . . . , 2018
магистрант

© . . . , 2018
студент

© . . . , 2018
студент

ФГАОУ ВО "Сибирский федеральный университет"
г. Красноярск, Россия

Ключевые слова:

99,5 %.

90%,
- 76%

- 72%,

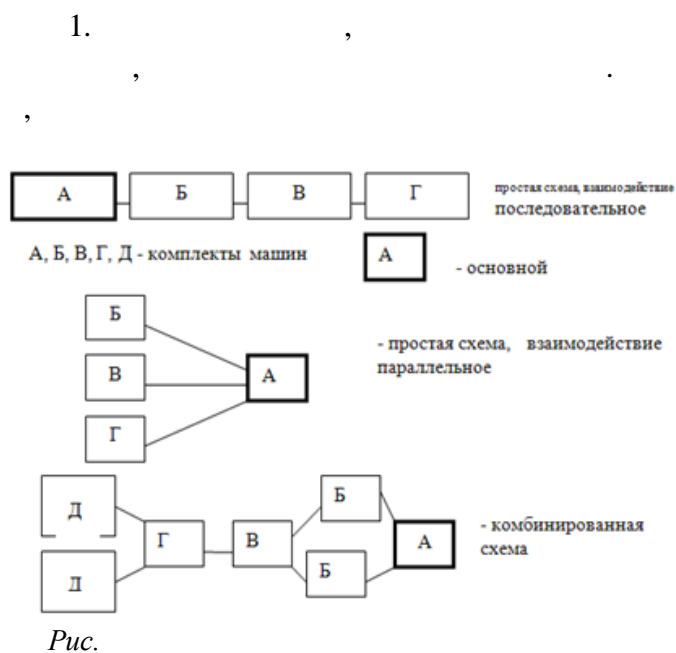

0, 3:

$$Y_{к.м.} = P_{к.м.} / P_0 \cdot 100\% ;$$

()

1. : -
 . - , 2006. - 265 .

Статья поступила в редакцию 26.05.2018 г.
 Статья рекомендована к публикации 28.05.2018 г.

© A.V. Vinter, V.K. Kusharina, S.S. Sharshun, 2018

MECHANIZATION OF PROCESSES IN CONSTRUCTION

In our time, construction can not exist without the use of machinery and mechanisms. Integrated mechanization of the construction industry is the main vector of technical progress in construction.

Keywords: Integrated mechanization, automated processes, automatic processes, the structure of complex mechanization.

Received for edition on 26.05.2018
 Recommended for publication on 28.05.2018

© . . . , 2018
магистрант

© . . . , 2048
студент

© . . . , 2018
студент

ФГАОУ ВО "Сибирский федеральный университет"
г. Красноярск, Россия

"

"

Ключевые слова:

1. Введение

Реставрация -

Реконструкция -

2. Перспективы "зеленого строительства"

3. Применение технологий "зеленого строительства" при реконструкции и реставрации объектов культурного наследия

1. 2015 .-288 .
 2. // :
2015. 5. .4-13.

*Статья поступила в редакцию 26.05.2018 г.
Статья рекомендована к публикации 28.05.2018 г.*

© A.V. Vinter, V.K. Kusharina, S.S. Sharshun, 2018

APPLICATIONS OF GREEN BUILDING TECHNOLOGIES

In the article methods of preservation of objects of a cultural heritage with introduction of technologies of "green building" are considered.

Keywords: reconstruction, restoration, technology of "green building", energy saving, resource saving.

*Received for edition on 26.05.2018
Recommended for publication on 28.05.2018*

© . . . , 2018
магистрант

© . . . , 2018
студент

© . . . , 2018
студент

ФГАОУ ВО "Сибирский федеральный университет"
г. Красноярск, Россия

SCAD.

Ключевые слова:
SCAD,



Рис. 2.1.

SCAD
M(*)

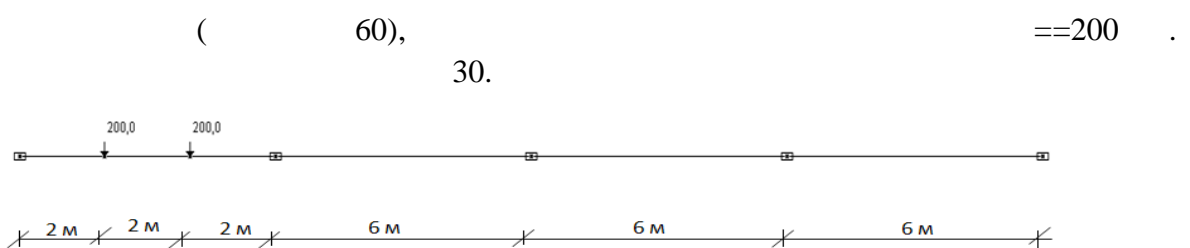

Рис. 2.2.

© . . . , 2018
магистрант

© . . . , 2018
студент

© . . . , 2018
студент

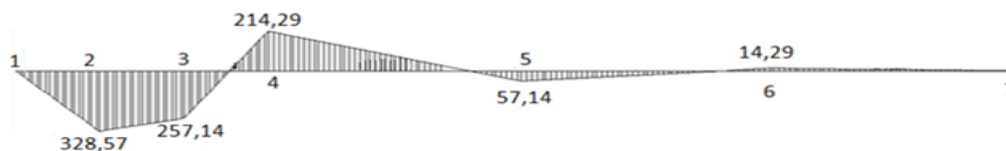
ФГАОУ ВО "Сибирский федеральный университет"
г. Красноярск, Россия

Ключевые слова:

1 .

1955 .

2 .

2000

LIRA, SCAD, STARK ES .

3

RUSSIA" 2015

PLAXIS 2D

1. 75 /

2. -

1.- .18-27.

"100+ FORUM

PLAXIS 2D

.., 2002.

// - 2006.-

*Статья поступила в редакцию 26.05.2018 г.
Статья рекомендована к публикации 28.05.2018 г.*

© A.V. Vinter, V.K. Kusharina, S.S. Sharshun, 2018

ACCOUNTING FOR THE JOINT WORK OF BUILDING AND SOIL STRUCTURES

The modern tendency of cities to "grow up" will not bypass any modern metropolis, including Krasnoyarsk. In addition, today most of the construction is carried out in a dense urban development.

Keywords: Joint calculation, foundation accounting, design, dense building.

*Received for edition on 26.05.2018
Recommended for publication on 28.05.2018*

ФИЗИЧЕСКИЕ МЕТОДЫ ПОЛУЧЕНИЯ НАНОПОРОШКОВ

Нанопорошки – это твёрдый дисперсный материал искусственного происхождения, содержащий наночастицы и обладающий качественно новыми свойствами: функциональными и эксплуатационными характеристиками.

Получение нанопорошков – одно из важнейших направлений нанотехнологий. В нанодисперсном состоянии у традиционных материалов изменяются фундаментальные свойства: понижаются работа выхода электронов, температура начала плавления, теплота испарения, энергия ионизации и др. Это открывает широкий диапазон применения нанопорошков в области создания новейших материалов и технологий: принципиально новых приборов и устройств. Особый интерес к нанопорошкам связан с их применением в качестве исходного сырья при производстве керамических, магнитных и композиционных материалов, сверхпроводников, солнечных батарей, фильтров, присадок к смазочным материалам, компонентов низкотемпературных высокопрочных припоев и др.

Все группы методов получения нанопорошков можно условно разделить на две группы: к первой группе можно отнести технологии, основанные на физических процессах, а ко второй – на химических процессах.

: Нанопорошок – нанотехнологии, исходное сырьё, физические процессы, химические процессы.

Зачем нужны нанопорошки?

Нанопорошки находят все более широкое применение в качестве исходного сырья при производстве керамических и композиционных материалов, сверхпроводников, солнечных батарей, фильтров, геттеров, присадок к смазочным материалам, красящих и магнитных пигментов, компонентов низкотемпературных высокопрочных припоев и др. По мере выполнения фундаментальных и прикладных исследований этот перечень быстро расширяется. Многие из применений уже реализованы, другие находятся на стадии разработки, но большая часть возможных применений нанопорошков остаётся пока не тронутой. Основные достижения и, особенно, перспективы использования нанопорошков связаны с отработкой технологии получения порошков с особыми свойствами, например, такими как:

- очень низкие температуры спекания
- высокая химическая активность
- наличие избыточной запасённой энергии

Методы физического осаждения из паровой фазы

Данные методы получения нанопорошков в настоящее время используются наиболее широко. Это связано с тем, что технологии испарения вещества с помощью различных высокоинтенсивных источников энергии и последующего осаждения его из паровой фазы являются достаточно отработанными, легко контролируются и обеспечивают высокие требова-

Распыление расплава

Данная группа методов основана на быстром распылении и охлаждении расплава исходного материала. Эта технология позволяет получить порошки размером не меньше 100 нм . Процессы получения порошка можно вести в защитной атмосфере. В настоящее время для получения нано- и или нанокристаллических порошков используются в основном три следующих варианта этой технологии

1. Этот метод основан на подаче расплавленного материала на быстро вращающийся водоохлаждаемый диск или барабан, которые изготовлены из материалов с высокой теплопроводностью. Как правило, в качестве такого материала используют медь. При этом обеспечивается скорость охлаждения до 10^4 К/с . Поверхность барабана или диска выполняется шероховатой, зубчатой, так как в случае гладкой поверхности будет обеспечиваться получение фольги, полосы или проволоки толщиной порядка 1 мкм с аморфной или нанокристаллической структурой. Получаемый порошок отличается хлопьевидной формой частиц. Такая форма частиц может приводить к неоднородной структуре и анизотропии свойств у изделий, сформированных из подобных порошков. В связи с этим получаемые рассматриваемым методом порошки обычно дополнительно подвергают механическому измельчению. Это и является главным недостатком метода.

2. При этом методе струя или капли расплава механически разбиваются на мелкие частицы при соударении с интенсивно охлаждаемыми быстро вращающимися металлическими лопатками. Обеспечивается скорость охлаждения до 10^4 К/с . Как и в предыдущем методе, частички порошка имеют неправильную форму, и для получения при последующем формовании качественных изделий с однородной структурой необходимо дополнительно подвергать порошок механическому измельчению.

3. В этом методе для распыления расплава используются электростатические силы. Струя расплава подается в сопло с диаметром отверстия порядка 1 мм перед которым расположен кольцевой электрод. К нему прикладывается постоянное напряжение 10 кВ . В результате из сопла вылетают положительно заряженные мелкие капли расплава, образующие после охлаждения частицы порошка. Размер частиц в зависимости от материала и технологических параметров может составлять 100 нм – 1 мкм . Недостатком этого метода является очень низкая производительность – 1 г/ч с одного сопла.

Механическое размельчение

Механическое измельчение частиц материала, предварительно полученные порошки, гранулы, размолотые слитки, принадлежит к числу наиболее распространенных методов изготовления порошков. Особенно легко получать порошки на основе хрупких материалов. Порошки пластичных, высокопрочных и аморфных материалов получить труднее. В этом случае возрастает опасность чрезмерного нагрева материала и загрязнения его продуктами износа рабочих частей технологического оборудования.

При уменьшении размеров частиц материала происходит в результате интенсивного раздавливания между рабочими органами мельницы. В зависимости от вида материала и требуемых свойств нанопорошка используются в основном планетарные, шаровые и вибрационные мельницы. Средний размер

частиц получаемых порошков может составлять от до нм Главный недостаток метода загрязнение порошка вследствие износа рабочих частей оборудования

При измельчение частиц порошка происходит за счет столкновения друг с другом При этом процессы взаимного столкновения частиц разогнанных до высоких скоростей в струе газа происходят в середине псевдооживленного слоя образованного этими частицами Только очень незначительная доля частиц соприкасается со стенками камеры в которой осуществляется процесс размола Принципиальная схема процесса показана на слайде В нижней части рабочей камеры имеет ся система сопел из которых под высоким давлением выходит газ Образующиеся газовые струи встречаются друг с другом в центре нижней части камеры разрыхляют размалываемое вещество и образуют псевдооживленный слой В этом слое размалываемые частицы с большими скоростями перемещаются от краев к центру камеры Из зоны размола поток частиц уносится струями газа в верхнюю часть установки в которой имеется сепаратор для разделения частиц по размерам Частицы меньшие определенного размера уносятся с потоком газа в систему фильтров где отделяются от газового потока и попадают в накопительный бункер Крупные частицы сепаратор направляет обратно в зону размола

Порошки получаемые этим методом отвечают высоким требованиям по чистоте обла дают высокой однородностью и содержат частицы примерно одинакового размера Основ ной недостаток сложность и высокая стоимость технологического оборудования в случае получения порошков с наноразмерными частицами

Заключение

Проведя анализ физических методов получения нанопорошков можно сказать что наиболее популярным и эффективным является механическое размельчение поскольку именно при помощи мельниц можно получить наибольшее количество порошка за достаточ но небольшой промежуток времени при этом достигается равномерная структура получае мых зерен

Список литературы

- Хабас Т А Нанопорошки металлов в технологии керамики Томск Изд во ТПУ с
Громов А А Хабас Т А Ильин А П и др Горение нанопорошков металлов Томск Дель таплан с
Назаренко О Б Электровзрывные нанопорошки получение свойства применение Под ред А П Ильина Томск Изд во ТПУ с
М И Лернер Н В Сваровская С Г Псахье О В Бакина Технология получения характери стики и некоторые области применения электровзрывных нанопорошков металлов Об зор Российские нанотехнологии Т № С

26.05.2018 .
28.05.2018 .

PHYSICAL METHODS OF OBTAINING NANOPOWERS

Keywords:

Received for edition on 26.05.2018
Recommended for publication on 28.05.2018

Электроэрозионная обработка материалов



Рис. 1.

3 (), 5 (), 4 (RC-), 1.

1.

2.

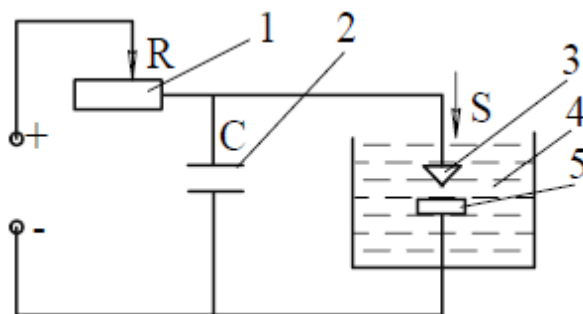
3.



Рис. 2.

1. Копирование -

) ; -

) (); -

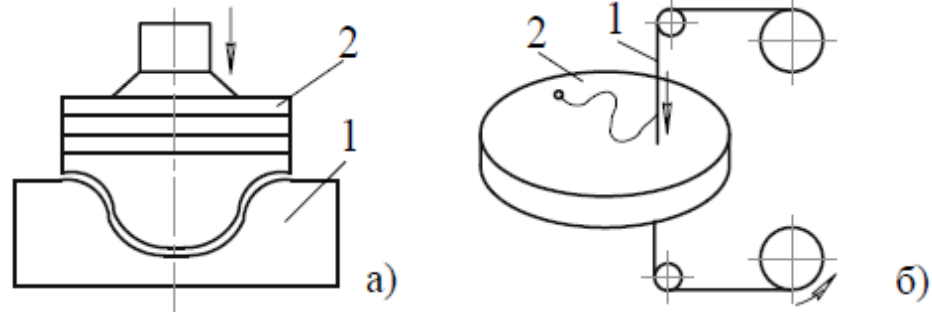
) , -

1. / -

2. / , , 2004. - 111 .

3. ; : , 1984. - 280 .

" " 1201 / ; - : , 1994. - 61 .

4. / -

, - : , 2004. - 111 .

*Статья поступила в редакцию 26.05.2018 г.
Статья рекомендована к публикации 28.05.2018 г.*

© O. Nazarov, G. Khasanov, M. Khurbobev, 2018

**MODERN TECHNOLOGY OF MECHANICAL TREATMENT,
METALWORKING MACHINES - HIGH PERFORMANCE OF PERFECTION**

In modern production processes, the urgent need to efficiently process parts of a complex shape of smaller size from materials that are difficult to machine by cutting predetermined the emergence of a number of new methods. These include electrophysical and electrochemical methods of processing. Depending on the fact, even new methods for processing materials are being implemented, electric spark and electric pulse treatment.

Keywords: electrophysics, modern technology, construction, material, electrical erosion, condenser, profile.

*Received for edition on 26.05.2018
Recommended for publication on 28.05.2018*

УДК 621.09(07)

© . , 2018
ассистент кафедры “Энергетика сельского хозяйства
и общетехнических дисциплин”

• студент

• студент

Андижанский сельскохозяйственный институт
г. Андижан, Узбекистан

0,1

200...400

5-10



Рис.

$$M_n = K \cdot M_1 \cdot n,$$

TECHNOLOGICAL CHARACTERISTICS OF ELECTROEROZIONAL PROCESSING OF MATERIALS

In modern productive processes a sharp necessity effectively to process the details of difficult form of less size from materials difficult processed by cutting predetermined the origin of row of new methods. The electro physics and electrochemical methods of treatment behave to them. Depending on that realized new methods of treatment of materials electro-spark and electro-impulsive treatment.

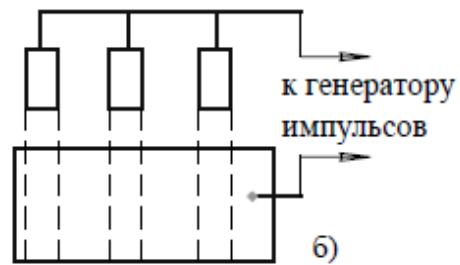
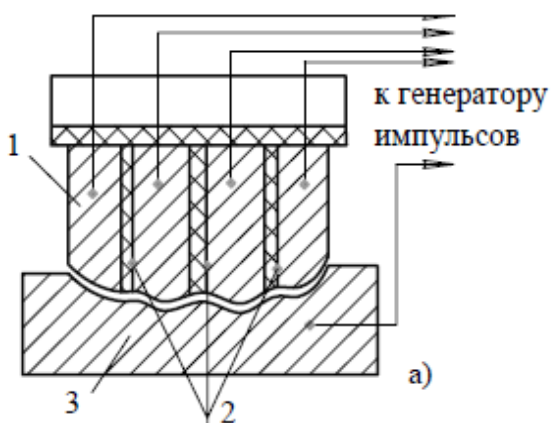
Keywords: electron - ion, lack of electrons, non-traditional, electrical energy, infrastructure, industrial energy.

Received for edition on 26.05.2018

Recommended for publication on 28.05.2018

рийного разлива и ПЛА с применением имеющегося оборудования Поэтому к системам управления окружающей средой ответственным за ликвидацию разлива нефтепродукта предъявляют довольно высокие требования

Таким образом можно утверждать что модернизация и улучшение процессов управления окружающей средой на объектах и предприятиях нефтегазового комплекса являются актуальными и важными вопросами в настоящее время

Список литературы

Ежегодные отчеты о деятельности Федеральной службы по экологическому технологическому и атомному надзору Ростехнадзор Электронный ресурс Режим доступа
дата обращения

Постановление Правительства РФ от августа г № О неотложных мерах по предупреждению и ликвидации аварийных разливов нефти и нефтепродуктов Электронный ресурс
Режим доступа дата обращения

Правила организации мероприятий по предупреждению и ликвидации разливов нефти и нефтепродуктов на территории Российской Федерации утвержденные Постановлением Правительства РФ от № Электронный ресурс Режим доступа дата обращения

Проект Приказа Федеральной службы по экологическому технологическому и атомному надзору Об утверждении Федеральных норм и правил в области промышленной безопасности Правила безопасной эксплуатации промысловых трубопроводов подготовлен Ростехнадзором Электронный ресурс Режим доступа дата обращения

ФЗ О промышленной безопасности опасных производственных объектов с изменениями на марта года Электронный ресурс Режим доступа дата обращения

26.05.2018 .

28.05.2018 .

© D.A. Nechaev, 2018

MAIN DIRECTIONS OF IMPROVEMENT OF THE ENVIRONMENTAL MANAGEMENT SYSTEM AT THE OBJECTS AND ENTERPRISES OF THE OIL AND GAS COMPLEX

Keywords:

Received for edition on 26.05.2018

Recommended for publication on 28.05.2018

© . . . , 2018
магистрант
© . . . , 2018
магистрант
© . . . , 2018
магистрант
© . . . , 2018
магистрант
© . . . , 2018
ОмГТУ
г. Омск, Россия

Ключевые слова:

2017
60-64%

1,5%

80-90%,

[1,2],

100%

2016

-	-	-	%	-			-	-
	7921	5058,55	63,86	1660,55	8,92	1020,27	1026,18	172,7
-	7921	5155,95	65,09	1565,22	28,36	1040,49	1065,84	128,46
	7921	5194,61	65,58	1308,51	40,81	1073,61	1114,42	293,66
%	-			29,42	0,51	20,34	20,81	3,86

2016

GibbsCAM.

(. 2).



Рис. 2.

4

Таблица 4

	PC-DMIS	DelcamPower INSPECT OMV	Calypso PCM
-	-	-	-
-	-		
-			
-	-	-	
-		3	1

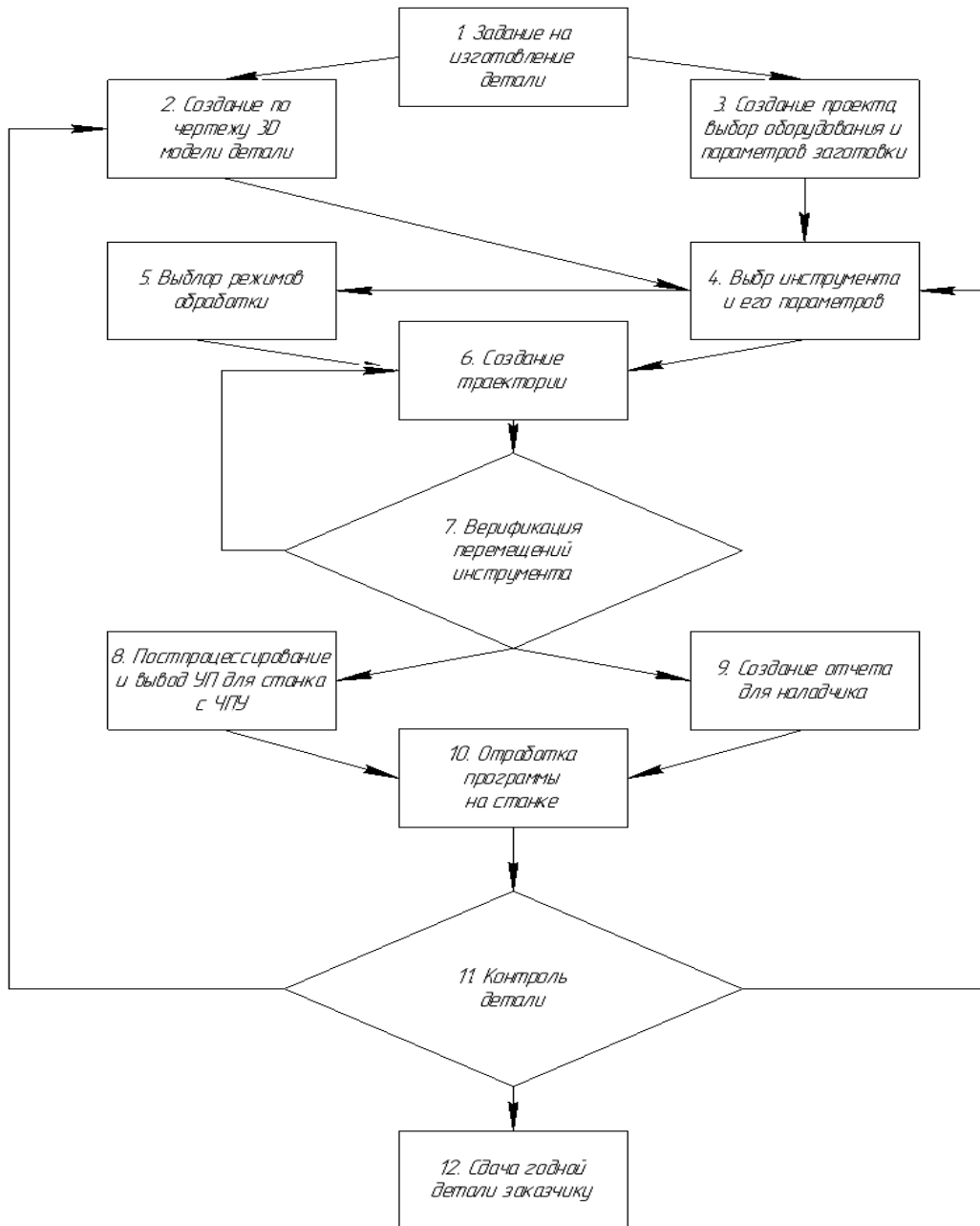
-
-
-
-

CAD/CAM

IMPROVING THE PERFORMANCE OF MACHINE TOOLS WITH NUMERICAL CONTROL

Productivity is an integral part of any work process, and people always try to achieve its maximum. With the development of technology have changed and ways to improve the workflow. Research in this area is ongoing and is a top priority.

Currently, numerical control (CNC) machines are widely used in most enterprises, but the time spent on the manufacture of parts remains the same, and in some cases may increase without improving the quality of production. This article will consider the performance of groups of CNC machine shop for the manufacture of body parts and consider possible ways to improve it.

Keywords: productivity, auxiliary time, processing time, efficiency, processing, CNC machines.

Received for edition on 26.05.2018

Recommended for publication on 28.05.2018

сооружения или оборудования корректировка проекта в процессе строительства контроль строительства монтажные работы и их корректировка исполнительная съемка в процессе строительства и после его окончания мониторинг состояния объект при эксплуатации точное профилирование и построение трехмерных моделей различных объектов

- обмерные работы при реконструкции и реставрации зданий и сооружений

При реконструкции и реставрации возможно произвести сканирование фасада здания сооружения по результатам которого создается трехмерная модель объекта Данная модель намного облегчает работу проектировщикам благодаря своей высокой информативности

Создание топографических планов и карт является основой для составления геологических геотехнических и геофизических карт Если на местах геологоразведочных геофизических и геотехнических наблюдений возвести определенные опознавательные знаки топосканом полученным в результате лазерного сканирования можно определить их фактическое положение и в плане и по высоте с необходимой точностью

При выполнении инженерно гидрометеорологических изысканий лазерное сканирование может обеспечить такие виды работ как

- топографические съёмки прибрежной части полосы суши

Топографическая съемка прибрежной части суши выполняется посредством воздушного или наземного лазерного сканирования

- русловые съёмки

Производится сканирование прибрежной полосы а гидрографическим сканером осуществляется съемка дна водоема По полученным материалам составляется топографический план

- промеры глубин

Отметки дна водоема определяются по полученному в результате сканирования гидрографическим лазерным сканером облаку точек

• нивелирование водной поверхности Определение уреза воды также можно получить по полученному облаку точек

- однодневные и многодневные связи уровней воды

Для однодневных или многодневных связей уровней воды необходимо закрепить колья в характерных местах водоема По полученному в результате сканирования облаку точек можно вычислить разницу уровней воды за определенные периоды времени

- съёмка и обследование подводных объектов

Съемка подводных объектов выполняется гидрографическим сканером одновременно со съемкой дна водоема Обследование подводных объектов можно выполнять по полученному облаку точек

Методами лазерного сканирования также можно выполнять съёмку створных площадок

Воздушное рекогносцировочное обследование при инженерно гидрометеорологических изысканиях можно выполнять совместно с воздушным лазерным сканированием

Сканы полученные по результатам сканерной съёмки несут большую информативность для экологических исследований проводимых при инженерно экологических изысканиях

Приведенные выше данные показывают что лазерное сканирование охватывает все виды инженерных изысканий что представляет собой комплексный подход к выполнению инженерных изысканий Таким образом применение лазерного сканирования позволяет проводить разносторонние и своевременные обследования участков строительства

Так же в заключение хотелось бы отметить несколько преимуществ данной технологии наземного лазерного сканирования

мгновенная трехмерная визуализация

высокая точность

несравнимо более полные результаты
быстрый сбор данных
обеспечение безопасности при съемке труднодоступных и опасных объектов

Сканирование это метод который позволяет автоматизировать многие виды геодезических работ заменив трудоемкие и подчас даже опасные измерения простым нажатием кнопки Конечно же при съемке сложных объектов необходимо также планировать работы выбирать несколько точек для сканирования Создание трехмерных моделей объектов в том числе и памятников архитектуры требует выполнения нескольких сканов с нескольких точек расположенных как внутри так и вне сооружения Необходимо также совершенствовать программное обеспечение Но несмотря на эти обстоятельства сканирование это более быстрый а главное в сотни раз более информативный метод получения данных об окружающем мире

Список литературы

ЗАО Научно Производственное Предприятие НАВГЕОКОМ Лазерное сканирование методическое пособие М

Наземное лазерное сканирование Монография В А Середович А В Комисаров Д В Комисаров Т А Широкова Новосибирск СГГА с

Электронный ресурс Лазерные сканеры Серия РФ Руководство по эксплуатации Загл с экрана Дата обращения

14.05.2018 .

17.05.2018 .

© R.S. Shkiryatov, L.F. Kirilchik, 2018

THE POSSIBILITIES OF USING LASER SCANNING IN GEODESY

Keywords:

Received for edition on 14.05.2018

Recommended for publication on 17.05.2018

004.048

© M.Yu. Sosnovskaya, 2018

student

National Research University "Higher School of Economics"

Moscow, Russia

**DEVELOPMENT IT-INFRASTRUCTURE EVENTS
IDENTIFICATION SYSTEM BASED ON SYSTEM LOG PARSING
AND ANALYSIS**

Keywords:

Introduction

-
-
-
-

Literature review

†

Methods

Conclusion

References

†

Received for edition on 17.05.2018
Recommended for publication on 20.05.2018

ПРОБЛЕМЫ СОВРЕМЕННОГО ГРАЖДАНСКОГО СТРОИТЕЛЬСТВА В РОССИЙСКОЙ ФЕДЕРАЦИИ

В данной статье рассмотрены проблемы современного гражданского строительства в Российской Федерации с точки зрения геодезического обеспечения. Проанализированы основные вопросы и проблемы возникающие при проектировании различных зданий и сооружений на различных этапах строительства. Выявлена и обоснована необходимость применения высококвалифицированных геодезических работ при возведении зданий и сооружений.

: гражданское строительство высотные здания

Характерными чертами гражданского строительства является устойчивая связь со всеми отраслями экономики, устойчивый потребительский спрос, длительный срок окупаемости инвестиций, гибкость и конкурентоспособность. В последнее время существенно возросли требования к качеству и безопасности продукции данной отрасли, которые напрямую зависят от качества продукции других отраслей.

Анализ данных по агентствам недвижимости на предмет спроса на жилье показывает его повышение. В связи с этим привлекается в отрасль новые источники финансирования, подкрепленные высокой заинтересованностью со стороны государства. Проведение ЧМ по футболу способствует существенному увеличению возводимых объектов. Восстановить рост в гражданском строительстве можно путем сокращения административных барьеров, а также понизив уровень налогов. Это усилит инвестиционную привлекательность отрасли. Также повышению роста поможет уменьшение процентов по кредитам для этой индустрии и снижение цен на основные строительные материалы.

Как показывает мировая практика, в крупных городах строительство высотных зданий получает все большее развитие, что обусловлено высокой стоимостью земельных участков, ограниченностью городских площадей, интенсивным ростом населения и другими причинами. Накопленный за рубежом опыт говорит о том, что с учетом стоимости земли оптимальными по экономическим показателям являются этажные здания. Здания большей этажности возводят исходя прежде всего из соображений престижности, архитектурной значимости или дороговизны земельных участков. Что в нашей стране было подтверждено после постройки высотного жилого комплекса Москва Сити, который заметно снизил процент востребованности жилья в этом районе Москвы. А так же привнес большую привлекательность данному району с точки зрения архитектурно-художественной планировки.

Любое строительство начинается прежде всего с геодезических работ. Проведение геодезических работ предшествует строительству, сопровождает и завершает его.

Особую роль в строительном производстве играют геодезические работы. Они выполняются задолго до начала строительства, сопровождают проектирование и строительные монтажные работы, а также продолжаются во время эксплуатации сооружений, если требу

ются наблюдения за их состоянием. От точности полноты геодезических работ зависит качество и долговечность сооружений.

Задачей геодезических служб участвующих в процессе промышленно гражданского строительства является обеспечение соблюдения проектных геометрических размеров и места размещения здания и сооружений в целом их конструкций оборудования и инженерных коммуникаций с учетом допусков предусмотренных строительными нормами и правилами стандартами и техническими условиями.

Современное строительное производство представляет собой единый производственный процесс в который составными частями входят:

Инженерные изыскания

Строительное проектирование

Строительно монтажные работы совокупность работ реализующих проект

Геодезические работы в период изысканий заключаются в создании опорных и съемочных сетей на участке будущего строительства выполнении топографических съемок и составлении топографических планов различных масштабов участка строительства в определении положения оси линейных сооружений на местности т.е. трассировании при линейных изысканиях.

Геодезические работы при проектировании заключаются в размещении сооружений на горизонтальной плоскости и по высоте расчете их размеров параметров подготовке чертежей и необходимых данных для перенесения проекта на местность и для возведения сооружения.

Геодезическое обеспечение строительно монтажных работ включает вынос проекта на местность разбивку сооружений установку в проектное положение конструкций и отдельных частей сооружения на всех этапах его возведения устройство фундамента и подвальной части возведение надземной части и т.д. контроль геометрических параметров возводимого сооружения установку технологического оборудования съемку законченных строительством сооружений и их частей а также готовых территорий исполнительные съемки наблюдения за положением сооружений в процессе их строительства и эксплуатации если требуются такие наблюдения наблюдения за перемещениями и деформациями сооружения.

Изыскания проектирование и строительство сооружений ведется по единым общегосударственным требованиям которые разрабатываются на высоком научно техническом уровне с учетом передовых достижений науки и техники.

Для разработки экономически целесообразных и технически обоснованных решений при проектировании и строительстве объектов а также для прогнозирования изменений окружающей среды под воздействием строительства и эксплуатации предприятий зданий и сооружений необходимо всестороннее комплексное изучение природных условий района участка строительства.

Важной частью проекта производства работ строящегося здания являются геодезические работы на которые также составляется проект производства геодезических работ. Проект производства геодезических работ позволяет решать проблемы строительства такие как объем строительства и его качество контроль и сопровождение. Качественно разработанные проекты учитывают все особенности проведения геодезических работ позволяют повысить качество строительства и сроки.

Список литературы

СП Общественные здания и сооружения. Актуализированная редакция СНиП Утв. приказом Министерства регионального развития Российской Федерации Минрегион России от декабря г № и введен в действие с января г.

СП Геодезические работы в строительстве Актуализированная редакция
СНиП Утв приказом Министерства регионального развития Российской Федерации
Минрегион России от декабря г № и введен в действие с января г с
Левчук Г П Прикладная геодезия Геодезические работы при изысканиях и строительстве
инженерных сооружений Г П Левчук В Е Новак В Г Конусов Недр с
Электронный ресурс
Загл С экрана Дата обращения г

26.05.2018 .

28.05.2018 .

© А.А. Chervotenko, 2018

THE PROBLEMS OF MODERN CIVIL CONSTRUCTION IN THE RUSSIA

Keywords:

Received for edition on 26.05.2018

Recommended for publication on 28.05.2018

ИССЛЕДОВАНИЕ ВОЗДЕЙСТВИЯ НЕФТЯНОГО ЗАГРЯЗНЕНИЯ НА ПРЕСНОВОДНЫХ ИНFUЗОРИЙ *PARAMECIUM CAUDATUM*

К самому вредному из химических загрязнений относят нефть и нефтепродукты. Загрязнение нефтью и нефтепродуктами приводит к появлению нефтяных пятен, из-за которых затрудняются процессы фотосинтеза в воде, нарушается газообмен, что приводит к гибели растений и животных. Таким образом, основной целью работы являлось изучение влияния различных концентраций нефти Лугинецкого месторождения на численность инфузорий вида *Paramecium caudatum*.

: нефть, загрязнение, инфузории, тифельки, гидробионты, токсичность

Пресноводные инфузории вида *Paramecium caudatum* культивированы на банановой среде без попадания прямого солнечного света при комнатной температуре. С положительной влияющей на их размножение и слабой аэрации в первые сутки по методическому руководству по нормированию уровней содержания химических веществ в донных отложениях поверхностных водных объектов на примере нефти. Срок настаивания культуры на банановой среде составил пять дней. В первые дни культивирования проводилась постоянная аэрация воздухом, так как накопление продуктов метаболизма в водной среде вызывает прекращение роста или гибели инфузорий. Поэтому в первые дни эксперимента действовала очень слабая продувка.

На шестые сутки по 1 мл чистой культуры было перелито в пять стерилизованных термостатом емкостей объемом 100 мл. Контроль без внесения загрязнения с концентрацией нефти 10 мг/л, 20 мг/л, 40 мг/л и 80 мг/л. Характеристики нефти: плотность 0,85 г/см³, содержание серы общей 0,5%, массовая доля воды 0,1%, массовая доля парафина 0,1%, массовая доля сероводорода менее 0,01%, содержание органических хлоридов менее 0,01%. Проведение одной серии исследования по воздействию сырой нефти Лугинецкого месторождения на численность пресноводных инфузорий вида *Paramecium caudatum* осуществлялось в лабораторных условиях в течение восемнадцати дней до установления гибели особей при загрязнении каждой концентрацией. Повторность опытов трехкратная при одинаковых условиях освещения и температуры. Ежедневно осуществлялось измерение температуры водной среды ртутным термометром. Питание пресноводных инфузорий проводилось один раз в неделю нежирным кипяченым молоком в расчете одна капля молока на 1 мл воды с особями.

Перед проведением подсчета особей емкость с инфузориями взбалтывалась для равномерного распределения инфузорий, так как при недостатке кислорода из-за нефтяного пятна тифельки скапливались у поверхности воды. Отбор одной пробы равной 1 мл осуществлялся шприцом из середины емкости. Подсчет численности инфузорий проходил с помощью светового микроскопа с увеличением 400х с повторностью пять раз. Затем выводили среднее число инфузорий в каждой исследуемой емкости. Одна проба объемом 1 мл распределялась в виде крупных капель на сухом предметном стекле. Для обездвиживания инфузорий к каждой капле с инфузориями на стекле добавлялась капля

раствора Не дожидаясь полного обездвиживания особей проводился подсчет парамеций Полученный результат пересчитывался на мл водной среды а затем на один литр водной среды

Изменение среднего значения численности инфузорий туфельек по каждому варианту концентрации нефти отражено в таблице

Изменение численности пресноводных инфузорий (экз./литр) *Paramecium caudatum* в зависимости от концентрации нефтезагрязнений

Концентрация нефти, мл/л	Период наблюдения, сут							
	1	2	3	4	5	6	12	18
Контроль								

Примечание X где средние арифметические значения численности инфузорий доверительный интервал уровнем достоверности с

Среднестатистические данные изменений численности инфузорий показывают что все использованные концентрации сырой нефти вызывают рост численности парамеций в определенные сутки наблюдения с дальнейшим сокращением их количества Для инфузорий загрязненных концентрацией мл л сырой нефти смертность особей установлена на восемнадцатые сутки наблюдений при концентрации мл л на двенадцатые сутки при внесении мл л и мл л нефти на шестые и пятые сутки соответственно

А также данная таблица свидетельствует что все концентрации нефти сначала оказывают на парамеций стимулирующее действие Вероятно значительное увеличение численности парамеций связано с развитием в водной среде бактерий которыми стали дополнительно питаться инфузории аналогичные данные были получены в исследованиях по воздействию нефтезагрязнений на инфузорий А В Жирковой

Также было отмечено что увеличение размеров инфузорий вследствие аккумуляции нефтепродуктов клетками при концентрации нефти мл л зафиксировано на восемнадцатые сутки наблюдений при мл л на двенадцатые сутки при мл л и мл л на четвертые и третьи сутки соответственно

Список литературы

База нормативной документации Временное методическое руководство по нормированию уровня содержания химических веществ в донных отложениях поверхностных водных объектов на примере нефти Электронный ресурс Режим доступа

дата обращения

Жиркова А Д Никитина Л И Влияние различных концентраций нефти на популяции пресноводных инфузорий А Д Жиркова Л И Никитина Новые исследования Биология Экология Образование Хабаровск ХГПУ Вып С

26.05.2018 .

28.05.2018 .

**INVESTIGATION OF OIL POLLUTION IMPACTS
FOR FRESHWATER INFUSIONS *PARAMECIUM CAUDATUM***

Keywords:

Received for edition on 26.05.2018

Recommended for publication on 28.05.2018

© . . . , 2018
магистрант
© . . . , 2018
магистрант
ОмГТУ
г. Омск, Россия

Ключевые слова:

[1].

1983,

10

[2].

ОПРЕДЕЛЕНИЕ СВЯЗИ ПАРОДОНТИТА И ЗАБОЛЕВАНИЙ СЕРДЕЧНО-СОСУДИСТОЙ СИСТЕМЫ

Болезни полости рта неблагоприятно влияют на общее состояние здоровья. Установлено, что лечение пародонтита – научно обоснованный способ охраны здоровья населения.

: пародонтит, лечение пародонтита, профилактика, болезни сердечно-сосудистой системы, гипертоническая болезнь, атеросклероз.

Введение. Заболевания пародонта представляют собой воспаление тканей пародонта, причиной которого является образование биопленки зубного налета, имеющей сложный полимикробный состав. Процесс потери зубодесневого соединения и образования патологического пародонтального кармана – одного из характерных признаков пародонтита – сопряжен со значительным экологическим сдвигом в составе биопленки и выраженным размножением бактерий. В результате чего концентрация бактерий в одиночно взятом патологическом пародонтальном кармане повышается до КОЕ/мл. Разрушенная эпителиальная выстилка пародонтальных карманов, представляющая существенную площадь при генерализованном пародонтите, является входными воротами, через которые липополисахариды и другие антигенные структуры бактериального происхождения, включая фимбрии и везикулы, напрямую воздействуют на подлежащие ткани, вызывая развитие местной воспалительной реакции, а также попадают в микрососудистое русло тканей пародонта и в системный кровоток. При пародонтите такие ежедневные манипуляции, как жевание и чистка зубов, а также инвазивные терапевтические вмешательства в полости рта, могут приводить к частой транзиторной бактериемии. Как следствие, гематогенная диссеминация бактерий приводит к обсеменению отдаленных органов и тканей, таких как клапаны сердца или суставы, вызывая хроническое системное воспаление, которое считается одним из важных патогенетических механизмов развития атеросклероза сосудов. Важно отметить, что медиаторы, вызывающие воспаление в тканях пародонта, мо...

ным проводился комплекс лечебных мероприятий входящих в общую схему санации полости рта удаление зубного налета снятие над и поддесневых зубных отложений избирательное шлифование коррекция имеющихся реставраций антисептическая обработка В ходе обследования больным были проведены клинические рентгенологические и функциональные методы диагностики Клинические исследование включали перечень следующих показателей упрощенного индекса гигиены папиллярно маргинально альвеолярного индекса РМА пародонтального индекса функциональной стойкости капилляров ФСК Кулаженко В И Пародонтальные индексы позволили оценить глубину и распространенность патологического процесса

Результаты и обсуждения. В результате опроса больных было установлено что давность последнего пародонтологического вмешательства у больных составила мес в среднем При этом у пациентов в случаях оно было терапевтическим При сборе анамнеза была установлена длительность заболевания у пациентов в возрасте лет года в возрасте лет лет в возрасте года лет При объективном осмотре значительная деформация десны грануляции фиброз застойная гиперемия Десневые сосочки неплотно примыкают к зубам большое количество зубного камня над и поддесневые назубные отложения пальпация десен болезненна отмечается выделение гноя Подвижность зубов степеней пародонтальные карманы глубиной более мм Рентгенологически определяется деструкция костной ткани у больных группы уменьшение высоты межальвеолярных перегородок более длины корня иногда полное рассасывание корней У больных с заболеваниями пародонта с возрастанием тяжести патологического процесса в пародонте данные клинических методов обследования величины индексных показателей гигиены воспаления и деструкции пародонта полученные с помощью бальных оценочных критериев имели направленность к резкому увеличению по мере утяжеления патологического процесса в пародонте Распространенность заболеваний пародонта у пациентов нейрорегуляторной дистонией НЦД гипертонической болезнью ГБ и ишемической болезнью сердца ИБС составляет при этом у лиц молодого возраста лет распространенность составила в возрасте лет и у лиц в возрасте лет У пациентов нейрорегуляторной дистонией НЦД гипертонической болезнью ГБ и ишемической болезнью сердца ИБС проживающих в условиях резко континентального климата имеются выраженные микроциркуляторные нарушения в тканях пародонта которые проявляются в снижении линейных и объемных скоростей как в артериальном так и в венозном отделах При этом у лиц с гипертонической болезнью уменьшается влияние нейрогенного компонента увеличивается влияние дыхательных и сердечных ритмов на микрососуды пародонта Нейрогенные влияния на колебания сосудистых стенок тканей пародонта наиболее выражены у пациентов с нейрорегуляторной дистонией НЦД и ишемической болезнью сердца ИБС Кровоснабжение пародонта у лиц проживающих в условиях резко континентального климата характеризуется исходным повышенным тонусом сосудов пародонта высоким периферическим сопротивлением и низкой эластичностью сосудистых стенок У лиц лет и нейрорегуляторной дистонией НЦД отмечены функциональные нарушения регионарных сосудов исходная вазоконстрикция а у лиц в возрастной группе лет и с сердечно сосудистой патологией отмечены морфологические структурные изменения регионарных сосудов

Выводы. Поражение тканей пародонта при гипертонической болезни выявлены у больных Гингивит диагностировался случаев локализованный пародонтит хронический генерализованный пародонтит пародонтоз наблюдений Отмечена корреляционная связь между интенсивностью заболеваний пародонта с возрастом больных и давностью артериальной гипертонии

Количественный анализ результатов реопародонтографии у больных гипертонической болезнью при воспалительных формах болезней пародонта выявил снижение реографического индекса РИ до . Также с нарастанием тяжести пародонтита на фоне ГБ наблюдалось изменение ИПС который значительно варьировался у больных хроническим генерализованным пародонтитом

Список литературы

Haffajee A. D., Socransky S. S.

Hujoel P. P., White B. A., Garcia R. I., Listgarten M. A.

Ebersole J. L., Taubman M. A.

Forner L., Larsen T., Kilian M., Holmstrup P.

Crasta K., Daly C. G., Mitchell D., Curtis B., Stewart D., Heitz-Mayfield L. J.

Heimdahl A., Hall G., Hedberg M., Sandberg H., Soder P. O., Tuner K.

Lockhart P. B., Brennan M. T., Sasser H. C., Fox P. C., Paster B. J., Bahrani-Mougeot F. K.

Ross R.

Hansson G. K.

Salvi G. E., Brown C. E., Fujihashi K., Kiyono H., Smith F. W., Beck J. D.

: 25.05.2018 .

: 28.05.2018 .

© S.R. Abasniya, 2018

**THE IDENTIFICATION OF CONNECTION OF PARODONTITIS
AND DISEASES OF VASCULAR SYSTEM**

Keywords:

,

Received for edition on 25.05.2018

Recommended for publication on 28.05.2018

© С.С. Бекмамбетова, 2018

© М.З. Чомаева, 2018

Е.А. Стахеева

" - " "

КОХЛЕАРНАЯ ИМПЛАНТАЦИЯ В РЕАБИЛИТАЦИИ ЛИЦ С НАРУШЕНИЕМ СЛУХА

В статье рассмотрена кохлеарная имплантация в реабилитации лиц с нарушением слуха

: Кохлеарная имплантация лица с нарушением слуха реабилитация лиц с нарушением слуха

Для компенсации утраты способности слышать в большинстве случаев бывает достаточно специального слухового аппарата. К сожалению, их применение не всегда бывает эффективным. Если у человека со слухоневральной потерей слуха использование слуховых аппаратов оказывается малоэффективным или неэффективным, вовсе прибегают к помощи такого метода слухопротезирования, как имплантация кохлеарная.

Стоит отметить, что у детей, которые не слышат от рождения или потеряли слух в раннем детстве, имплантация кохлеарная даст наилучший результат, если будет выполнена как можно раньше.

Кохлеарная имплантация является хирургическим методом реабилитации слуха и единственным в медицине методом, способным полностью заместить функцию органа чувств. Она показана пациентам с двусторонней сенсоневральной тугоухостью высокой степени и глухотой при отсутствии серьезных когнитивных и психологических проблем.

Кохлеарный имплант состоит из двух частей: внутренней электродной, который располагается в ухе пациента, и внешней речевой процессор. Эти устройства соединяются друг с другом посредством двух магнитов. Внешняя часть устройства фиксируется на голове человека.

После проведенной операции пациент ещё не слышит. Эта возможность появляется только после включения речевого процессора. Обычно это происходит через 2-3 дня после операции. Это время необходимо для того, чтобы область вмешательства зажила и спал послеоперационный отёк. Речевой процессор, который располагается на ушной раковине, направляет специальный сигнал на внутреннюю часть системы. Она раскладывает звук на частоты и отправляет сигнал на соответствующий чип, который стимулирует слуховой нерв и обеспечивает тем самым ощущение звука.

После кохлеарной имплантации и настройки речевого процессора пациент способен воспринимать шёпотную речь с расстояния 1 м, так же как человек с нормальным слухом.

В большинстве развитых стран кохлеарная имплантация является рутинной операцией. На сегодняшний день количество имплантированных пациентов в мире исчисляется сотнями тысяч. В год проводится около 10 тысяч операций.

Эффективность кохlearной имплантации зависит от возраста пациента срока и этиологии причины глухоты. Наиболее обнадеживающие результаты наблюдаются у постлингвальных или позднооглохших пациентов у взрослых людей овладевших речью но по каким либо причинам потерявших слух травма менингит и др. Важно подчеркнуть что пациентам которые перестали слышать вследствие менингита необходимо проведение КИ в как можно более ранние сроки.

При врожденной глухоте основополагающим является проведение хирургического вмешательства ребенку на прелингвальном этапе то есть до освоения речи. В таком случае шансы полноценной интеграции имплантированного ребенка в общество возрастают.

При врожденной сенсоневральной глухоте хирургическое вмешательство может быть проведено с четырех месяцев так делают в Германии. Мы со своей стороны считаем оптимальным делать кохlearной имплантации в возрасте месяцев. В целом наилучшие результаты реабилитации наблюдаются у детей имплантированных до трех лет.

Считается что вклад хирургического этапа в успех кохlearной имплантации составляет лишь оставшиеся почти целиком зависят от реабилитации. Поэтому при принятии решения об имплантации необходимо удостовериться в наличии серьезной поддержки со стороны родителей и родственников пациента их готовности к длительному послеоперационному реабилитационному периоду занятиям с сурдологами сурдопедагогами логопедами и психологами.

К сожалению кохlearная имплантация не является абсолютным решением проблем со слухом. Операция не принесет желаемого результата если потеря слуха возникла не из за повреждения или гибели волосковых клеток улитки а связана с повреждением слухового нерва или тех участков мозга которые отвечают за слуховое восприятие. Так если слух потерян вследствие неврита воспаления слухового нерва или же причиной послужило кровоизлияние в мозг которое повредило слуховые центры коры головного мозга целесообразность операции сведена к минимуму.

Кроме того имплантация кохlearная окажется малоэффективной или совсем бесполезной в том случае если улитка внутреннего уха подверглась кальцификации или оссификации то есть в ней отложились соли кальция или произошло прорастание кости. Все это препятствует вживлению имплантата в улитку и снижает эффективность операции.

Хороших результатов не стоит ожидать если пациент с сенсоневральной тугоухостью длительное время не слышал звуки так как это могло привести к атрофии слухового нерва и невозможности его восстановления. Однако сказать что кохlearная имплантация слуха таким пациентам не подходит тоже нельзя.

Список литературы

Затирахина А.А. Черепкова Е.А. Кохlearная имплантация как средство адаптации к нормальной жизни неслышащего ребенка. В сборнике Актуальные проблемы современной науки в веке. Под общей редакцией А.И. Вострцова. С.

Миронова Э.В. Обучение внезапно оглохших детей и взрослых восприятию устной речи. Учеб. метод. пособие. М: Институт учебника. Пайдейя. с.

Серубай С.К. Омиржанова Г.Б. Кохlearная имплантация как современный метод реабилитации детей с нарушенным слухом. Образование и наука в современных условиях. № С.

: 25.05.2018 .

: 28.05.2018 .

S.S. Bekmambetova, M.Z. Chomaeva, 2018

Research supervisor

E.A. Staheeva

**COCHLEAR IMPLANTATION IN THE REHABILITATION
OF PERSONS WITH HEARING IMPAIRMENT**

Keywords:

Received for edition on 25.05.2018

Recommended for publication on 28.05.2018

АНАЛИЗ ДОСТИЖЕНИЙ И ПРОБЛЕМ ВАКЦИНАЦИИ

В статье представлены данные об истории вакцинации об успехах данной сферы и об актуальных вопросах

: Вакцинация ревакцинация бактерия вирус инокуляция плановая вакцинация иммунитет эпидемия пандемия

Введение. Действенность вакцинации была впервые обнаружена народной медициной С древних времён в Индии и Китае практиковалась инокуляция прививание жидкостью из пузырьков больных лёгкой формой оспы Недостатком инокуляции являлось то что несмотря на меньшую патогенность вируса лат он всё же иногда вызывал смертельные случаи В Англии наблюдали что доярки переболевшие коровьей оспой которая не является опасным для человека заболеванием никогда не заболевают натуральной оспой которая в своё время была особо опасным инфекционным заболеванием человека вызывающим массовые смертоносные эпидемии Английский хирург Дженнер решил проверить эту примету своими наблюдениями и мая года Дженнер привил коровью оспу летнему Джеймсу Фипсу а через полтора месяца человеческую оспу и мальчик не заболел Так была экспериментально доказана эффективность прививки человека вируса коровьей оспы против натуральной оспы Сто лет спустя французскому микробиологу Луи Пастеру удалось целенаправленно ослабить болезнетворность возбудителей других заболеваний и приготовить из них препараты для прививок Он в году создал прививку против сибирской язвы а в против бешенства После этого Луи Пастер предложил называть такие препараты вакцинами а проведение процедуру их применения вакцинацией от латинского вакка что означает корова В России вакцинация появилась при Екатерине которая и стала первой из русских кому сделали прививку

В настоящее время массовая вакцинация является фактором экономического роста в мировом масштабе Ежегодно благодаря развернутым по всему миру программам вакцинации удается сохранить млн детских жизней и тысяч детей не становятся инвалидами По данным Всемирной организации здравоохранения ВОЗ плановая иммунизация против полиомиелита столбняка дифтерии коклюша кори и эпидемического паротита свинки ежегодно спасает жизнь и здоровье миллионам детей в мире

ОСПА Достижение оспа первая инфекционная болезнь полностью истребленная человечеством Оспа держалась ещё почти двести лет после изобретения вакцинации В веке вирус унёс жизни миллионов человек В конце х оспа поражала млн людей В г ВОЗ принимает решение об интенсификации искоренения натуральной оспы с помощью массовой вакцинации человечества Последний случай заражения натуральной оспой естественным путём был описан в Сомали в г Официально об иско

ренении оспы на планете было объявлено в 1980 г на Ассамблее ВОЗ Сегодня вирусы со держатся только в двух лабораториях в России и США

БЕШЕНСТВО Достижение болезнь которая была на Земле смертельной удалось по бедить при помощи вакцины

Сегодня принцип вакцинации от этой болезни не очень отличается от того который был использован в первом опыте прививки Немедленное промывание раны и иммунизация сделанная в течение нескольких часов после контакта с предположительно бешеным живот ным могут предотвратить развитие бешенства и смерть

ТУБЕРКУЛЕЗ Достижение ВОЗ приняла программу борьбы с туберкулезом за период с 1990 по 2015 год смертность от туберкулеза снизилась на 45% До настоящего времени вакцина БЦЖ является основным средством для специфической профилактики туберкулеза признанным и используемым во всем мире Около 1 миллиарда людей почти треть насе ления Земли инфицированы бактериями туберкулеза Риск того что инфицированные люди заболеют туберкулезом на протяжении своей жизни составляет 10% Но последние данные показывает что эффективность БЦЖ снизилась это указывает на необходимость создания новой вакцины

ПОЛИОМИЕЛИТ Достижение пройдено пути к ликвидации полиомиелита во всем мире Было время когда полиомиелита боялись во всем мире как болезнь поражаю щую внезапно и приводящую к пожизненному параличу главным образом среди детей Се годня имеются два вида вакцин для предотвращения полиомиелита оральная полиовакцина ОПВ и инактивированная полиовакцина ИПВ ОПВ или оральную вакцину могут вводить все даже добровольные помощники

В 2014 году лишь две страны в мире Афганистан и Пакистан остаются эндемичными по полиомиелиту в то время как в 1988 году число таких стран превышало 125 В настоящее время 99% населения планеты живет в сертифицированных на отсутствие полиомиелита ре гионах В апреле 2014 года произошло очередное знаковое событие в жизни человечества повсеместно была уничтожена трехвалентная живая полиомиелитная вакцина тОПВ так как дикий вирус полиомиелита типа прекратил свое существование на нашей планете

ДИФТЕРИЯ Достижение в результате проводимой иммунопрофилактики заболевае мость дифтерией резко снизилась во многих странах она была ликвидирована Уже в первом веке нашей эры можно встретить упоминание о дифтерии называемой тогда петля удавлен ника или смертельная язва глотки До начала 20 века дифтерия ежегодно уносила тысячи детских жизней а медицина была бессильна облегчить их страдания и спасти от тяжелой агонии С помощью вакцинации в течение периода с 1920 по 1980 гг общее число зарегистриро ванных случаев дифтерии было снижено более чем на 99%

ВИРУС ПАПИЛЛОМЫ ЧЕЛОВЕКА Достижения были разработаны вакцины кото рые позволяют предотвратить инфекцию онкогенными вирусами вПЧ 1 и вПЧ 16 вызываю щими рак шейки матки Еще в 1970 году была выдвинута гипотеза о взаимосвязи вирусов папилломы человека ВПЧ с раком шейки матки В то время многие специалисты полагали что рак шейки матки вызывается вирусом простого герпеса но Харальд цур Хаузен нашел в раковых клетках не вирусы герпеса а вирусы папилломы и предположил что развитие рака происходит в результате заражения именно вирусом папилломы Впоследствии ему и его коллегам удалось подтвердить эту гипотезу и установить что большинство случаев рака шейки матки вызваны одним из двух типов этих вирусов ВПЧ 16 и ВПЧ 18

Современные математические модели показывают что при охвате девочек 9-14 лет полным курсом первичной иммунизации 3 дозы вакциной против папилломавирусной ин фекции можно прогнозировать снижение рисков развития рака шейки матки на 90% церви кальной интраэпителиальной неоплазии третьей степени тяжести предрак на 90% цито логических нарушений в возрастных когортах до 40 лет на 90%

ГЕПАТИТЫ Достижения с года доступна вакцина против гепатита В Эта вакцина эффективна в предотвращении инфекции и ее хронических последствий на и является первой вакциной против одного из основных видов рака человека Около человек ежегодно умирают от острых или хронических последствий гепатита В После проведения полной серии вакцинации более чем у детей грудного возраста детей других возрастных групп и молодых людей появляются защитные уровни антител Защита сохраняется на протяжении по меньшей мере лет а возможно всю жизнь

Во многих странах где обычно от до детей имели хроническую вирусную инфекцию гепатита В вакцинация способствовала снижению показателей хронической инфекции среди иммунизированных детей до менее

ГЕМОФИЛЬНАЯ ИНФЕКЦИЯ Достижения вакцинация гемофильной инфекции проводится в странах значительно сократив количество менингитов и случаев бактериемии вызванных гемофильной инфекцией

Современные ХИБ вакцины очень эффективны Заболеваемость всеми формами инфекции в развитых странах где проводится плановая иммунизация снизилась на Клиническое испытание в Великобритании гг показало снижение на заболеваемости менингитом гемофильной этиологии В Голландии при проведении аналогичного исследования было зафиксировано полное отсутствие случаев менингита гемофильной этиологии в течение х лет после начала иммунизации

КОКЛЮШ Достижения в результате широкомасштабной вакцинации проведенной в годы в промышленно развитых странах произошло резкое снижение заболеваемости более чем на и смертности от коклюша

Заболеваемость коклюшем приходится на возраст от года до лет Заболеваемость коклюшем в прошлом была почти всеобщей и уступала первое место лишь кори В г около всех детей грудного возраста в мире были привиты тремя дозами вакцины против коклюша По оценкам ВОЗ в году в результате вакцинации против коклюша было предотвращено около случаев смерти Приоритетом в мире является достижение охвата среди младенцев тремя дозами вакцины высокого качества против коклюша особенно там где эта болезнь представляет серьезную угрозу здоровью младенцев и детей раннего возраста

КРАСНУХА Достижения благодаря крупномасштабной вакцинации против краснухи проведенной на протяжении последнего десятилетия краснуха и синдром врожденной краснухи

СВК во многих развитых и в некоторых развивающихся странах практически ликвидированы В России в г заболеваемость краснухой упала до на тыс Среди больных краснухой преобладали непривитые лица и лица с неизвестным прививочным анамнезом их доля в г составила так что сложились условия для внедрения программы элиминации краснухи и предотвращения синдрома врожденной краснухи **СВК**

МЕНИНГОКОККОВАЯ ИНФЕКЦИЯ Достижения вакцинация позволяет предотвратить развитие такого смертельно опасного заболевания как менингококковый менингит

Самые высокие показатели этой болезни отмечаются в менингитном поясе в Африке к югу от Сахары протянувшимся от Сенегала на западе до Эфиопии на востоке Вакцинация проводится однократно эффективность составляет около иммунитет формируется в среднем в течение дней и сохраняется лет В сентябре года новая конъюгированная четырехвалентная вакцина против менингококка стала доступна и на территории России В настоящее время эта вакцина разрешена к использованию у детей с месячного возраста дважды старше лет и взрослых однократно Иммунитет сохраняется в течение лет

СТОЛБНЯК Достижение к концу года вакцина предотвращающая столбняк матерей и новорожденных была введена в странах в результате иммунизации было защищено по оценкам новорожденных детей

Внедрение вакцинации против столбняка в США в 1940-х годах вызвало снижение общей частоты случаев заболевания с 1 на 1000 населения в 1900 г до 1 на 1000 населения в конце 1940-х годов. Сегодня столбняк матерей и новорожденных остается проблемой общественного здравоохранения в развивающихся странах преимущественно в Африке и Азии где уровень охвата вакцинацией низкий.

ХОЛЕРА Достижения имеются два типа безопасных и эффективных оральных вакцин против холеры которые успешно применяются для уязвимых групп населения живущих в районах высокого риска.

В 19-м веке холера распространилась из своего первоначального резервуара в дельте реки Ганг в Индии по всему миру. Шесть последовательных пандемий унесли жизни миллионов людей на всех континентах. Сейчас идет седьмая пандемия она прекратилась или продолжается никто на этот вопрос не может ответить. Сегодня холерой ежегодно заболевают 3-4 миллиона человек и происходит 250 тысяч случаев смерти от этого заболевания. В настоящее время на рынке имеются два типа безопасных и эффективных оральных вакцин которые способны предотвратить распространение эпидемии. Оба типа являются цельноклеточными убитыми вакцинами одна из которых содержит рекомбинантную субъединицу. Обе вакцины обеспечивают устойчивую защиту на уровне более 90% в течение двух лет в эндемических районах. Вакцины обоих типов прошли предварительную оценку ВОЗ и лицензированы более чем в 100 странах.

Таким образом сейчас в результате проведения плановой вакцинации и ревакцинации против эпидемического полиомиелита столбняка дифтерии кори и эпидемического паротита заболеваемость регистрируется спорадично т.е. эти инфекции являются управляемыми инфекциями. Открытым остается вопрос вакцинации против возбудителей СПИДа сапа легионеллы актиномицетов. Общеизвестным является то что вакцинация это залог здоровья населения.

Список литературы

- Источник: Специалисты о прививках
О.К. Поздеев. Медицинская микробиология. Москва. 1987 г. с.
И. Мухамедов и др. Микробиология иммунология вирусология. Ташкент. 1988 с.
Л.Б. Борисов. Медицинская микробиология вирусология иммунология. Москва. 1988 с.
С.Э. Умиров. Безопасная иммунизация. Ташкент. 1988 с.

: 25.05.2018 .

: 28.05.2018 .

© O.K. Sadullayev, R.O. Karimov, 2018

ANALYSIS OF ACHIEVEMENTS AND PROBLEMS OF VACCINATION

Keywords:

Received for edition on 25.05.2018

Recommended for publication on 28.05.2018

ОЦЕНКА КЛИНИЧЕСКИХ ПРОЯВЛЕНИЙ ГИНЕКОЛОГИЧЕСКИХ ЗАБОЛЕВАНИЙ У ЖЕНЩИН В ПОЖИЛОМ И СТАРЧЕСКОМ ВОЗРАСТЕ С СОПУТСТВУЮЩИМИ ЗАБОЛЕВАНИЯМИ

В данной работе оценивалось особенностей клинических проявлений гинекологических заболеваний в пожилом и старческом возрасте и была разработано оптимальной тактики ведения пациенток с данным видом патологии

: экстрагенитальные заболевания внутриматочная патология пожилой и старческий возраст

Введение. В структуре гинекологической заболеваемости женщин пожилого и старческого возраста наиболее часто встречается патология эндометрия Проблема внутриматочной патологии и маточных кровотечений остается актуальной из за роста гиперпластических процессов и рака эндометрия с одной стороны и увеличения частоты инволютивно атрофических изменений в постменопаузальном периоде с другой

По различным данным одно или несколько хронических заболеваний встречаются у лиц лет и старше и у лиц в возрасте лет и старше С возрастом кратность заболеваний растет так в лет наибольший процент больных имеет заболевания а после лет уже более

Анестезиологические осложнения обусловлены возрастом пациенток и наличием у них широкого спектра экстрагенитальной патологии Комплекс сопутствующей предоперационной патологии означает повышенный риск осложнений тем больший чем старше возраст и грация физического состояния пациента в соответствии с классификацией Американского общества анестезиологов

У данной группы больных отмечается изменение основного обмена снижение компенсаторных возможностей сердечно сосудистой и дыхательной систем а также функции печени и почек Изменяется фармакокинетика препаратов снижается метаболизм повышается чувствительность к опиоидам гипнотикам ингаляционным анестетикам и мышечным релаксантам замедляется выведение препаратов из организма

Цель исследования. Анализ особенностей клинических проявлений гинекологических заболеваний в пожилом и старческом возрасте и разработка оптимальной тактики ведения пациенток с данным видом патологии

Материал исследования включал женщин в периоде стойкой постменопаузы по ступивших в гинекологическое отделение Клинику Самаркандского государственного медицинского института с подозрением на внутриматочную патологию

Все пациентки поступившие в гинекологическое отделение с подозрением на внутриматочную патологию в плановом порядке были полностью обследованы и проведено консультирование профильных специалистов в стационарных условиях. Ультразвуковое сканирование проводили с использованием аппарата с трансабдоминальным МГц и трансвагинальным МГц датчиками

Результаты исследования. Возраст пациенток составил лет средний лет и соответствовал пожилому и старческому возрастным периодам по классификации Всемирной организации здравоохранения ВОЗ

Возраст наступления менопаузы варьировал от до лет в среднем лет. При изучении социального статуса было установлено что около половины обследованного контингента больных в постменопаузе являются служащими пациенток остальные пациентки неработающими пенсионерами. Таким образом очевидна важность обследования и лечения пациенток с внутриматочной патологией в постменопаузальном периоде как с медицинских так и с социально экономических позиций

При анализе сопутствующих заболеваний было отмечено что наиболее часто встречается патология сердечно сосудистой системы у пациенток представленная ишемической болезнью сердца ИБС гипертонической болезнью в сочетании с другими заболеваниями или изолированно

Варикозное расширение вен нижних конечной в том числе с оперативным лечением встретилось в случаях патология щитовидной железы в мочекаменная болезнь в патология молочных желез в том числе рак молочной железы в Патология органов дыхания была представлена бронхиальной астмой и хронической обструктивной болезнью легких ХОБЛ в стадии ремиссии. У многих пациенток имелись эндокринные нарушения ожирение степени у сахарный диабет типа у больных. Патология желудочно кишечного тракта отмечена у обследованных пациенток

пациенток были госпитализированы в плановом порядке и только в экстренном. Экстренность госпитализации зависела от наличия жалоб у пациенток с внутриматочной патологией. Из общего числа исследованных пациентки жалоб со стороны органов малого таза не предъявляли а внутриматочная патология была выявлена при ультразвуковом исследовании. УЗИ скрининге во время профилактических осмотров. Остальные обращались в поликлинику со следующими жалобами: кровяные выделения из половых путей отмечались у пациенток на фоне стойкой постменопаузы периодические боли внизу живота беспокоили пациенток и одна жаловалась на обильные бели что явилось поводом для визита к гинекологу

пациенткам отложено оперативное лечение ввиду повышенных цифр артериального давления выявленных при осмотре анестезиологом. Эта группа пациенток консультирована кардиологом проведена коррекция гипотензивной терапии к лечению добавлены седативные препараты. Через суток у пациенток цифры артериального давления не превышали мм рт.ст. им было выполнено оперативное лечение под внутривенным наркозом

Для внутривенной анестезии использовали комбинацию препаратов пропофол кета мин в сочетании Пропофол мг Кетамин мг

Индукция в анестезии методом титрования по мл смеси до исчезновения ресничных рефлексов при сохранении спонтанного дыхания На фоне ингаляции увлажненного кисло рода через носовой катетер сатурация кислорода не опускалась ниже

Во время проведения анестезии регургитация выявлена в случаях аспира ции не отмечалось ни у одной пациентки Данное осложнение связано как со скоплением же лудочного сока при длительном ожидании операции так и несоблюдением режима голода пациентками

В течение раннего послеоперационного периода следует отметить замедленный выход из анестезии по сравнению с пациентками более ранних возрастов а также в случаях на личие кратковременной спутанности сознания как индивидуальной реакции на применение кетамина В позднем послеоперационном периоде осложнений связанных с наркозом не на блюдали

Все пациентки в послеоперационном периоде получали антибактериальную терапию с целью профилактики воспалительных осложнений ципрофлоксацин мг раза в день метронидазол мг раза в день Курс лечения составлял дней зачастую пациентки на чинали прием препаратов в гинекологическом отделении и продолжали в амбулаторных ус ловиях после выписки из стационара

Выводы. Учитывая возрастные изменения органов малого таза наличие сопутстующей экстрагенитальной патологии часто выраженную эмоциональную лабильность высокий риск осложнений

Список литературы

- Ашрафян Л А Киселев В И Опухоли репродуктивных органов этиология и патогенез М Компания Димитрейд График Групп с
- Бреусенко В Г Голова Ю А Каппушева Л М Шилина Е А Климова И В Внутриматочная патология в постменопаузе диагностика и лечение Акушерство и гинекология № С
- Горных О А Самойленко В В Биштави А Х Каниболоцкий А А Манухин И Б Табакман Ю Ю Гиперплазия и предрак эндометрия Опухоли женской репродуктивной системы № С
- Демидов В Н Гус А И Патология полости матки и эндометрия ВМК Эхография органов малого таза у женщин Практическое пособие М с
- Интенсивная терапия Реанимация Первая помощь Учебное пособие Под ред В Д Малы шева М Медицина с
- Стрижова Н В Сухих Г Т Соболева Г М Холодова Ж Л Рейснер Е А Сравнение сыворо точной активности матриксной металлопротеиназы у больных с железистой и железисто кистозной гиперплазиями эндометрия в перименопаузе Проблемы репродукции Спец выпуск С
- Торчинов А М Умаханова М М Фидарова Т В Габараева М Р Проллиферативная актив ность железистого эпителия полипов эндометрия в период пери и постменопаузы Матер Все росс науч форума Мать и дитя С

: 25.05.2018 .

: 28.05.2018 .

© Z.K. Yusupova, E.Zh. Sobirov, 2018

**PECULIARITIES OF CLINICAL MANIFESTATIONS
OF GYNECOLOGICAL DISEASES IN ELDERLY AND SENIOR AGE
WITH ACCOMPANYING DISEASES**

Keywords:

Received for edition on 25.05.2018

Recommended for publication on 28.05.2018

УДК 811.57

© . . . , 2018

*ассистент кафедры русского языка
ФГБОУ ВО "Оренбургский государственный
медицинский университет" Минздрава России
г. Оренбург, Россия*

[2, с 15].

7 - [4],

(ി, ി, ു, ൃ)

(െ, േ, െ).

(. 1).

Таблица 1

()	ി	[]	വിളക്ക് []	
()	ു	[]	ഉടുപ്പു []	
() -	ീ	[]	വീട് []	
()	ൂ	[]	പൂവ് []	

(. 2).

Таблица 2

കല []	
കലി []	
മഴ []	
മഴു []	
പന []	
പനി []	

(െ, േ, െ)

Таблица 3

േ	കേ []	കേരളം []	()
െ	പെ []	പെന്സിൽ []	
്	മ്പ് []	പാമ്പ് []	

1. , 1968. 287 .
2. , 1993. 202 .
3. , 1956. 228 .
4. - <https://ru.wikipedia.org/wiki/> -() 22.05.2018 .

*Статья поступила в редакцию 26.05.2018 г.
Статья рекомендована к публикации 28.05.2018 г.*

© P.V. Sedova, 2018

COMPARISON OF THE EXPRESSION OF HARDNESS AND SOFTNESS OF CONSONANTS IN RUSSIAN AND MALAYALAM

The article presents a comparative analysis of the functioning of hard and soft signs in Russian and their analogues in the Malayalam language.

Keywords: comparative linguistics, phonetics, Malayalam, Russian as a foreign language.

*Received for edition on 26.05.2018
Recommended for publication on 28.05.2018*

© А.В. Креймер, 2018

© П.В. Мурин, 2018

© П.С. Иванов, 2018

© Б.К. Игисенов, 2018

© М.Д. Тимошенко, 2018

ИСТОРИЧЕСКИЕ ТЕНДЕНЦИИ ВО ВЗАИМООТНОШЕНИЯХ ИСКУССТВА И РЕЛИГИИ

: Религия искусство историческая эпоха религиозные мифы культура

Религия и искусство являются неотъемлемой частью жизни современного человека. Однако эти две формы общественного сознания существовали не всегда. Во времена начала развития нашего мира люди не знали ответа на вопрос: Что такое религия, и соответственно не относились ни к какому религиозному направлению.

На протяжении длительного времени исторической эпохи религия и искусство были тесно связаны. Его сюжеты и образы брались из религиозных мифов, а произведения включались в систему религиозного культа. Сторонники религии утверждают, что она оказывала непосредственное содействие на общее развитие культуры путем воплощения религиозных идей и образов. Именно по этой причине возникает вопрос о соотношении религии и искусства, о их взаимодействии в истории культуры.

Общее понятие “Религия”. Виды религий. Религия в психологии, социологии и философии.

Религия – форма общественного сознания, основанная на вере в сверхъестественные силы, боги, духи и т.д., на соблюдении норм и правил поведения человека в обществе. Религия является сложной общественной системой, представленной различными формами и типами. Наиболее распространенными являются мировые религии, включающие в себя большое количество различных школ и организаций, дающих возможность изучать и познавать определенное религиозное вероучение, а также сформировать у личности его нравственные и культурные ценности.

Слово религия является термином латинского происхождения и означает благочестие, святость. Перед человеком религия предстает формой отражения действительности, в которой преобладающими элементами являются и эти элементы характеризуются наличием различных состояний души, настроения, грез. Однако основополагающей частью религии является вера в бога, в существование потустороннего мира, в бессмертие человеческой души, т.е. мифы и догмы.

В настоящее время во всем мире различают огромное количество религий и религиозных направлений, отличающихся временем возникновения и количеством людей, почитающих

щих конкретную религию. Но наиболее распространенными из всех являются христианство миллиарда человек, ислам — миллиарда, и буддизм — миллионов.

Религия является предметом изучения таких известных наук, как философия, социология и психология. Однако изучением религии с точки зрения социокультурного феномена занимается такая наука, как религиоведение.

Философия и религия являются тесно связанными науками, поскольку именно религия дает возможность получить ответы на распространенные философские вопросы: Что такое добро и зло? Что есть Бог? Какова его цель? и др. Философия также рассказывает о причинах возникновения религии, об особенностях отдельно взятой религии, помогает понять ее истинное назначение.

В социологии религию понимают по-разному. Различают две тенденции ее понимания. В первой тенденции религия представлена как система коллективных представлений, выполняющая функцию объединения общества и поддержания его целостности. Под второй тенденцией религия понималась как некое социальное действие, сопровождающееся внедрением активности людей для достижения определенных жизненных задач и целей: политических, идеологических и др.

В психологии религия склоняется к выполнению компенсаторной функции. Религия предстает как способ, показывающий слабость человека перед обществом и окружающим миром. Она помогает обрести ему внутреннюю гармонию через очищение души от каких-либо внутренних терзаний и мучений, в результате чего человек обретает эмоциональную разгрузку.

Понятие "Искусство". История развития искусства.

Искусство — это духовное представление мира в виде множества художественных образов. Без искусства невозможно представить жизнь человека, поскольку оно является неотъемлемой частью его развития, становления как личности, помощником в понимании художественной картины мира. Оно является средством выражения взглядов на окружающих людей, красоту природы, животных и вообще всего того, что окружает нас вокруг.

Искусство берет свое начало со времен существования первобытных людей. Его развитие началось через разделение физического труда, которое являлось одним из аспектов познания окружающего мира и способствовало распределению обязанностей внутри первобытного общества для продолжения жизни и обеспечения развития сущности человека. Это отражалось в наскальных рисунках в пещерах, на которых отображался быт древних людей: охота, разведка, занятие ремеслом и т. д.

В процессе развития человечества искусство стало приобретать более широкий смысл и обширную систему взглядов. Главными критериями, от которых отталкивается искусство, служат такие понятия, как красота, специфичность и гармония. Они дают возможность осознать всю ту уникальность и чувственность, которая скрыта в любых различных типах выражения искусства: в картинах, в музыке, в скульптурах и т. д., которую не всегда удается увидеть, но которую всегда можно познать.

В качестве примера можно привести одно из направлений в художественном искусстве, которое в настоящее время имеет высокую популярность, называемое абстрактным экспрессионизмом. На первый взгляд, понять суть написанного на картине зачастую не всегда удается, однако, если посмотреть на нее с определенного ракурса, с точки зрения задумки, которую художник брал за основу, то незамысловатый рисунок на холсте начинает приобретать смысл.

Взаимодействие религии и искусства. Исторические тенденции во взаимоотношениях искусства и религии.

Религия в процессе взаимодействия с искусством оказывает воздействие на духовную жизнь человека через собственную интерпретацию понимания смысла жизни и ее целей. Такие понятия как искусство и религия по сути являются феноменами для человеческой жизни, поскольку они познают истину через озарение и осмысление, показывая красоту окружающего нас мира, что называется в цветах и красках. Они обладают более широкими возможностями в отображении картины мира, однако чтобы понять эти возможности человеку необходимо уметь выражать свои эмоции и иметь развитую образную фантазию.

Изначально искусство было необходимо религии для того, чтобы произвести впечатление на людей своей величественностью и красотой архитектуры, а так же объяснить им в понятной форме основные положения этой веры в виде живописи религиозных сюжетов.

В качестве примера взаимодействия религии и искусства послужит архитектура и мифология древнего мира. Рассмотрим для примера пирамиды в Древнем Египте. Поскольку власть в Египте рассматривалась как священная и принадлежала фараонам, символом их почитания по сей день являются три пирамиды, названные в их честь: пирамида Хеопса, пирамида Хефрена и пирамида Микерина. Внутри пирамид в гробницах уже несколько тысяч лет находятся их захороненные тела. Для Египтян гробницы фараонов являются символом сверхчеловеческого величия и объектом почитания высшей силы.

Отражение связи религии и искусства отображается на культуре Древней Греции, одним из элементов которой была мифология. Из мифов люди узнают об исторических событиях того времени, о подвигах древнегреческих героев, таких как Геракл, Ахилл, Персей, Одиссей, Орфей и многих других. В образах этих героев греки воплощали свое представление о мужественности, совершенных качествах человека, преданности и гордости.

Еще одним из основных аспектов древнегреческой культуры было возвеличивание богов. В их честь были возведены храмы, украшенные изображениями борьбы Богов с различными древними чудовищами, величественная красота и гармоничность которых стали образцом, а также источником вдохновения для поздних исторических эпох.

Заключение

Искусство и религия были неразрывно связаны в течение многих веков. Данный факт подтверждается большим количеством примеров, как в исторической эпохе, так и в современном мире. Их главной функцией являлось воздействие на человеческое сознание с целью пробуждения и воспитания в нем духовных и моральных качеств.

С началом развития данных форм общественного сознания и тесного их взаимодействия все более явно начинают размываться границы между религиозным сознанием и различными видами искусств. Это обусловлено тем, что искусство начинает пронизывать все уровни религиозного сознания, и данный факт приводит к возникновению процесса изменения структуры целостного религиозного мышления.

Список литературы

- Угринович Д. Искусство и религия. М.
- Яковлев Е. Искусство и мировые религии. М.
- Кун Н. А. Легенды и мифы Древней Греции. Владикавказ. Ир.
- Бадак А. Н. История Древнего мира. М. Харвест.
- Митрохин Л. Н. Философия религии. М.

История религии М центр Руник
Сказкин С Настольная книга атеиста М

26.05.2018 .

28.05.2018 .

© A.V. Kreymer, P.V. Murin, P.S. Ivanov, B.K. Igisenov, M.D. Timoshenko, 2018

HISTORICAL TRENDS IN THE RELATIONSHIP OF ART AND RELIGION

Keywords:

Received for edition on 26.05.2018

Recommended for publication on 28.05.2018

© . . . , 2018

студент

Новосибирский государственный
технический университет
г. Новосибирск, Россия

() " 3" -

Ключевые слова:

" " ()

" "

[1]

(.) -

().

().

" "

[2]



Рис.

1. ... 2005. - 50 .
2. ... , 1981. - 560 .

Статья поступила в редакцию 19.05.2018 г.
Статья рекомендована к публикации 22.05.2018 г.

© E.B. Dolgushina, 2018

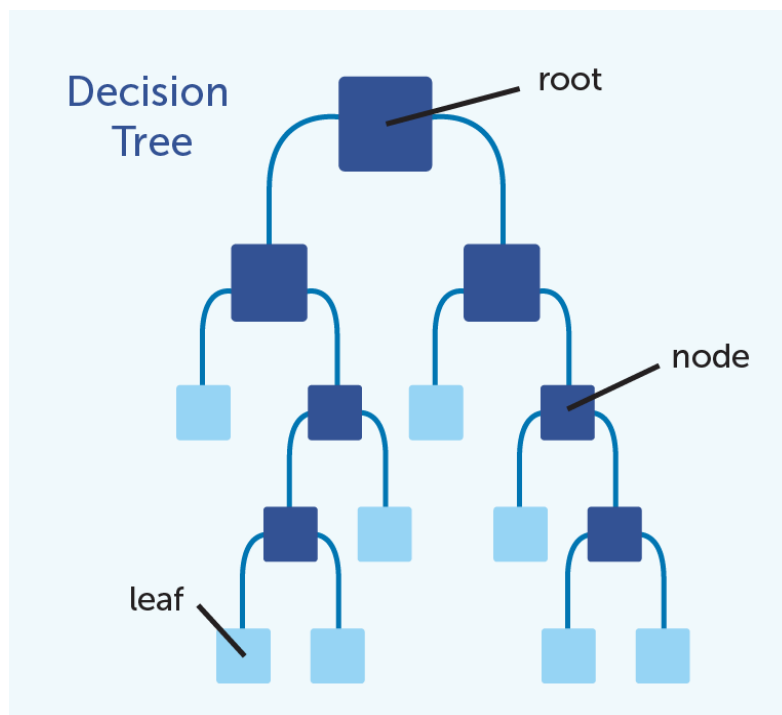
SEMANTIC REFINEMENT OF THE DECISION TREE

The model for selecting the preferred decision tree at the stage of the formation of goals and criteria in the decision-making process (PR) using the ELECTRE 3 methods and allowing the use of fuzzy logic is described.

Keywords: relevance tree, hierarchy, decision making, method "Electra".

Received for edition on 19.05.2018
Recommended for publication on 22.05.2018

1 1966 753 .

:

- 410

- 18

- 125

- 128

22

1966/67 35 76

(9) 54 , 14-

8-

,

10%.

,

- 2

43000

40

60 , 2 3

11269

192 30

2010 “ ” 341 3 2010

,

18000

,

,

-

1. www.Iibussr.ru

2. ; А , 2016. .139

3. " 2 . 657. 1. 10 " -

*Статья поступила в редакцию: 26.05.2018 г.
Статья рекомендована к публикации: 28.05.2018 г.*

© В. Tursunov, 2018-

**FROM HISTORY AND EXPERIENCE IN STUDENT TRAINING
IN ANDIZHAN STATE PEDAGOGICAL INSTITUTE OF LANGUAGES
IN REPUBLIC OF UZBEKISTAN**

The article analyzes the process of teaching foreign language teaching in Andijan. The problems of training specialists in foreign languages on the basis of government decisions and archival information are analyzed.

Keywords: government, foreign language, school, institute, specialist, teacher, education, cadres.

*Received for edition on 26.05.2018
Recommended for publication on 28.05.2018*

9 - , ; -
; -
; 1- -
.
, -
, -
, -
, -
, -
, -

6-8

...

7-

2013-2014"

8 12 2018

9

[7]

9

2014

[8]

1. . . . :2013. 4 (80). 2. //
2. - www.russ.ru/politics/20020916-lan.html. 2002.
3. . . . : -

© Г.К. Кулмурзина, 2018

© О.В. Яковлева, 2018

62

"КОНФЛИКТЫ В СЕМЬЕ И МЕТОДЫ ИХ КОРРЕКЦИИ"

В статье затронута проблема семейных конфликтов и методов их коррекции. В статье говорится и о двойственной природе конфликтов в семье и о средствах, подходах, стратегиях работы в этом плане. Авторы привели краткий анализ, в чем сложность коррекции конфликтов в семье и какие методы нужно применить, чтобы способствовать раннему предупреждению и безопасному разрешению конфликтов в семье.

Ключевые слова: конфликт, противоборство, методы коррекции, кризис семьи, конфликтующие стороны.

Одной из самых актуальных проблем практической психологии являются конфликты в семье и методы их коррекции.

С.М. Емельянов говорит о высоком уровне конфликтности во многих семьях и о том, что в некоторых случаях происходят конфликты, а в остальных случаях – ссоры, что подтверждает актуальность темы.

Природа конфликтов в семье двойственная: с одной стороны, являясь переломным моментом, конфликты – неотъемлемая часть каждой семьи, а с другой – конфликт – это фактор гибели семьи, так как влияет на внутриличностные взаимоотношения и сказывается на социальном и психологическом благополучии, здоровье всех членов семьи.

Семейные конфликты сложны в плане коррекции из-за специфичности по своей природе, уникальности, динамики, эмоциональности, арсеналом форм противоборства, средств по их разрешению, тяжестью социальных последствий. Сложность коррекции конфликтов кроется и в неоднозначности понимания авторами данного явления, его причин.

Так, для нашей статьи приемлемо мнение С.М. Емельянова о том, что семейный конфликт – противоборство между членами семьи на основе столкновения противоположно направленных мотивов и взглядов, идеалов, ценностей.

Для коррекции необходимо обоюдное желание и стремление конфликтующих членов семьи к разрешению конфликта, трансформация условий по взаимодействию, изменение мнений оппонентов, отстаиваемых в конфликте, либо изменение отношения оппонентов к его объекту или друг к другу.

Психологу необходимо иметь систему методов по коррекции конфликтов в семье, уметь их творчески и стратегически применить.

На первом этапе человек недовольный сложившимся конфликтом в присутствии второй конфликтующей стороны исполняет его роль отдав собственную роль кому нибудь другому. Если он протестует против такого распределения ролей то ему предлагают сыграть свою роль но не с самим недовольным а с другим актером.

Следующим этапом конфликтующий исполняет жертву драматизируя смысл и тон ответа в диалоге с актером который ранее изображал его самого.

На последующем этапе ведущий предлагает участникам конфликта изобразить то как именно следовало бы противоположной стороне обращаться и действовать в ситуации противоборства.

Известен метод коррекции конфликтов С. Кратохвила под названием Конструктивный спор где супругам предлагают разыграть конфликтную ситуацию а затем с помощью специального опросника оценить эффективность своего поведения в только что разыгранной сцене. С.

Такой метод коррекции семейных конфликтов как Техника списка заключается в том что супругам предлагается на листах бумаги изложить свои требования друг по отношению к другу. Роль психолога помочь супругам сделать требования друг к другу максимально конкретными и прозрачными. Результатом требований является договор между супругами каждый будет стараться делать то что требуется другому в ответ на подобную его встречную активность причем учитывается каждый пункт требования.

В семейном конфликте важно и умение признать различия во мнениях и готовность ознакомиться с иными точками зрения с этой целью можно использовать коррекционную методику разрешения конфликта через решение проблемы по Алану Филли.

Важным этапом методики считается определение проблемы но в категориях целей а не решений выбор стратегии и решения адекватных для конфликтующих нельзя переходить на личности нужно смотреть только на проблемную ситуацию взаимопониманию и обмену информацией способствует созданная психологом атмосфера доверия где важно предупредить об общении без гнева и угроз антипатии.

Особой спецификой и набором методов отличаются конфликты категории родители дети где интересен метод проигрывания ролей различного рода в играх символизирующих семейные отношения. В ролевой игре в звериную семью может участвовать папа кот и мама кошка. Можно инициировать обмен ролями где родители и дети меняются местами или супруги между собой что дает возможность прочувствовать конфликт рефлексивно подойти к его решению.

Мне особенно понравилась методика Фабер и Мазлиш разборы сложных ситуаций в комиксах где подросток может читать роль родителя в разных коммуникациях а родители на время превращаются в подростка. Родители узнают более глубоко чувства детей осознают почему ребенок раздражителен узнают что угроза приказ обзывание неэффективные методы сотрудничества.

Сущность психологического консультирования конфликтных семей заключается в выработке рекомендаций по изменению негативных психологических факторов затрудняющих жизнь семьи и вызывающих конфликты особенно при переходе семьи из одной стадии развития в другую.

Семейные конфликты поддаются управлению в частности раннему предупреждению и безопасному разрешению важно тонко чувствовать когда и какой метод коррекции конфликта нужно применить.

Список литературы

Волкова А Н Психологическое консультирование семейных конфликтов Вестник психосоциальной и коррекционно реабилитационной работы № С

Емельянов С М Практикум по конфликтологии е изд доп и перераб СПб Питер

Кашапов М М Теория и практика решения конфликтных ситуаций Учебное пособие Под научн ред проф А В Карпова М Ярославль Ремдер с

26.05.2018 .

28.05.2018 .

© G.K. Kulmurzina, O.V. Iakovleva, 2018

"FAMILY CONFLICTS AND METHODS OF THEIR CORRECTION"

Keywords:

Received for edition on 26.05.2018

Recommended for publication on 28.05.2018

"ПСИХОЛОГИЧЕСКОЕ СОДЕРЖАНИЕ ДЕТСКО-РОДИТЕЛЬСКИХ ОТНОШЕНИЙ В СЕМЬЯХ С ДЕТЬМИ С ОГРАНИЧЕННЫМИ ВОЗМОЖНОСТЯМИ"

Данная статья посвящена проблемам семей воспитывающих детей с ОВЗ. Описан психологический и социальный уровень проблемы.

: семья ОВЗ проблемы семьи психологическая поддержка

В последние годы заметно повысился научный интерес к проблемам семьи, что обусловлено изменением социальной обстановки в российском обществе: снижение рождаемости, рост разводов, понижение материального уровня семьи, ухудшение физического и психического состояния здоровья детей и родителей. На фоне всех трудностей переживаемых современной семьей особую значимость приобретает проблема изменения отношений при появлении в ней ребенка имеющего определенные нарушения в психическом, сенсорном, моторном и или интеллектуальном развитии.

Пристальный интерес к проблемам семьи связан с пониманием значения, которое имеет семья для развития общества. В ходе функционирования семьи происходит социализация подрастающего поколения, подготовка новых членов общества. Образ жизни семьи, особенности функционирования семейной системы являются той воспитательной средой, которая обеспечивает ребенка необходимым минимумом общения, без которого он не может стать человеком и личностью.

Особенно значимо воспитательное воздействие семьи на ребенка имеющего ограниченные возможности здоровья. В проекте Концепции специальной и психологической помощи в системе образования отмечается увеличение количества детей с нарушениями в развитии, которые нельзя отнести ни к одному из традиционно выделяемых видов психического дизонтогенеза, такие дети испытывают выраженные трудности в социализации и часто попадают в число инвалидов детства.

Для данных категорий детей семья часто оказывается единственным институтом воспитания. Именно на членах семьи лежит основная часть ответственности за развитие личности ребенка имеющего то или иное заболевание. Важность семьи как института воспитания обусловлена тем, что в ней ребенок находится в течение большей части своей жизни, и то, что приобретается в семье, он применяет для дальнейшей социализации и интеграции в общество.

До недавнего времени в нашей стране проблемы семьи, воспитывающей ребенка с особыми образовательными потребностями, умалчивались. Процессы демократизации общества, начавшиеся в России в 1990-е гг., способствовали изменению общественного отношения к лицам, имеющим нарушения в развитии, и к семье, в которой они воспитываются. Российское государство приняло ряд законодательных актов, обеспечивающих инвалидам равные со здоровыми людьми права. Изменение нормативно-правовой базы в отношении лиц с от-

клонениями в развитии позволяет говорить о том что люди с ограниченными особенностями здоровья в России начинают занимать все более и более достойное положение

Несомненно что семья с ребенком имеющим ограниченные возможности это семья с особым психологическим статусом Она имеет специфические по сравнению с семьей здоровых детей сложные экономические психологические социальные и педагогические проблемы и трудности

Повышенная уязвимость ребенка с ограниченными возможностями здоровья потребность в уходе обуславливают трудности не только материального характера Многие вопросы естественным образом разрешающиеся в других семьях становятся проблемами как устроиться на работу сможет ли ребенок пойти в школу что будет с ним когда не станет родителей и т д все это приводит к появлению таких переживаний как вина боль обида гнев одиночество страх За вышеперечисленным спектром проблем помимо острого семейного контекста лежит глубокое личностное значение что зачастую приводит к необходимости пересмотреть ценностные позиции смыслы и цели жизни На уровне семьи это может вызвать отчуждение членов семьи друг от друга распад семьи или наоборот породить повышенную привязанность членов семьи друг к другу концентрированность на своих проблемах и изоляцию семьи от общества

Поэтому все семьи воспитывающие ребенка с ограниченными возможностями здоровья нуждаются как в психологической поддержке направленной на повышение самооценки родителей оптимизацию психологического климата в семье так и в педагогической помощи которая связана с овладением необходимыми знаниями и навыками по воспитанию ребенка

Проблема воспитания детей с ОВЗ в семье для современной специальной педагогики и психологии является центральной проблемой требующей разрешения как в теоретическом так и в практическом аспектах Воспитание ребенка трудный и ответственный процесс требующий много времени и терпения Воспитание детей с ОВЗ сопровождается еще большими сложностями и вопросами Однако при правильном подходе можно добиться значительного улучшения ситуации Значительный вклад в разработку проблемы воспитания детей с нарушениями в развитии внесли отечественные ученые как в области социальной так и коррекционной педагогики Г Л Андросова Г В Васенков А А Венгер В В Воронкова Н М Галимова О Б Дудко С Д Забрамная А В Закрепина М А Егорова Э И Леонгард Г А Мишина Н В Москоленко Ж И Назамбаева Т С Никандрова Е А Стребелева Л Ф Хайртдинова И И Черепанова О О Шацкая Н Д Шматко и др так и специальной психологии Л Г Агавелян И С Багдасарьян Н Л Белопольская Т Г Богданова Г Г Буторин Е Г Дзугкоева О В Залесская И А Коробейников И Ю Левченко Н В Мазурова В М Махова И И Мамайчук Е М Мастюкова О С Назаревич Л С Печникова Е В Самойленко В В Ткачева Е В Хлыстова А Ю Хохлова и др Однако главной проблемой в воспитании детей с ОВЗ могут стать сами родители преимущественно матери Многие не могут принять проблемы ребенка стыдятся их некоторые считают себя виноватыми а другие стараются совсем их игнорировать Нарушение психоэмоциональной сферы матерей ведет к ухудшению психологического состояния детей В таких случаях ребенок не только не получает необходимой материнской помощи и внимания но еще больше закрывается в себе чувствуя свою неполноценность Все это приводит к аномальному стилю воспитания гипер и гипоопеке эмоциональному отвержению ребенка гиперсоциализации итак далее что может привести к еще большему усугублению проблем ребенка При своевременной помощи родителям возможно избежать многих негативных последствий которые могут отразиться на всех членах семьи в большей степени на ребенке Актуальность проблемы обусловлена

не только выраженным дезадаптирующим влиянием заболевания но и нерешенными вопро сами в организации комплексной психокоррекционной помощи семье Между тем многи ми исследователями признается роль психологических факторов в возникновении и обостре нии хронических соматических заболеваний Особо выделяется роль ранних взаимоотноше ний ребенка с матерью Г Амонн Ю Ф Антропов Ю С Шевченко Г А Арина В В Николаева Д В Винникотт Даирова Д Н Исаев А Менегетти и др

По данным Ю Ф Антропова Ю С Шевченко в семьях воспитывающих детей с психо соматическими заболеваниями дисгармоничный тип воспитания отмечаются в случаях а нарушения в системе мать дитя у больных детей Авторы отмечают что психосома тические заболевания детей обусловлены и поддерживаются неадекватным воспитательным подходом и неблагоприятной семейной ситуацией

Взаимобусловленность негативных факторов связанных с нарушением личностного и психосоматического развития детей с ОВЗ указывает на необходимость специальной психо логической помощи ребенку с обязательным включением родителей в психокоррекционный процесс В связи с этим особую актуальность приобретает изучение особенностей детско родительских отношений как основы выбора методов психокоррекционной работы Именно по этой причине вопрос исследования целостного подхода психологической помощи родите лям остается актуальным

Список литературы

- Баенская Е Р Помощь в воспитании детей с особым эмоциональным развитием е изд М
- Ларионова С О Содержание психологического консультирования как комплексные формы работы с семьями воспитывающими детей с нарушениями развития Спец образование № С
- Лёвина Т В Семейное воспитание ребенка с отклонениями в развитии Электронный ресурс Т В Лёвина Режим доступа
- Левченко И Ю Ткачева В В Психологическая помощь семье воспитывающей ребенка с отклонениями в развитии Методическое пособие М с
- Лысенко Е Н Изучение личностных особенностей и психоэмоциональной сферы родителей воспитывающих детей с нарушениями психического развития Электронный ресурс Лысенко Е Н Золотникова Г П Вестн Брян гос ун та № ин т Режим доступа
- Мастюкова Е М Московкина А Г Семейное воспитание детей с отклонениями в развитии М
- Психолого педагогическое сопровождение семьи ребенка с ограниченными возможностями здоровья Электронный ресурс учеб для студ учреждений высш образования М
- Федосеева О А Особенности воспитания ребенка с ограниченными возможностями в семье Молодой ученый № С
- Шипицына Л М Необучаемый ребенок в семье и обществе СПб

26.05.2018 .

28.05.2018 .

**"PSYCHOLOGICAL CONTENT OF CHILD-PARENT RELATIONS
IN FAMILIES WITH CHILDREN WITH DISABILITIES"**

Keywords:

Received for edition on 26.05.2018

Recommended for publication on 28.05.2018

5 (9) / 2018

Экспертный совет

... ();
Radek Novák, Mgr at; ... ;
... ; ... ;
... ; ... ;
... ; ... ;

().

, , ,

77-70990 07 2017 .

()

©
"

", 2018

- . . .

28.05.2018 .

60 84/8. . . 37,4.

: 443093, . , . , 14

<http://www.nauka.org.ru/>; e-mail: zhurnalmr@bk.ru

.: 8-961-386-01-54

Scientific edition

MODERN RESEARCHES

5 (9) / 2018

Editorial Board

Yu.P. Grabozdin, Candidate of Economics (President of the Editorial Board)

Radek Novák, Mgr at Mgr; A.V. Azarkhin, Candidate of Economic Sciences;

A.A. Ermoshkin, Candidate of Engineering Sciences; Yu. Ivanov, Dr. of Economics, Associate Professor;

N.V. Mingalev, Candidate of Economic Sciences; E.V. Fomenko, Candidate of Economic Sciences, Associate Professor;

A.D. Tsoi, Candidate of Engineering Sciences, Associate Professor;

M.V. Shingareva, Candidate of Pedagogic Sciences, Associate Professor

All articles are reviewed.

The editorial point of view does not always coincide with the point of view of the authors of the articles published.

The authors of the published articles are responsible for the accuracy of quotes, names, titles and other data,
and also for compliance with laws about intellectual property

When using and borrowing materials reference to the publication is required.

The certificate of mass media registration EL FS77-70990 of September 7, 2017
by Federal Service of Supervision in the sphere
of Mass Media and Protection of Cultural Heritage
© Limited Liability Company
"Center of Scientific Researches and Consulting"

Approved for publication on Web site 28.05.2018.
Format 60 84/8. Printed signatures 37,4

Editorial and publishing address: 14, Myagi str., Samara, 443093, Russia
<http://www.nauka.org.ru/>; e-mail: zhurnalmr@bk.ru
Phone: 8-961-386-01-54